МЕЖГОСУДАРСТВЕННЫЙ СОВЕТ ПО СТАНДАРТИЗАЦИИ, МЕТРОЛОГИИ И СЕРТИФИКАЦИИ
(МГС)
INTERSTATE COUNCIL FOR STANDARDIZATION, METROLOGY AND CERTIFICATION
(ISC)

МЕЖГОСУДАРСТВЕННЫЙ
СТАНДАРТ

ГОСТ
27365—
2023

Подшипники качения

ПОДШИПНИКИ КОНИЧЕСКИЕ ОДНОРЯДНЫЕ

Классификация, указания по применению
и эксплуатации

(ISO 355:2019, NEQ)

Издание официальное

Москва
Российский институт стандартизации
2023

Предисловие

Цели, основные принципы и общие правила проведения работ по межгосударственной стандартизации установлены ГОСТ 1.0 «Межгосударственная система стандартизации. Основные положения» и ГОСТ 1.2 «Межгосударственная система стандартизации. Стандарты межгосударственные, правила и рекомендации по межгосударственной стандартизации. Правила разработки, принятия, обновления и отмены»

Сведения о стандарте

1 РАЗРАБОТАН Открытым акционерным обществом «Управляющая компания ЕПК» (ОАО «УК ЕПК»)

2 ВНЕСЕН Межгосударственным техническим комитетом по стандартизации МТК 307 «Подшипники качения и скольжения»

3 ПРИНЯТ Межгосударственным советом по стандартизации, метрологии и сертификации (протокол от 31 мая 2023 г. № 162-П)

За принятие проголосовали:

Краткое наименование страны по МК (ИСО 3166) 004—97	Код страны по МК (ИСО 3166) 004—97	Сокращенное наименование национального органа по стандартизации
Армения	AM	ЗАО «Национальный орган по стандартизации и метрологии» Республики Армения
Беларусь	BY	Госстандарт Республики Беларусь
Киргизия	KG	Кыргызстандарт
Россия	RU	Росстандарт
Узбекистан	UZ	Узстандарт

4 Приказом Федерального агентства по техническому регулированию и метрологии от 21 июня 2023 г. № 412-ст межгосударственный стандарт ГОСТ 27365—2023 введен в действие в качестве национального стандарта Российской Федерации с 1 октября 2023 г.

5 Настоящий стандарт соответствует международному стандарту ISO 355:2019 «Подшипники качения. Роликовые конические подшипники. Присоединительные размеры и обозначения серий» («Rolling bearings — Tapered roller bearings — Boundary dimensions and series designations», NEQ) в части требований к роликовым коническим однорядным подшипникам

6 ВЗАМЕН ГОСТ 27365—87

Информация о введении в действие (прекращении действия) настоящего стандарта и изменений к нему на территории указанных выше государств публикуется в указателях национальных стандартов, издаваемых в этих государствах, а также в сети Интернет на сайтах соответствующих национальных органов по стандартизации.

В случае пересмотра, изменения или отмены настоящего стандарта соответствующая информация будет опубликована на официальном интернет-сайте Межгосударственного совета по стандартизации, метрологии и сертификации в каталоге «Межгосударственные стандарты»

© Оформление. ФГБУ «Институт стандартизации», 2023



В Российской Федерации настоящий стандарт не может быть полностью или частично воспроизведен, тиражирован и распространен в качестве официального издания без разрешения Федерального агентства по техническому регулированию и метрологии

Содержание

1 Область применения	1
2 Нормативные ссылки	1
3 Термины и определения	1
4 Обозначения	2
5 Классификация	2
6 Указания по применению и эксплуатации	19
Приложение А (справочное) Дополнительные номинальные размеры упорного борта	20

Подшипники качения

ПОДШИПНИКИ КОНИЧЕСКИЕ ОДНОРЯДНЫЕ

Классификация, указания по применению и эксплуатации

Rolling bearings. Single-row tapered bearings.
Classification, guidance for application and exploitation

Дата введения — 2023—10—01

1 Область применения

Настоящий стандарт распространяется на конические однорядные подшипники (далее — подшипники), изготавливаемые по ГОСТ 520, и устанавливает их классификацию по конструктивным исполнениям и присоединительным размерам, указания по применению и эксплуатации.

2 Нормативные ссылки

В настоящем стандарте использованы нормативные ссылки на следующие межгосударственные стандарты:

ГОСТ 520 Подшипники качения. Общие технические условия

ГОСТ 3189 Подшипники шариковые и роликовые. Система условных обозначений

ГОСТ 3325 Подшипники качения. Поля допусков и технические требования к посадочным поверхностям валов и корпусов. Посадки

ГОСТ 3478 Подшипники качения. Присоединительные размеры

ГОСТ 18855 (ISO 281:2007) Подшипники качения. Динамическая грузоподъемность и номинальный ресурс

ГОСТ 24955 Подшипники качения. Термины и определения

ГОСТ 25256 Подшипники качения. Допуски. Термины и определения

Примечание — При пользовании настоящим стандартом целесообразно проверить действие ссылочных стандартов и классификаторов на официальном интернет-сайте Межгосударственного совета по стандартизации, метрологии и сертификации (www.easc.by) или по указателям национальных стандартов, издаваемым в государствах, указанных в предисловии, или на официальных сайтах соответствующих национальных органов по стандартизации. Если на документ дана недатированная ссылка, то следует использовать документ, действующий на текущий момент, с учетом всех внесенных в него изменений. Если заменен ссылочный документ, на который дана датированная ссылка, то следует использовать указанную версию этого документа. Если после принятия настоящего стандарта в ссылочный документ, на который дана датированная ссылка, внесено изменение, затрагивающее положение, на которое дана ссылка, то это положение применяется без учета данного изменения. Если ссылочный документ отменен без замены, то положение, в котором дана ссылка на него, применяется в части, не затрагивающей эту ссылку.

3 Термины и определения

В настоящем стандарте применены термины по ГОСТ 24955 и ГОСТ 25256, а также следующие термины с соответствующими определениями:

3.1 конический ролик: Ролик, имеющий номинально коническую поверхность.

Примечание — Обычно в виде усеченного конуса.

3.2 радиально-упорный подшипник: Подшипник качения, предназначенный для восприятия преимущественно комбинации радиальной и осевой нагрузок, имеющий номинальный угол контакта свыше 0° до 45° включительно.

3.3 конический подшипник: Роликовый радиально-упорный подшипник с коническими роликами в качестве тел качения, предназначенный для восприятия преимущественно комбинированной нагрузки.

3.4 упорный борт: Цилиндрический выступ на наружной поверхности наружного кольца подшипника.

Примечание — Предназначен для осевого базирования подшипника в корпусе и для восприятия осевой нагрузки.

3.5 высота упорного борта: Радиальное расстояние между наружными поверхностями этого борта и наружного кольца.

3.6 опорный торец: Торец кольца радиально-упорного подшипника, предназначенный для восприятия осевой нагрузки.

3.7 опорный торец упорного борта: Поверхность упорного борта наружного кольца, предназначенная для восприятия осевой нагрузки.

3.8 монтажная высота: Расстояние между двумя параллельными плоскостями, прилегающими к опорным торцам наружного и внутреннего колец или опорным торцам упорного борта и внутреннего кольца.

4 Обозначения

В настоящем стандарте применены следующие обозначения:

B — номинальная ширина внутреннего кольца подшипника;

C — номинальная ширина наружного кольца подшипника;

*C*₁ — номинальная ширина упорного борта;

d — номинальный диаметр отверстия подшипника;

D — номинальный наружный диаметр подшипника;

*D*₁ — номинальный диаметр упорного борта;

E — номинальный диаметр дорожки качения наружного кольца;

*h*₁ — номинальная высота упорного борта;

*r*₁ — размер монтажной фаски со стороны широкого торца внутреннего кольца;

*r*₂ — размер монтажной фаски со стороны широкого торца наружного кольца;

*r*_{1s min} — наименьший единичный размер монтажной фаски со стороны широкого торца внутреннего кольца;

*r*_{2s min} — наименьший единичный размер монтажной фаски со стороны широкого торца наружного кольца;

T — номинальная монтажная высота подшипника;

α — номинальный угол контакта.

5 Классификация

5.1 Условное обозначение подшипника

5.1.1 Условное обозначение подшипника — по ГОСТ 3189.

Примечания

1 В основное условное обозначение может входить разделитель «косая черта».

2 Подшипники, спроектированные до введения в действие настоящего стандарта, в дополнительном условном обозначении справа имеют знак «А».

5.1.2 При заказе подшипников следует указывать: слово «подшипник», условное обозначение подшипника и (через пробел) ГОСТ 520—2011.

Примеры

1 Подшипник с номинальным диаметром отверстия 70 мм (обозначение диаметра 14), с номинальным наружным диаметром 110 мм (серии диаметров 1), роликовый конический (типа 7), одноряд-

ный (конструктивного исполнения 00), номинальной монтажной высотой 25 мм (серии ширин 2), класса точности нормальный, изготовленный по ГОСТ 520—2011:

Подшипник 2007114 ГОСТ 520—2011.

2 Подшипник с номинальным диаметром отверстия 70 мм (обозначение диаметра 14), с номинальным наружным диаметром 110 мм (серии диаметров 1), роликовый конический (типа 7), однорядный с упорным бортом (конструктивного исполнения 06), номинальной шириной внутреннего кольца 25 мм (серии ширин 2), класса точности нормальный, изготовленный по ГОСТ 520—2011:

Подшипник 2067114 ГОСТ 520—2011.

5.2 Конструктивные исполнения

Конструктивные исполнения подшипников представлены в таблице 1 и на рисунках 1 и 2.

Таблица 1

Обозначение конструктивного исполнения	Номинальный угол контакта	Наличие упорного борта	Рисунок*
00	$< 20^\circ$	Нет	1
02	$\geq 20^\circ$	Нет	
06	$< 20^\circ$	Да	2
62	$\geq 20^\circ$	Да	

* Рисунки поясняют главные особенности конструктивного исполнения, но не определяют точную внутреннюю конструкцию подшипника. Изображения сепараторов на рисунках отсутствуют.



Рисунок 1 — Конструктивные исполнения 00, 02



Рисунок 2 — Конструктивные исполнения 06, 62

5.3 Класс точности

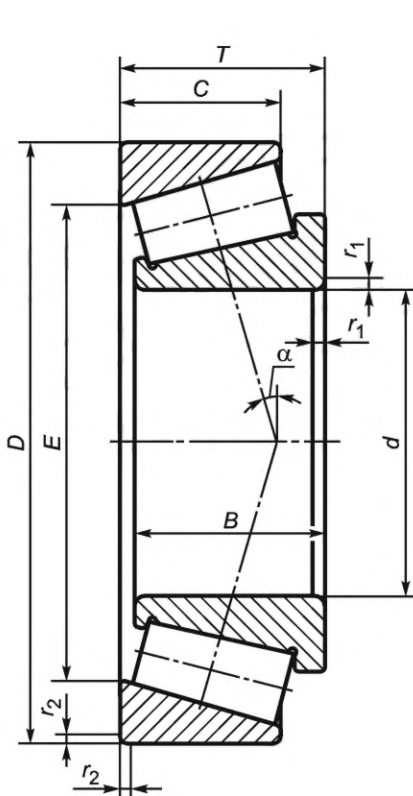
Класс точности — по ГОСТ 520.

5.4 Присоединительные размеры

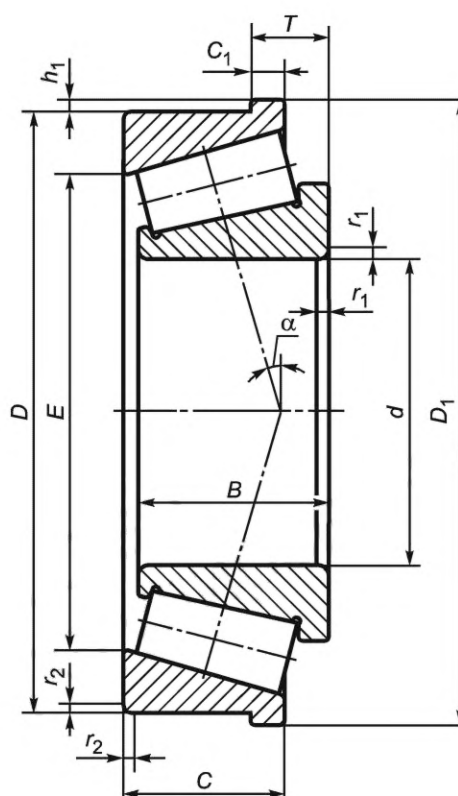
5.4.1 Номинальный диаметр отверстия, номинальный наружный диаметр, номинальная ширина внутреннего кольца, номинальная ширина наружного кольца, номинальная монтажная высота, номинальный диаметр дорожки качения наружного кольца, номинальный угол контакта, номинальная ширина упорного борта, номинальный диаметр упорного борта и наименьшие единичные размеры монтажных фасок широкого торца наружного и внутреннего колец должны соответствовать значениям, указанным в таблицах 2—21.

5.4.2 Дополнительные номинальные размеры упорного борта приведены в приложении А.

5.4.3 Наибольшие единичные размеры монтажной фаски со стороны широкого торца внутреннего/наружного кольца — по ГОСТ 3478.

Примечание — Определяют в соответствии с минимальным размером соответствующей монтажной фаски со стороны широкого торца внутреннего/наружного кольца и диаметром отверстия/наружным диаметром подшипника.

5.4.4 Размеры фаски со стороны узкого торца наружного или внутреннего кольца настоящим стандартом не регламентированы, однако острые кромки в местах перехода фаски на торцы или цилиндрические поверхности колец не допускаются.

Т а б л и ц а 2 — Серия диаметров 9, серия ширин 2, конструктивное исполнение 00

Основное условное обозначение подшипника	<i>d</i>	<i>D</i>	<i>B</i>	<i>C</i>	<i>T</i>	<i>E</i>	<i>r</i> _{1s min}	<i>r</i> _{2s min}	α
	мм								
2007904	20	37	12,0	9,0	12,0	29,621	0,3	0,3	12°
2007905	25	42	12,0	9,0	12,0	34,608	0,3	0,3	12°
2007906	30	47	12,0	9,0	12,0	39,617	0,3	0,3	12°
2007907	35	55	14,0	11,5	14,0	47,220	0,6	0,6	11°
2007908	40	62	15,0	12,0	15,0	53,388	0,6	0,6	10°55'
2007909	45	68	15,0	12,0	15,0	58,852	0,6	0,6	12°
2007910	50	72	15,0	12,0	15,0	62,748	0,6	0,6	12°50'
2007911	55	80	17,0	14,0	17,0	69,503	1,0	1,0	11°39'
2007912	60	85	17,0	14,0	17,0	74,185	1,0	1,0	12°27'
2007913	65	90	17,0	14,0	17,0	78,849	1,0	1,0	13°15'
2007914	70	100	20,0	16,0	20,0	88,590	1,0	1,0	11°53'
2007915	75	105	20,0	16,0	20,0	93,223	1,0	1,0	12°31'
2007916	80	110	20,0	16,0	20,0	97,974	1,0	1,0	13°10'
2007917	85	120	23,0	18,0	23,0	106,599	1,5	1,5	12°18'
2007918	90	125	23,0	18,0	23,0	111,282	1,5	1,5	12°51'
2007919	95	130	23,0	18,0	23,0	116,082	1,5	1,5	13°25'
2007920	100	140	25,0	20,0	25,0	125,717	1,5	1,5	12°23'
2007921	105	145	25,0	20,0	25,0	130,359	1,5	1,5	12°51'
2007922	110	150	25,0	20,0	25,0	135,182	1,5	1,5	13°20'
2007924	120	165	29,0	23,0	29,0	148,464	1,5	1,5	13°05'
2007926	130	180	32,0	25,0	32,0	161,652	2,0	1,5	12°45'
2007928	140	190	32,0	25,0	32,0	171,032	2,0	1,5	13°30'

Окончание таблицы 2

Основное условное обозначение подшипника	<i>d</i>	<i>D</i>	<i>B</i>	<i>C</i>	<i>T</i>	<i>E</i>	<i>r</i> _{1s min}	<i>r</i> _{2s min}	α
	мм								
2007930	150	210	38,0	30,0	38,0	187,926	2,5	2,0	12°20'
2007932	160	220	38,0	30,0	38,0	197,962	2,5	2,0	13°
2007934	170	230	38,0	30,0	38,0	206,564	2,5	2,0	14°20'
2007936	180	250	45,0	34,0	45,0	218,571	2,5	2,0	17°45'
2007938	190	260	45,0	34,0	45,0	228,578	2,5	2,0	17°39'
2007940	200	280	51,0	39,0	51,0	249,698	3,0	2,5	14°45'
2007944	220	300	51,0	39,0	51,0	267,685	3,0	2,5	15°50'
2007948	240	320	51,0	39,0	51,0	286,952	3,0	2,5	17°
2007952	260	360	63,5	48,0	63,5	320,783	3,0	2,5	15°10'
2007956	280	380	63,5	48,0	63,5	339,778	3,0	2,5	16°05'
2007960	300	420	76,0	57,0	76,0	374,706	4,0	3,0	14°45'
2007964	320	440	76,0	57,0	76,0	393,406	4,0	3,0	15°30'
2007968	340	460	76,0	57,0	76,0	412,043	4,0	3,0	16°15'
2007972	360	480	76,0	57,0	76,0	430,612	4,0	3,0	17°

Таблица 3 — Серия диаметров 1, серия ширин 2, конструктивное исполнение 00

Основное условное обозначение подшипника	<i>d</i>	<i>D</i>	<i>B</i>	<i>C</i>	<i>T</i>	<i>E</i>	<i>r</i> _{1s min}	<i>r</i> _{2s min}	α
	мм								
2007104	20	42	15	12,0	15	32,781	0,6	0,6	14°
20071/22	22	44	15	11,5	15	34,708	0,6	0,6	14°50'
2007105	25	47	15	11,5	15	37,393	0,6	0,6	16°
20071/28	28	52	16	12,0	16	41,991	1,0	1,0	16°
2007106	30	55	17	13,0	17	44,438	1,0	1,0	16°
20071/32	32	58	17	13,0	17	46,708	1,0	1,0	16°50'
2007107	35	62	18	14,0	18	50,510	1,0	1,0	16°50'
2007108	40	68	19	14,5	19	56,897	1,0	1,0	14°10'
2007109	45	75	20	15,5	20	63,248	1,0	1,0	14°40'
2007110	50	80	20	15,5	20	67,841	1,0	1,0	15°45'
2007111	55	90	23	17,5	23	76,505	1,5	1,5	15°10'
2007112	60	95	23	17,5	23	80,634	1,5	1,5	16°
2007113	65	100	23	17,5	23	85,567	1,5	1,5	17°
2007114	70	110	25	19,0	25	93,633	1,5	1,5	16°10'
2007115	75	115	25	19,0	25	98,358	1,5	1,5	17°
2007116	80	125	29	22,0	29	107,334	1,5	1,5	15°45'
2007117	85	130	29	22,0	29	111,788	1,5	1,5	16°25'

Окончание таблицы 3

Основное условное обозначение подшипника	<i>d</i>	<i>D</i>	<i>B</i>	<i>C</i>	<i>T</i>	<i>E</i>	<i>r</i> _{1s min}	<i>r</i> _{2s min}	α
	мм								
2007118	90	140	32	24,0	32	119,948	2,0	1,5	15°45'
2007119	95	145	32	24,0	32	124,927	2,0	1,5	16°25'
2007120	100	150	32	24,0	32	129,269	2,0	1,5	17°
2007121	105	160	35	26,0	35	137,685	2,5	2,0	16°30'
2007122	110	170	38	29,0	38	146,290	2,5	2,0	16°
2007124	120	180	38	29,0	38	155,239	2,5	2,0	17°
2007126	130	200	45	34,0	45	172,043	2,5	2,0	16°10'
2007128	140	210	45	34,0	45	180,720	2,5	2,0	17°
2007130	150	225	48	36,0	48	193,674	3,0	2,5	17°
2007132	160	240	51	38,0	51	207,209	3,0	2,5	17°
2007134	170	260	57	43,0	57	223,031	3,0	2,5	16°30'
2007136	180	280	64	48,0	64	239,898	3,0	2,5	15°45'
2007138	190	290	64	48,0	64	249,853	3,0	2,5	16°25'
2007140	200	310	70	53,0	70	266,039	3,0	2,5	16°
2007144	220	340	76	57,0	76	292,464	4,0	3,0	16°
2007148	240	360	76	57,0	76	310,356	4,0	3,0	17°
2007152	260	400	87	65,0	87	344,432	5,0	4,0	16°10'
2007156	280	420	87	65,0	87	361,811	5,0	4,0	17°
2007160	300	460	100	74,0	100	395,676	5,0	4,0	16°10'
2007164	320	480	100	74,0	100	415,640	5,0	4,0	17°

Таблица 4 — Серия диаметров 1, серия ширин 3, конструктивное исполнение 00

Основное условное обозначение подшипника	<i>d</i>	<i>D</i>	<i>B</i>	<i>C</i>	<i>T</i>	<i>E</i>	<i>r</i> _{1s min}	<i>r</i> _{2s min}	α
	мм								
3007105	25	47	17	14,0	17	38,278	0,6	0,6	10°55'
3007106	30	55	20	16,0	20	45,283	1,0	1,0	11°
3007107	35	62	21	17,0	21	51,320	1,0	1,0	11°30'
3007108	40	68	22	18,0	22	57,290	1,0	1,0	10°40'
3007109	45	75	24	19,0	24	63,116	1,0	1,0	11°05'
3007110	50	80	24	19,0	24	67,775	1,0	1,0	11°55'
3007111	55	90	27	21,0	27	76,656	1,5	1,5	11°45'
3007112	60	95	27	21,0	27	80,422	1,5	1,5	12°20'
3007113	65	100	27	21,0	27	85,257	1,5	1,5	13°05'
3007114	70	110	31	25,5	31	95,021	1,5	1,5	10°45'
3007115	75	115	31	25,5	31	99,400	1,5	1,5	11°15'

Окончание таблицы 4

Основное условное обозначение подшипника	<i>d</i>	<i>D</i>	<i>B</i>	<i>C</i>	<i>T</i>	<i>E</i>	<i>r</i> _{1s min}	<i>r</i> _{2s min}	α
	мм								
3007116	80	125	36	29,5	36	107,750	1,5	1,5	10°30'
3007117	85	130	36	29,5	36	112,838	1,5	1,5	11°
3007118	90	140	39	32,5	39	122,363	2,0	1,5	10°10'
3007119	95	145	39	32,5	39	126,346	2,0	1,5	10°30'
3007120	100	150	39	32,5	39	130,323	2,0	1,5	10°50'
3007121	105	160	43	34,0	43	139,304	2,5	2,0	10°40'
3007122	110	170	47	37,0	47	146,265	2,5	2,0	10°50'
3007124	120	180	48	38,0	48	154,777	2,5	2,0	11°30'
3007126	130	200	55	43,0	55	172,017	2,5	2,0	12°50'
3007128	140	210	56	44,0	56	180,353	2,5	2,0	13°30'
3007130	150	225	59	46,0	59	194,260	3,0	2,5	13°40'

Таблица 5 — Серия диаметров 7, серия ширин 3, конструктивное исполнение 00

Основное условное обозначение подшипника	<i>d</i>	<i>D</i>	<i>B</i>	<i>C</i>	<i>T</i>	<i>E</i>	<i>r</i> _{1s min}	<i>r</i> _{2s min}	α
	мм								
3007708	40	75	26	20,5	26	61,169	1,5	1,5	13°20'
3007709	45	80	26	20,5	26	65,700	1,5	1,5	14°20'
3007710	50	85	26	20,0	26	70,214	1,5	1,5	15°20'
3007711	55	95	30	23,0	30	78,893	1,5	1,5	14°
3007712	60	100	30	23,5	30	83,522	1,5	1,5	14°50'
3007713	65	110	34	26,0	34	91,653	1,5	1,5	14°30'
3007714	70	120	37	29,0	37	99,733	2,0	1,5	14°10'
3007715	75	125	37	29,0	37	104,358	2,0	1,5	14°50'
3007716	80	130	37	29,0	37	108,970	2,0	1,5	15°30'
3007717	85	140	41	32,0	41	117,097	2,5	2,0	15°10'
3007718	90	150	45	35,0	45	125,283	2,5	2,0	14°50'
3007719	95	160	49	38,0	49	133,240	2,5	2,0	14°35'
3007720	100	165	52	40,0	52	137,129	2,5	2,0	15°10'
3007721	105	175	56	44,0	56	144,427	2,5	2,0	15°05'
3007722	110	180	56	43,0	56	149,127	2,5	2,0	15°35'
3007724	120	200	62	48,0	62	166,144	2,5	2,0	14°50'

Таблица 6 — Серия диаметров 2, серия ширин 0, конструктивное исполнение 00

Основное условное обозначение подшипника	<i>d</i>	<i>D</i>	<i>B</i>	<i>C</i>	<i>T</i>	<i>E</i>	<i>r</i> _{1s min}	<i>r</i> _{2s min}	α
	мм								
7202	15	35	11	9	11,75	25,625	0,6	0,6	16°45'
7203	17	40	12	11	13,25	31,408	1,0	1,0	12°57'10"
7204	20	47	14	12	15,25	37,304	1,0	1,0	12°57'10"
7205	25	52	15	13	16,25	41,135	1,0	1,0	14°02'10"
7206	30	62	16	14	17,25	49,990	1,0	1,0	14°02'10"
720/32	32	65	17	15	18,25	52,500	1,0	1,0	14°
7207	35	72	17	15	18,25	58,844	1,5	1,5	14°02'10"
7208	40	80	18	16	19,75	65,730	1,5	1,5	14°02'10"
7209	45	85	19	16	20,75	70,440	1,5	1,5	15°06'34"
7210	50	90	20	17	21,75	75,078	1,5	1,5	15°38'32"
7211	55	100	21	18	22,75	84,197	2,0	1,5	15°06'34"
7212	60	110	22	19	23,75	91,876	2,0	1,5	15°06'34"
7213	65	120	23	20	24,75	101,934	2,0	1,5	15°06'34"
7214	70	125	24	21	26,25	105,748	2,0	1,5	15°38'32"
7215	75	130	25	22	27,25	110,408	2,0	1,5	16°10'20"
7216	80	140	26	22	28,25	119,169	2,5	2,0	15°38'32"
7217	85	150	28	24	30,50	126,685	2,5	2,0	15°38'32"
7218	90	160	30	26	32,50	134,901	2,5	2,0	15°38'32"
7219	95	170	32	27	34,50	143,385	3,0	2,5	15°38'32"
7220	100	180	34	29	37,00	151,310	3,0	2,5	15°38'32"
7221	105	190	36	30	39,00	159,795	3,0	2,5	15°38'32"
7222	110	200	38	32	41,00	168,548	3,0	2,5	15°38'32"
7224	120	215	40	34	43,50	181,257	3,0	2,5	16°10'20"
7226	130	230	40	34	43,75	196,420	4,0	3,0	16°10'20"
7228	140	250	42	36	45,75	212,270	4,0	3,0	16°10'20"
7230	150	270	45	38	49,00	227,408	4,0	3,0	16°10'20"
7232	160	290	48	40	52,00	244,958	4,0	3,0	16°10'20"
7234	170	310	52	43	57,00	262,483	5,0	4,0	16°10'20"
7236	180	320	52	43	57,00	270,928	5,0	4,0	16°41'57"
7238	190	340	55	46	60,00	291,083	5,0	4,0	16°10'20"
7240	200	360	58	48	64,00	307,196	5,0	4,0	16°10'20"
7244	220	400	65	54	72,00	339,941	5,0	4,0	15°38'32"
7248	240	440	72	60	79,00	374,976	5,0	4,0	15°38'32"

Таблица 7 — Серия диаметров 5, серия ширин 0, конструктивное исполнение 00

Основное условное обозначение подшипника	<i>d</i>	<i>D</i>	<i>B</i>	<i>C</i>	<i>T</i>	<i>E</i>	<i>r</i> _{1s min}	<i>r</i> _{2s min}	α
	мм								
7503	17	40	16	14	17,25	31,17	1,0	1,0	11°45'
7504	20	47	18	15	19,25	35,81	1,0	1,0	12°28'
7505	25	52	18	16	19,25	41,331	1,0	1,0	13°30'
7506	30	62	20	17	21,25	48,982	1,0	1,0	14°02'10"
7507	35	72	23	19	24,25	57,087	1,5	1,5	14°02'10"
7508	40	80	23	19	24,75	64,715	1,5	1,5	14°02'10"
7509	45	85	23	19	24,75	69,610	1,5	1,5	15°06'34"
7510	50	90	23	19	24,75	74,226	1,5	1,5	15°38'32"
7511	55	100	25	21	26,75	82,837	2,0	1,5	15°06'34"
7512	60	110	28	24	29,75	90,236	2,0	1,5	15°06'34"
7513	65	120	31	27	32,75	99,484	2,0	1,5	15°06'34"
7514	70	125	31	27	33,25	103,765	2,0	1,5	15°38'32"
7515	75	130	31	27	33,25	108,932	2,0	1,5	16°10'20"
7516	80	140	33	28	35,25	117,466	2,5	2,0	15°38'32"
7517	85	150	36	30	38,50	124,970	2,5	2,0	15°38'32"
7518	90	160	40	34	42,50	132,615	2,5	2,0	15°38'32"
7519	95	170	43	37	45,50	140,259	3,0	2,5	15°38'32"
7520	100	180	46	39	49,00	148,184	3,0	2,5	15°38'32"
7521	105	190	50	43	53,00	155,269	3,0	2,5	15°38'32"
7522	110	200	53	46	56,00	164,022	3,0	2,5	15°38'32"
7524	120	215	58	50	61,50	174,825	3,0	2,5	16°10'20"
7526	130	230	64	54	67,75	187,088	4,0	3,0	16°10'20"
7528	140	250	68	58	71,75	204,046	4,0	3,0	16°10'20"
7530	150	270	73	60	77,00	219,157	4,0	3,0	16°10'20"
7532	160	290	80	67	84,00	234,942	4,0	3,0	16°10'20"
7534	170	310	86	71	91,00	251,873	5,0	4,0	16°10'20"
7536	180	320	86	71	91,00	259,938	5,0	4,0	16°41'57"
7538	190	340	92	75	97,00	279,024	5,0	4,0	16°10'20"
7540	200	360	98	82	104,00	294,880	5,0	4,0	15°10'
7544	220	400	108	90	114,00	326,455	5,0	4,0	16°10'20"
7548	240	440	120	100	127,00	356,922	5,0	4,0	16°10'20"

Таблица 8 — Серия диаметров 2, серия ширин 3, конструктивное исполнение 00

Основное условное обозначение подшипника	<i>d</i>	<i>D</i>	<i>B</i>	<i>C</i>	<i>T</i>	<i>E</i>	<i>r</i> _{1s min}	<i>r</i> _{2s min}	α
	мм								
3007205	25	52	22	18,0	22	40,441	1,0	1,0	13°10'
30072/28	28	58	24	19,0	24	45,846	1,0	1,0	12°45'
3007206	30	62	25	19,5	25	49,524	1,0	1,0	12°50'
30072/32	32	65	26	20,5	26	51,791	1,0	1,0	13°
3007207	35	72	28	22,0	28	57,186	1,5	1,5	13°15'
3007208	40	80	32	25,0	32	63,405	1,5	1,5	13°25'
3007209	45	85	32	25,0	32	68,075	1,5	1,5	14°15'
3007210	50	90	32	24,5	32	72,727	1,5	1,5	15°25'
3007211	55	100	35	27,0	35	81,240	2,0	1,5	14°55'
3007212	60	110	38	29,0	38	89,032	2,0	1,5	15°05'
3007213	65	120	41	32,0	41	97,863	2,0	1,5	14°35'
3007214	70	125	41	32,0	41	102,275	2,0	1,5	15°15'
3007215	75	130	41	31,0	41	106,675	2,0	1,5	15°55'
3007216	80	140	46	35,0	46	114,582	2,5	2,0	15°50'
3007217	85	150	49	37,0	49	122,894	2,5	2,0	15°35'
3007218	90	160	55	42,0	55	129,820	2,5	2,0	15°40'
3007219	95	170	58	44,0	58	138,642	3,0	2,5	15°15'
3007220	100	180	63	48,0	63	145,949	3,0	2,5	15°05'
3007221	105	190	68	52,0	68	153,622	3,0	2,5	15°

Таблица 9 — Серия диаметров 3, серия ширин 0, конструктивное исполнение 00

Основное условное обозначение подшипника	<i>d</i>	<i>D</i>	<i>B</i>	<i>C</i>	<i>T</i>	<i>E</i>	<i>r</i> _{1s min}	<i>r</i> _{2s min}	α
	мм								
7302	15	42	13	11	14,25	33,272	1,0	1,0	10°45'29"
7303	17	47	14	12	15,25	37,420	1,0	1,0	10°45'29"
7304	20	52	15	13	16,25	41,318	1,5	1,5	11°18'36"
7305	25	62	17	15	18,25	50,637	1,5	1,5	11°18'36"
7306	30	72	19	16	20,75	58,287	1,5	1,5	11°51'35"
7307	35	80	21	18	22,75	65,769	2,0	1,5	11°51'35"
7308	40	90	23	20	25,25	72,703	2,0	1,5	12°57'10"
7309	45	100	25	22	27,25	81,780	2,0	1,5	12°57'10"
7310	50	110	27	23	29,25	90,633	2,5	2,0	12°57'10"
7311	55	120	29	25	31,50	99,146	2,5	2,0	12°57'10"
7312	60	130	31	26	33,50	107,769	3,0	2,5	12°57'10"
7313	65	140	33	28	36,00	116,846	3,0	2,5	12°57'10"

Окончание таблицы 9

Основное условное обозначение подшипника	d	D	B	C	T	E	$r_{1s \text{ min}}$	$r_{2s \text{ min}}$	α
	мм								
7314	70	150	35	30	38,00	125,244	3,0	2,5	12°57'10"
7315	75	160	37	31	40,00	134,097	3,0	2,5	12°57'10"
7316	80	170	39	33	42,50	143,174	3,0	2,5	12°57'10"
7317	85	180	41	34	44,50	150,433	4,0	3,0	12°57'10"
7318	90	190	43	36	46,50	159,061	4,0	3,0	12°57'10"
7319	95	200	45	38	49,50	165,861	4,0	3,0	12°57'10"
7320	100	215	47	39	51,50	178,578	4,0	3,0	12°57'10"
7321	105	225	49	41	53,50	186,752	4,0	3,0	12°57'10"
7322	110	240	50	42	54,50	199,925	4,0	3,0	12°57'10"
7324	120	260	55	46	59,50	214,892	4,0	3,0	12°57'10"
7326	130	280	58	49	63,75	232,028	5,0	4,0	12°57'10"
7328	140	300	62	53	67,75	247,910	5,0	4,0	12°57'10"
7330	150	320	65	55	72,00	265,955	5,0	4,0	12°57'10"
7332	160	340	68	58	75,00	282,751	5,0	4,0	12°57'10"
7334	170	360	72	62	80,00	299,991	5,0	4,0	12°57'10"
7336	180	380	75	64	83,00	319,070	5,0	4,0	12°57'10"

Т а б л и ц а 10 — Серия диаметров 3, серия ширин 1, конструктивное исполнение 02

Основное условное обозначение подшипника	d	D	B	C	T	E	$r_{1s \text{ min}}$	$r_{2s \text{ min}}$	α
	мм								
1027305	25	62	17	13	18,25	44,130	1,5	1,5	28°48'39"
1027306	30	72	19	14	20,75	51,771	1,5	1,5	
1027307	35	80	21	15	22,75	58,861	2,0	1,5	
1027308	40	90	23	17	25,25	66,984	2,0	1,5	
1027309	45	100	25	18	27,25	75,107	2,0	1,5	
1027310	50	110	27	19	29,25	82,747	2,5	2,0	
1027311	55	120	29	21	31,50	89,563	2,5	2,0	
1027312	60	130	31	22	33,50	98,236	3,0	2,5	
1027313	65	140	33	23	36,00	106,359	3,0	2,5	
1027314	70	150	35	25	38,00	113,449	3,0	2,5	
1027315	75	160	37	26	40,00	122,122	3,0	2,5	
1027316	80	170	39	27	42,50	129,213	3,0	2,5	
1027317	85	180	41	28	44,50	137,403	4,0	3,0	
1027318	90	190	43	30	46,50	145,527	4,0	3,0	
1027319	95	200	45	32	49,50	151,584	4,0	3,0	

Окончание таблицы 10

Основное условное обозначение подшипника	<i>d</i>	<i>D</i>	<i>B</i>	<i>C</i>	<i>T</i>	<i>E</i>	<i>r</i> _{1s min}	<i>r</i> _{2s min}	α
	мм								
1027320	100	215	51	35	56,50	162,739	4,0	3,0	28°48'39"
1027321	105	225	53	36	58,00	170,724	4,0	3,0	
1027322	110	240	57	38	63,00	182,014	4,0	3,0	
1027324	120	260	62	42	68,00	197,022	4,0	3,0	
1027326	130	280	66	44	72,00	211,753	5,0	4,0	
1027328	140	300	70	47	77,00	227,999	5,0	4,0	
1027330	150	320	75	50	82,00	244,244	5,0	4,0	

Таблица 11 — Серия диаметров 6, серия ширин 0, конструктивного исполнения 00

Основное условное обозначение подшипника	<i>d</i>	<i>D</i>	<i>B</i>	<i>C</i>	<i>T</i>	<i>E</i>	<i>r</i> _{1s min}	<i>r</i> _{2s min}	α
	мм								
7603	17	47	19	16	20,25	36,090	1,0	1,0	10°45'29"
7604	20	52	21	18	22,25	39,518	1,5	1,5	11°18'36"
7605	25	62	24	20	25,25	48,637	1,5	1,5	11°18'36"
7606	30	72	27	23	28,75	55,767	1,5	1,5	11°51'35"
7607	35	80	31	25	32,75	62,829	2,0	1,5	11°51'35"
7608	40	90	33	27	35,25	69,253	2,0	1,5	12°57'10"
7609	45	100	36	30	38,25	78,330	2,0	1,5	12°57'10"
7610	50	110	40	33	42,25	86,263	2,5	2,0	12°57'10"
7611	55	120	43	35	45,50	94,316	2,5	2,0	12°57'10"
7612	60	130	46	37	48,50	102,939	3,0	2,5	12°57'10"
7613	65	140	48	39	51,00	111,786	3,0	2,5	12°57'10"
7614	70	150	51	42	54,00	119,724	3,0	2,5	12°57'10"
7615	75	160	55	45	58,00	127,887	3,0	2,5	12°57'10"
7616	80	170	58	48	61,50	136,504	3,0	2,5	12°57'10"
7617	85	180	60	49	63,50	144,223	4,0	3,0	12°57'10"
7618	90	190	64	53	67,50	151,701	4,0	3,0	12°57'10"
7619	95	200	67	55	71,50	160,318	4,0	3,0	12°57'10"
7620	100	215	73	60	77,50	171,650	4,0	3,0	12°57'10"
7621	105	225	77	63	81,50	179,359	4,0	3,0	12°57'10"
7622	110	240	80	65	84,50	192,071	4,0	3,0	12°57'10"
7624	120	260	86	69	90,50	207,039	4,0	3,0	12°57'10"

Таблица 12 — Серия диаметров 6, серия ширин 0, конструктивное исполнение 02

Основное условное обозначение подшипника	<i>d</i>	<i>D</i>	<i>B</i>	<i>C</i>	<i>T</i>	<i>E</i>	<i>r</i> _{1s min}	<i>r</i> _{2s min}	α
	мм								
27606	30	72	27	23	28,75	50,518	1,5	1,5	20°
2760/32	32	75	28	23	29,75	53,594	1,5	1,5	
27607	35	80	31	25	32,75	57,011	2,0	1,5	
27608	40	90	33	27	35,25	63,708	2,0	1,5	
27609	45	100	36	30	38,25	71,639	2,0	1,5	
27610	50	110	40	33	42,25	78,582	2,5	2,0	
27611	55	120	43	35	45,50	86,300	2,5	2,0	
27612	60	130	46	37	48,50	94,200	3,0	2,5	
27613	65	140	48	39	51,00	102,319	3,0	2,5	
27614	70	150	51	42	54,00	110,219	3,0	2,5	
27615	75	160	55	45	58,00	117,465	3,0	2,5	
27616	80	170	58	48	61,50	125,001	3,0	2,5	
27617	85	180	60	49	63,50	132,736	4,0	3,0	

Таблица 13 — Серия диаметров 1, серия ширин 2, конструктивное исполнение 06

Основное условное обозначение подшипника	<i>d</i>	<i>D</i>	<i>B</i>	<i>C</i>	<i>E</i>	<i>D</i> ₁	<i>C</i> ₁	<i>T</i>	<i>r</i> _{1s min}	<i>r</i> _{2s min}	α
	мм										
2067104	20	42	15	12,0	32,781	46	3,0	6,0	0,6	0,6	14°
20671/22	22	44	15	11,5	34,708	48	3,0	6,5	0,6	0,6	14°50'
2067105	25	47	15	11,5	37,393	51	3,0	6,5	0,6	0,6	16°
20671/28	28	52	16	12,0	41,991	56	3,0	7,0	1,0	1,0	16°
2067106	30	55	17	13,0	44,438	59	3,0	7,0	1,0	1,0	16°
20671/32	32	58	17	13,0	46,708	62	3,0	7,0	1,0	1,0	16°50'
2067107	35	62	18	14,0	50,510	66	3,0	7,0	1,0	1,0	16°50'
2067108	40	68	19	14,5	56,897	72	3,5	8,0	1,0	1,0	14°10'
2067109	45	75	20	15,5	63,248	79	3,5	8,0	1,0	1,0	14°40'
2067110	50	80	20	15,5	67,841	84	3,5	8,0	1,0	1,0	15°45'
2067111	55	90	23	17,5	76,505	94	4,0	9,5	1,5	1,5	15°10'
2067112	60	95	23	17,5	80,634	99	4,0	9,5	1,5	1,5	16°
2067113	65	100	23	17,5	85,567	104	4,0	9,5	1,5	1,5	17°
2067114	70	110	25	19,0	93,633	116	4,5	10,5	1,5	1,5	16°10'
2067115	75	115	25	19,0	98,358	121	4,5	10,5	1,5	1,5	17°
2067116	80	125	29	22,0	107,334	131	5,0	12,0	1,5	1,5	15°45'
2067117	85	130	29	22,0	111,788	136	5,0	12,0	1,5	1,5	16°25'
2067118	90	140	32	24,0	119,948	146	5,5	13,5	2,0	1,5	15°45'

Окончание таблицы 13

Основное условное обозначение подшипника	<i>d</i>	<i>D</i>	<i>B</i>	<i>C</i>	<i>E</i>	<i>D</i> ₁	<i>C</i> ₁	<i>T</i>	<i>r</i> _{1s min}	<i>r</i> _{2s min}	<i>α</i>
	мм										
2067119	95	145	32	24,0	124,927	151	5,5	13,5	2,0	1,5	16°25'
2067120	100	150	32	24,0	129,269	156	5,5	13,5	2,0	1,5	17°
2067121	105	160	35	26,0	137,685	168	6,5	15,5	2,5	2,0	16°30'
2067122	110	170	38	29,0	146,29	178	6,5	15,5	2,5	2,0	16°
2067124	120	180	38	29,0	155,239	188	6,5	15,5	2,5	2,0	17°
2067126	130	200	45	34,0	172,043	208	8,0	19,0	2,5	2,0	16°10'
2067128	140	210	45	34,0	180,72	218	8,0	19,0	2,5	2,0	17°
2067130	150	225	48	36,0	193,674	233	8,5	20,5	3,0	2,5	17°
2067132	160	240	51	38,0	207,209	248	9,0	22,0	3,0	2,5	17°
2067134	170	260	57	43,0	223,031	268	10,0	24,0	3,0	2,5	16°30'
2067136	180	280	64	48,0	239,898	292	11,0	27,0	3,0	2,5	15°45'

Т а б л и ц а 14 — Серия диаметров 1, серия ширин 3, конструктивное исполнение 06

Основное условное обозначение подшипника	<i>d</i>	<i>D</i>	<i>B</i>	<i>C</i>	<i>E</i>	<i>D</i> ₁	<i>C</i> ₁	<i>T</i>	<i>r</i> _{1s min}	<i>r</i> _{2s min}	<i>α</i>
	мм										
3067109	45	75	24	19,0	63,116	79	4,5	9,5	1,0	1,0	11°05'
3067110	50	80	24	19,0	67,775	84	4,5	9,5	1,0	1,0	11°55'
3067111	55	90	27	21,0	76,656	94	5,0	11,0	1,5	1,5	11°45'
3067112	60	95	27	21,0	80,422	99	5,0	11,0	1,5	1,5	12°20'
3067113	65	100	27	21,0	85,257	104	5,0	11,0	1,5	1,5	13°05'
3067114	70	110	31	25,5	95,021	116	5,0	10,5	1,5	1,5	10°45'
3067115	75	115	31	25,5	99,400	121	5,0	10,5	1,5	1,5	11°15'
3067116	80	125	36	29,5	107,750	131	5,5	12,0	1,5	1,5	10°30'
3067117	85	130	36	29,5	112,838	136	5,5	12,0	1,5	1,5	11°
3067118	90	140	39	32,5	122,363	146	6,0	12,5	2,0	1,5	10°10'
3067119	95	145	39	32,5	126,346	151	6,0	12,5	2,0	1,5	10°30'
3067120	100	150	39	32,5	130,323	156	6,0	12,5	2,0	1,5	10°50'
3067121	105	160	43	34,0	139,304	168	7,5	16,5	2,5	2,0	10°40'
3067122	110	170	47	37,0	146,265	178	8,5	18,5	2,5	2,0	10°50'
3067124	120	180	48	38,0	154,777	188	8,5	18,5	2,5	2,0	11°30'
3067126	130	200	55	43,0	172,017	208	9,0	21,0	2,5	2,0	12°50'
3067128	140	210	56	44,0	180,353	218	9,0	21,0	2,5	2,0	13°30'
3067130	150	225	59	46,0	194,260	233	10,0	23,0	3,0	2,5	13°40'

Таблица 15 — Серия диаметров 7, серия ширин 3, конструктивное исполнение 06

Основное условное обозначение подшипника	<i>d</i>	<i>D</i>	<i>B</i>	<i>C</i>	<i>E</i>	<i>D</i> ₁	<i>C</i> ₁	<i>T</i>	<i>r</i> _{1s min}	<i>r</i> _{2s min}	α
	мм										
3067709	45	80	26	20,5	65,700	85	4,5	10,0	1,5	1,5	14°20'
3067710	50	85	26	20,0	70,214	90	5,0	11,0	1,5	1,5	15°20'
3067711	55	95	30	23,0	78,893	101	5,0	12,0	1,5	1,5	14°
3067712	60	100	30	23,5	83,522	106	5,0	11,5	1,5	1,5	14°50'
3067713	65	110	34	26,0	91,653	116	5,5	13,5	1,5	1,5	14°30'
3067714	70	120	37	29,0	99,733	127	6,0	14,0	2,0	1,5	14°10'
3067715	75	125	37	29,0	104,358	132	6,0	14,0	2,0	1,5	14°50'
3067716	80	130	37	29,0	108,970	137	6,0	14,0	2,0	1,5	15°30'
3067717	85	140	41	32,0	117,097	147	7,0	16,0	2,5	2,0	15°10'
3007718	90	150	45	35,0	125,283	158	8,0	18,0	2,5	2,0	14°50'
3067719	95	160	49	38,0	133,240	168	9,0	20,0	2,5	2,0	14°35'
3067720	100	165	52	40,0	137,129	173	9,0	21,0	2,5	2,0	15°10'
3067721	105	175	56	44,0	144,427	184	9,0	21,0	2,5	2,0	15°05'
3067722	110	180	56	43,0	149,127	190	9,0	22,0	2,5	2,0	15°35'
3067724	120	200	62	48,0	166,144	210	10,0	24,0	2,5	2,0	14°50'

Таблица 16 — Серия диаметров 2, серия ширин 0, конструктивное исполнение 06

Основное условное обозначение подшипника	<i>d</i>	<i>D</i>	<i>B</i>	<i>C</i>	<i>E</i>	<i>D</i> ₁	<i>C</i> ₁	<i>T</i>	<i>r</i> _{1s min}	<i>r</i> _{2s min}	α
	мм										
67203	17	40	12	11	31,408	44	3,0	5,25	1,0	1,0	12°57'10"
67204	20	47	14	12	37,304	51	3,0	6,25	1,0	1,0	12°57'10"
67205	25	52	15	13	41,135	57	3,5	6,75	1,0	1,0	14°02'10"
67206	30	62	16	14	49,990	67	3,5	6,75	1,0	1,0	14°02'10"
67207	35	72	17	15	58,844	77	4,0	7,25	1,5	1,5	14°02'10"
67208	40	80	18	16	65,730	85	4,0	7,75	1,5	1,5	14°02'10"
67209	45	85	19	16	70,440	90	4,0	8,75	1,5	1,5	15°06'34"
67210	50	90	20	17	75,078	95	4,0	8,75	1,5	1,5	15°38'32"
67211	55	100	21	18	84,197	106	4,5	9,25	2,0	1,5	15°06'34"
67212	60	110	22	19	91,876	116	4,5	9,25	2,0	1,5	15°06'34"
67213	65	120	23	20	101,934	127	4,5	9,25	2,0	1,5	15°06'34"
67214	70	125	24	21	105,748	132	5,0	10,25	2,0	1,5	15°38'32"
67215	75	130	25	22	110,408	137	5,0	10,25	2,0	1,5	16°10'20"
67216	80	140	26	22	119,169	147	5,0	11,25	2,5	2,0	15°38'32"
67217	85	150	28	24	126,685	158	5,0	11,50	2,5	2,0	15°38'32"
67218	90	160	30	26	134,901	168	6,0	12,50	2,5	2,0	15°38'32"

Окончание таблицы 16

Основное условное обозначение подшипника	<i>d</i>	<i>D</i>	<i>B</i>	<i>C</i>	<i>E</i>	<i>D</i> ₁	<i>C</i> ₁	<i>T</i>	<i>r</i> _{1s min}	<i>r</i> _{2s min}	α
	мм										
67219	95	170	32	27	143,385	179	6,5	14,00	3,0	2,5	15°38'32"
67220	100	180	34	29	151,310	190	7,0	15,00	3,0	2,5	15°38'32"
67221	105	190	36	30	159,795	200	7,0	16,00	3,0	2,5	15°38'32"
67222	110	200	38	32	168,548	210	7,0	16,00	3,0	2,5	15°38'32"
67224	120	215	40	34	181,257	225	8,0	17,50	3,0	2,5	16°10'20"
67226	130	230	40	34	196,420	241	8,0	17,75	4,0	3,0	16°10'20"
67228	140	250	42	36	212,270	261	9,0	18,75	4,0	3,0	16°10'20"
67230	150	270	45	38	227,408	282	9,0	20,00	4,0	3,0	16°10'20"

Таблица 17 — Серия диаметров 5, серия ширин 0, конструктивное исполнение 06

Основное условное обозначение подшипника	<i>d</i>	<i>D</i>	<i>B</i>	<i>C</i>	<i>E</i>	<i>D</i> ₁	<i>C</i> ₁	<i>T</i>	<i>r</i> _{1s min}	<i>r</i> _{2s min}	α
	мм										
67505	25	52	18	16	41,331	57	3,5	6,75	1,0	1,0	13°30'
67506	30	62	20	17	48,982	67	4,0	8,25	1,0	1,0	14°02'10"
67507	35	72	23	19	57,087	77	4,5	9,75	1,5	1,5	14°02'10"
67508	40	80	23	19	64,715	85	4,5	10,25	1,5	1,5	14°02'10"
67509	45	85	23	19	69,610	90	4,5	10,25	1,5	1,5	15°06'34"
67510	50	90	23	19	74,226	95	4,5	10,25	1,5	1,5	15°38'32"
67511	55	100	25	21	82,837	106	5,0	10,75	2,0	1,5	15°06'34"
67512	60	110	28	24	90,236	116	5,0	10,75	2,0	1,5	15°06'34"
67513	65	120	31	27	99,484	127	6,0	11,75	2,0	1,5	15°06'34"
67514	70	125	31	27	103,765	132	6,0	12,25	2,0	1,5	15°38'32"
67515	75	130	31	27	108,932	137	6,0	12,25	2,0	1,5	16°10'20"
67516	80	140	33	28	117,466	147	6,0	13,25	2,5	2,0	15°38'32"
67517	85	150	36	30	124,970	158	7,0	15,50	2,5	2,0	15°38'32"
67518	90	160	40	34	132,615	168	8,0	16,50	2,5	2,0	15°38'32"
67519	95	170	43	37	140,259	179	8,0	16,50	3,0	2,5	15°38'32"
67520	100	180	46	39	148,184	190	8,0	18,00	3,0	2,5	15°38'32"
67521	105	190	50	43	155,269	200	9,0	19,00	3,0	2,5	15°38'32"
67522	110	200	53	46	164,022	210	10,0	20,00	3,0	2,5	15°38'32"
67524	120	215	58	50	174,825	225	11,0	22,50	3,0	2,5	16°10'20"
67526	130	230	64	54	187,088	241	11,0	24,75	4,0	3,0	16°10'20"
67528	140	250	68	58	204,046	261	12,0	25,75	4,0	3,0	16°10'20"
67530	150	270	73	60	219,157	282	12,0	29,00	4,0	3,0	16°10'20"

Таблица 18 — Серия диаметров 2, серия ширин 3, конструктивное исполнение 06

Основное условное обозначение подшипника	<i>d</i>	<i>D</i>	<i>B</i>	<i>C</i>	<i>E</i>	<i>D</i> ₁	<i>C</i> ₁	<i>T</i>	<i>r</i> _{1s min}	<i>r</i> _{2s min}	α
	мм										
3067206	30	62	25	19,5	49,524	67	4,5	10	1,0	1,0	12°50'
30672/32	32	65	26	20,5	51,791	70	4,5	10	1,0	1,0	13°
3067207	35	72	28	22,0	57,186	77	5,0	11	1,5	1,5	13°15'
3067208	40	80	32	25,0	63,405	85	5,0	12	1,5	1,5	13°25'
3067209	45	85	32	25,0	68,075	90	5,0	12	1,5	1,5	14°15'
3067210	50	90	32	24,5	72,727	95	5,5	13	1,5	1,5	15°25'
3067211	55	100	35	27,0	81,240	106	6,0	14	2,0	1,5	14°55'
3067212	60	110	38	29,0	89,032	116	7,0	16	2,0	1,5	15°05'
3067213	65	120	41	32,0	97,863	127	7,0	16	2,0	1,5	14°35'
3067214	70	125	41	32,0	102,275	132	7,0	16	2,0	1,5	15°15'
3067215	75	130	41	31,0	106,675	137	7,0	17	2,0	1,5	15°55'
3067216	80	140	46	35,0	114,582	147	8,0	19	2,5	2,0	15°50'
3067217	85	150	49	37,0	122,894	158	9,0	21	2,5	2,0	15°35'
3067218	90	160	55	42,0	129,820	168	10,0	23	2,5	2,0	15°40'
3067219	95	170	58	44,0	138,642	179	10,0	24	3,0	2,5	15°15'
3067220	100	180	63	48,0	145,949	190	10,0	25	3,0	2,5	15°05'
3067221	105	190	68	52,0	153,622	200	11,0	27	3,0	2,5	15°

Таблица 19 — Серия диаметров 3, серия ширин 0, конструктивное исполнение 06

Основное условное обозначение подшипника	<i>d</i>	<i>D</i>	<i>B</i>	<i>C</i>	<i>E</i>	<i>D</i> ₁	<i>C</i> ₁	<i>T</i>	<i>r</i> _{1s min}	<i>r</i> _{2s min}	α
	мм										
67302	15	42	13	11	33,272	46	3,0	6,25	1,0	1,0	10°45'29"
67303	17	47	14	12	37,420	51	3,0	6,25	1,0	1,0	10°45'29"
67304	20	52	15	13	41,318	57	3,5	6,75	1,5	1,5	11°18'36"
67305	25	62	17	15	50,637	67	4,0	7,25	1,5	1,5	11°18'36"
67306	30	72	19	16	58,287	77	4,0	8,75	1,5	1,5	11°51'35"
67307	35	80	21	18	65,769	85	4,5	9,25	2,0	1,5	11°51'35"
67308	40	90	23	20	72,703	95	4,5	9,75	2,0	1,5	12°57'10"
67309	45	100	25	22	81,780	106	5,0	10,25	2,0	1,5	12°57'10"
67310	50	110	27	23	90,633	116	5,0	11,25	2,5	2,0	12°57'10"
67311	55	120	29	25	99,146	127	5,5	12,00	2,5	2,0	12°57'10"
67312	60	130	31	26	107,769	137	5,5	13,00	3,0	2,5	12°57'10"
67313	65	140	33	28	116,846	147	6,0	14,00	3,0	2,5	12°57'10"
67314	70	150	35	30	125,244	158	7,0	15,00	3,0	2,5	12°57'10"
67315	75	160	37	31	134,097	168	7,0	16,00	3,0	2,5	12°57'10"

Окончание таблицы 19

Основное условное обозначение подшипника	<i>d</i>	<i>D</i>	<i>B</i>	<i>C</i>	<i>E</i>	<i>D</i> ₁	<i>C</i> ₁	<i>T</i>	<i>r</i> _{1s min}	<i>r</i> _{2s min}	α
	мм										
67316	80	170	39	33	143,174	179	7,0	16,50	3,0	2,5	12°57'10"
67317	85	180	41	34	150,433	190	8,0	18,50	4,0	3,0	12°57'10"
67318	90	190	43	36	159,061	200	8,0	18,50	4,0	3,0	12°57'10"
67319	95	200	45	38	165,861	210	8,0	19,50	4,0	3,0	12°57'10"
67320	100	215	47	39	178,578	225	9,0	21,50	4,0	3,0	12°57'10"
67321	105	225	49	41	186,752	236	9,5	22,00	4,0	3,0	12°57'10"
67322	110	240	50	42	199,925	251	9,5	22,00	4,0	3,0	12°57'10"
67324	120	260	55	46	214,892	272	11,0	24,50	4,0	3,0	12°57'10"

Таблица 20 — Серия диаметров 3, серия ширин 1, конструктивное исполнение 62

Основное условное обозначение подшипника	<i>d</i>	<i>D</i>	<i>B</i>	<i>C</i>	<i>E</i>	<i>D</i> ₁	<i>C</i> ₁	<i>T</i>	<i>r</i> _{1s min}	<i>r</i> _{2s min}	α
	мм										
1627305	25	62	17	13	44,130	67	4,0	9,25	1,5	1,5	28°48'39"
1627306	30	72	19	14	51,771	77	4,0	10,75	1,5	1,5	
1627307	35	80	21	15	58,861	85	4,5	12,25	2,0	1,5	
1627308	40	90	23	17	66,984	95	4,5	12,75	2,0	1,5	
1627309	45	100	25	18	75,107	106	5,0	14,25	2,0	1,5	
1627310	50	110	27	19	82,747	116	5,0	15,25	2,5	2,0	
1627311	55	120	29	21	89,563	127	5,5	16,00	2,5	2,0	
1627312	60	130	31	22	98,236	137	5,5	17,00	3,0	2,5	
1627313	65	140	33	23	106,359	147	6,0	19,00	3,0	2,5	
1627314	70	150	35	25	113,449	158	7,0	20,00	3,0	2,5	
1627315	75	160	37	26	122,122	168	7,0	21,00	3,0	2,5	
1627316	80	170	39	27	129,213	179	7,0	22,50	3,0	2,5	
1627317	85	180	41	28	137,403	190	8,0	24,50	4,0	3,0	
1627318	90	190	43	30	145,527	200	8,0	24,50	4,0	3,0	
1627319	95	200	45	32	151,584	210	8,0	25,50	4,0	3,0	
1627320	100	215	51	35	162,739	225	9,0	30,50	4,0	3,0	
1627321	105	225	53	36	170,724	236	9,5	31,50	4,0	3,0	
1627322	110	240	57	38	182,014	251	9,5	34,50	4,0	3,0	
1627324	120	260	62	42	197,022	272	11,0	37,00	4,0	3,0	

Таблица 21 — Серия диаметров 6, серия ширин 0, конструктивное исполнение 06

Основное условное обозначение подшипника	<i>d</i>	<i>D</i>	<i>B</i>	<i>C</i>	<i>E</i>	<i>D</i> ₁	<i>C</i> ₁	<i>T</i>	<i>r</i> _{1s min}	<i>r</i> _{2s min}	α
	мм										
67603	17	47	19	16	36,090	51	4,0	8,25	1,0	1,0	10°45'29"
67604	20	52	21	18	39,518	57	4,5	8,75	1,5	1,5	11°18'36"
67605	25	62	24	20	48,637	67	5,0	10,25	1,5	1,5	11°18'36"
67606	30	72	27	23	55,767	77	6,0	11,75	1,5	1,5	11°51'35"
67607	35	80	31	25	62,829	85	6,0	13,75	2,0	1,5	11°51'35"
67608	40	90	33	27	69,253	95	6,0	14,25	2,0	1,5	12°57'10"
67609	45	100	36	30	78,330	106	7,0	15,25	2,0	1,5	12°57'10"
67610	50	110	40	33	86,263	116	8,0	17,25	2,5	2,0	12°57'10"
67611	55	120	43	35	94,316	127	8,0	18,50	2,5	2,0	12°57'10"
67612	60	130	46	37	102,939	137	8,0	19,50	3,0	2,5	12°57'10"
67613	65	140	48	39	111,786	147	8,0	20,00	3,0	2,5	12°57'10"
67614	70	150	51	42	119,724	158	10,0	22,00	3,0	2,5	12°57'10"
67615	75	160	55	45	127,887	168	10,0	23,00	3,0	2,5	12°57'10"
67616	80	170	58	48	136,504	179	11,0	24,50	3,0	2,5	12°57'10"
67617	85	180	60	49	144,223	190	11,0	25,50	4,0	3,0	12°57'10"
67618	90	190	64	53	151,701	200	11,0	25,50	4,0	3,0	12°57'10"
67619	95	200	67	55	160,318	210	11,0	27,50	4,0	3,0	12°57'10"
67620	100	215	73	60	171,650	225	12,0	29,50	4,0	3,0	12°57'10"
67621	105	225	77	63	179,359	236	12,0	30,50	4,0	3,0	12°57'10"
67622	110	240	80	65	192,071	251	12,0	31,50	4,0	3,0	12°57'10"
67624	120	260	86	69	207,039	272	13,0	34,50	4,0	3,0	12°57'10"

6 Указания по применению и эксплуатации

6.1 Подшипники используют при комбинации радиальной и осевой нагрузок.

Примечание — По мере увеличения угла контакта способность подшипников воспринимать осевую нагрузку возрастает за счет уменьшения способности воспринимать радиальную нагрузку.

6.2 Подшипники конструктивных исполнений 06 и 62 предназначены для установки в корпусе с фиксацией в осевом направлении за счет упорного борта на наружном конце.

Примечание — Такой способ крепления упрощает конструкцию подшипникового узла.

6.3 Интервалы допусков и технические требования к посадочным поверхностям валов и корпусов, указания по выбору посадок и допустимые углы взаимного перекоса колец подшипников — по ГОСТ 3325.

6.4 Наибольшие радиусы галтелей валов и корпусов — по ГОСТ 3478.

6.5 Динамическая эквивалентная радиальная нагрузка, рассчитанная по ГОСТ 18855, должна составлять не менее 2 % динамической радиальной грузоподъемности.

Примечание — Данная нагрузка необходима для исключения излишнего проскальзывания в контакте роликов с дорожками качения. В особенности это важно при высоких частотах вращения и больших ускорениях. Если нагрузка в подшипниковом узле недостаточна, создают дополнительную радиальную нагрузку.

Приложение А
(справочное)

Дополнительные номинальные размеры упорного борта

А.1 В таблице А.1 приведены значения номинальной ширины упорного борта для размерных серий подшипников конструктивных исполнений 06 и 62, не регламентированных данным стандартом.

Таблица А.1

С, мм	С ₁ , мм				
	α				
	Св. 10° до 13°52' включ.	Св. 13°52' до 15°59' включ.	Св. 15°59' до 18°55' включ.	Св. 18°55' до 23° включ.	Св. 23° до 30° включ.
До 16 включ.	3	3	3	3	3
Св. 16 » 19 »	3	4	4	4	4
» 19 » 22 »	4	5	5	5	6
» 22 » 25 »	5	5	6	6	7
» 25 » 28 »	6	6	7	7	8
» 28 » 31 »	6	7	8	8	9
» 31 » 35 »	7	8	9	9	10
» 35 » 40 »	8	9	10	11	11
» 40 » 45 »	9	10	11	12	12
» 45 » 52 »	10	11	12	13	13
» 52 » 60 »	10	12	13	14	14
» 60 » 70 »	11	13	14	15	15

А.2 В таблице А.2 приведены значения высоты упорного борта h_1 для размерных серий подшипников конструктивных исполнений 06 и 62, не регламентированных данным стандартом.

Таблица А.2

В миллиметрах

С ₁	D		h ₁
	более	не более	
3	—	65	2
	65	100	2,5
	100	—	3
4	любой		3,5
5			
6			
7			
8			
9	любой		5
10			—

Окончание таблицы А.2

В миллиметрах

C_1	D		h_1
	более	не более	
10	400	—	6
11	любой		
12			
13			
14			
15			7

УДК 621.822.843.1:006.354

МКС 21.100.20

NEQ

Ключевые слова: подшипники качения, конический однорядный подшипник с упорным бортом, классификация, присоединительные размеры, технические требования, приемка, указания по эксплуатации

Редактор *З.А. Лиманская*
Технический редактор *В.Н. Прусакова*
Корректор *И.А. Королева*
Компьютерная верстка *И.А. Налейкиной*

Сдано в набор 22.06.2023. Подписано в печать 27.06.2023. Формат 60×84½. Гарнитура Ариал.
Усл. печ. л. 3,26. Уч.-изд. л. 2,64.

Подготовлено на основе электронной версии, предоставленной разработчиком стандарта

Создано в единичном исполнении в ФГБУ «Институт стандартизации»
для комплектования Федерального информационного фонда стандартов,
117418 Москва, Нахимовский пр-т, д. 31, к. 2.
www.gostinfo.ru info@gostinfo.ru

