

---

МЕЖГОСУДАРСТВЕННЫЙ СОВЕТ ПО СТАНДАРТИЗАЦИИ, МЕТРОЛОГИИ И СЕРТИФИКАЦИИ  
(МГС)  
INTERSTATE COUNCIL FOR STANDARDIZATION, METROLOGY AND CERTIFICATION  
(ISC)

---

МЕЖГОСУДАРСТВЕННЫЙ  
СТАНДАРТ

ГОСТ  
34464.5—  
2023

---

Краны грузоподъемные  
**ИНФОРМАЦИЯ,  
ПРЕДОСТАВЛЯЕМАЯ ПО ЗАПРОСУ**

Часть 5

**Краны мостовые и козловые**

(ISO 9374-5:2021, NEQ)

Издание официальное

Москва  
Российский институт стандартизации  
2023

## Предисловие

Цели, основные принципы и общие правила проведения работ по межгосударственной стандартизации установлены ГОСТ 1.0 «Межгосударственная система стандартизации. Основные положения» и ГОСТ 1.2 «Межгосударственная система стандартизации. Стандарты межгосударственные, правила и рекомендации по межгосударственной стандартизации. Правила разработки, принятия, обновления и отмены»

### Сведения о стандарте

- 1 РАЗРАБОТАН Акционерным обществом «РАТТЕ» (АО «РАТТЕ»)
- 2 ВНЕСЕН Федеральным агентством по техническому регулированию и метрологии
- 3 ПРИНЯТ Межгосударственным советом по стандартизации, метрологии и сертификации (протокол от 31 марта 2023 г. № 160-П)

За принятие проголосовали:

Краткое наименование страны по МК (ИСО 3166) 004—97	Код страны по МК (ИСО 3166) 004—97	Сокращенное наименование национального органа по стандартизации
Беларусь	BY	Госстандарт Республики Беларусь
Киргизия	KG	Кыргызстандарт
Россия	RU	Росстандарт
Узбекистан	UZ	Узстандарт

4 Приказом Федерального агентства по техническому регулированию и метрологии от 17 апреля 2023 г. № 237-ст межгосударственный стандарт ГОСТ 34464.5—2023 введен в действие в качестве национального стандарта Российской Федерации с 1 января 2024 г.

5 Настоящий стандарт разработан с учетом основных нормативных положений международного стандарта ISO 9374-5:2021 «Краны грузоподъемные. Информация, предоставляемая по запросу. Часть 5. Мостовые и козловые краны» («Cranes — Information to be provided — Part 5: Overhead travelling and portal bridge cranes», NEQ)

### 6 ВВЕДЕН ВПЕРВЫЕ

*Информация о введении в действие (прекращении действия) настоящего стандарта и изменений к нему на территории указанных выше государств публикуется в указателях национальных стандартов, издаваемых в этих государствах, а также в сети Интернет на сайтах соответствующих национальных органов по стандартизации.*

*В случае пересмотра, изменения или отмены настоящего стандарта соответствующая информация будет опубликована на официальном интернет-сайте Межгосударственного совета по стандартизации, метрологии и сертификации в каталоге «Межгосударственные стандарты»*

© Оформление. ФГБУ «Институт стандартизации», 2023



В Российской Федерации настоящий стандарт не может быть полностью или частично воспроизведен, тиражирован и распространен в качестве официального издания без разрешения Федерального агентства по техническому регулированию и метрологии

## Введение

Настоящий стандарт является пятой частью серии стандартов «Краны грузоподъемные. Информация, предоставляемая по запросу» и устанавливает специальные требования к информации, которая должна предоставляться покупателем (заказчиком) при запросе или размещении заказа на поставку мостового и козлового (полукозлового) крана по классификации ГОСТ 33709.1 и изготовителем (поставщиком) при направлении его предложения о поставке и при поставке крана. Применение положений настоящего стандарта на добровольной основе может быть использовано при подтверждении и оценке соответствия грузоподъемных кранов требованиям Технического регламента Таможенного союза ТР ТС 010/2011 «О безопасности машин и оборудования».



## Краны грузоподъемные

## ИНФОРМАЦИЯ, ПРЕДОСТАВЛЯЕМАЯ ПО ЗАПРОСУ

## Часть 5

## Краны мостовые и козловые

Cranes. Information to be provided. Part 5. Overhead travelling and portal bridge cranes

Дата введения — 2024—01—01

## 1 Область применения

Настоящий стандарт устанавливает специальные требования к информации, которую должны предоставлять заказчики и изготовители (поставщики) для выбора и поставки мостовых и козловых (полукозловых) кранов (далее — краны), включая причальные перегружатели, наиболее полно отражающие условия предстоящей эксплуатации, и требования к производительности, и дополняет общие требования, установленные ГОСТ 34464.1.

## 2 Нормативные ссылки

В настоящем стандарте использованы нормативные ссылки на следующие межгосударственные стандарты:

ГОСТ 33709.1 Краны грузоподъемные. Словарь. Часть 1. Общие положения

ГОСТ 33709.5 Краны грузоподъемные. Словарь. Часть 5. Краны мостовые и козловые

ГОСТ 34022 Краны грузоподъемные. Эксплуатационные документы

ГОСТ 34464.1 Краны грузоподъемные. Информация, предоставляемая по запросу. Часть 1. Общие положения

**Примечание** — При пользовании настоящим стандартом целесообразно проверить действие ссылочных стандартов и классификаторов на официальном интернет-сайте Межгосударственного совета по стандартизации, метрологии и сертификации ([www.easc.by](http://www.easc.by)) или по указателям национальных стандартов, издаваемым в государствах, указанных в предисловии, или на официальных сайтах соответствующих национальных органов по стандартизации. Если на документ дана недатированная ссылка, то следует использовать документ, действующий на текущий момент, с учетом всех внесенных в него изменений. Если заменен ссылочный документ, на который дана датированная ссылка, то следует использовать указанную версию этого документа. Если после принятия настоящего стандарта в ссылочный документ, на который дана датированная ссылка, внесено изменение, затрагивающее положение, на которое дана ссылка, то это положение применяется без учета данного изменения. Если ссылочный документ отменен без замены, то положение, в котором дана ссылка на него, применяется в части, не затрагивающей эту ссылку.

## 3 Термины и определения

В настоящем стандарте применены термины по ГОСТ 33709.1 и ГОСТ 33709.5.

#### 4 Информация, предоставляемая покупателем при оформлении заказа

4.1 Информация, предоставляемая покупателем (заказчиком) при заказе крана, в зависимости от его типа и предполагаемого применения должна соответствовать перечню, приведенному в ГОСТ 34464.1, включая габаритные размеры для установки кранового оборудования.

4.2 Информацию для заказа оформляют в виде технического задания, заявки или опросного листа, при оформлении которых следует руководствоваться набором данных, установленных ГОСТ 34022 для кранов мостового типа. Указанная информация должна содержать эскиз общего вида крана с указанием необходимых размеров. В информацию для заказа необходимо включить перечень стандартов и (при необходимости), их разделов (подразделов, пунктов и подпунктов), в соответствии с которыми должен быть изготовлен кран.

4.3 При заказе крана, предназначенного для установки на существующем рельсовом пути, необходимо указывать тип установленного подкранового рельса и допуски на положение рельсовых крановых путей по вертикали и в плане.

4.4 Для оформления заказа на поставку мостовых, полукозловых и козловых кранов следует использовать примеры, приведенные на рисунке 1, а на поставку причальных перегружателей — примеры, приведенные на рисунках 2—4.

**Примечание** — Информация, указанная в данном разделе, не является исчерпывающей и может быть сокращена или дополнена в зависимости от конкретного исполнения крана, его назначения и места установки. Приведенные в настоящем стандарте изображения не определяют фактическое конструктивное исполнение кранов, включая количество пролетных балок, наличие двух или более грузовых тележек, видов грузозахватных органов, наличие или отсутствие кабины и т. п.

#### 5 Информация, предоставляемая изготовителем

При оформлении заказа и поставке крана изготовитель должен предоставить полную информацию в соответствии с ГОСТ 34464.1, включая чертежи общего вида крана с указанием размеров, подтверждающих соответствие крана требованиям покупателя (заказчика).

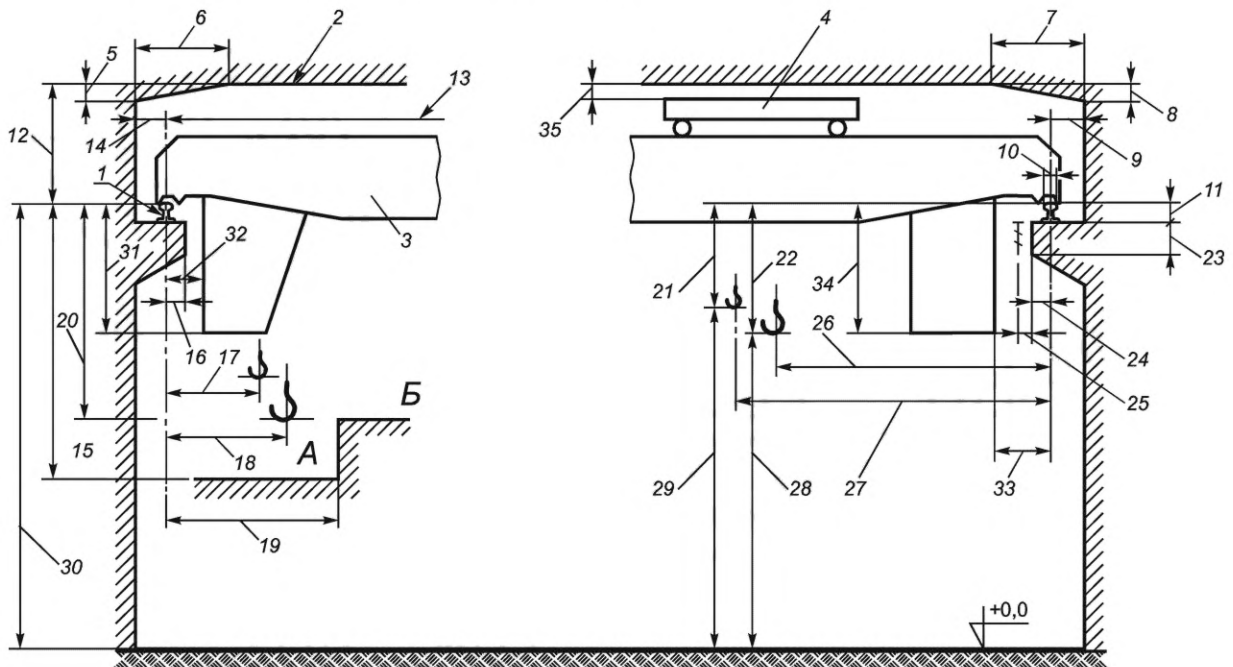

а) Мостовой кран — основной вид

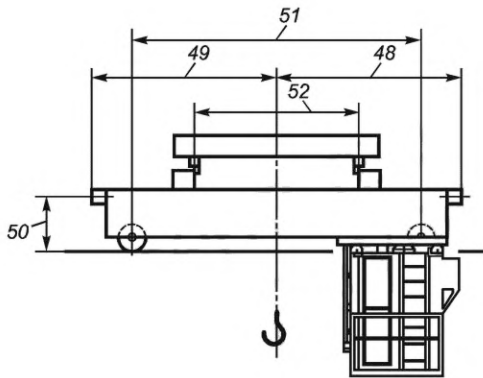

б) Мостовой кран — вид слева

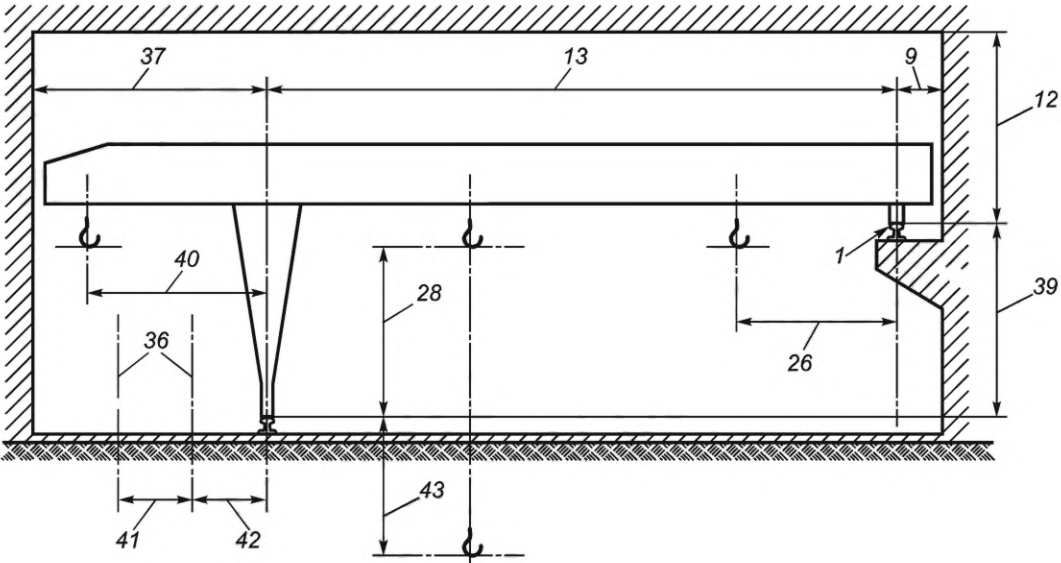

в) Полукозловой кран — основной вид

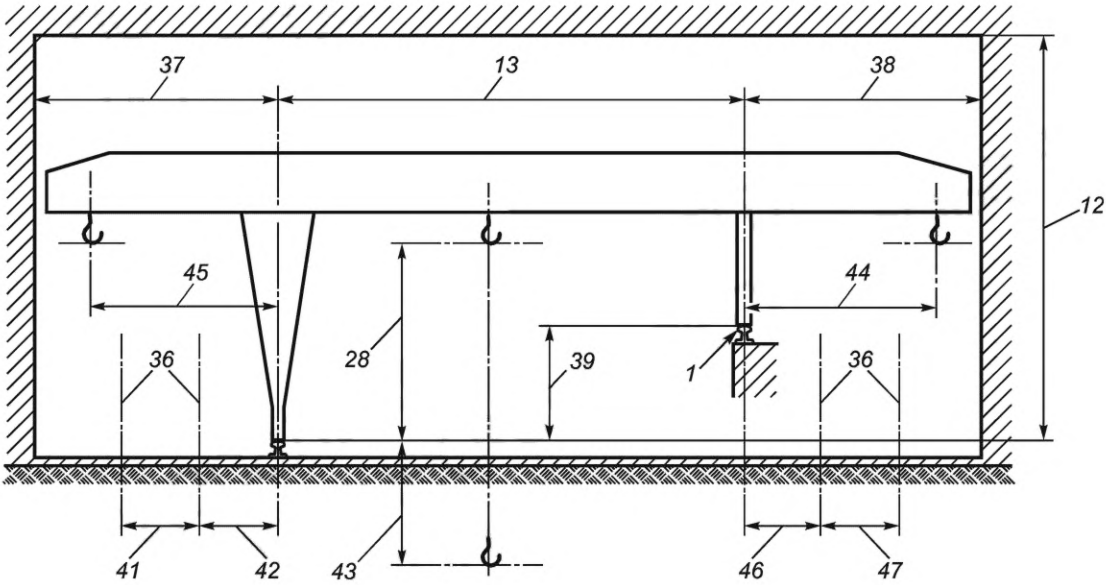

г) Козловой кран — основной вид

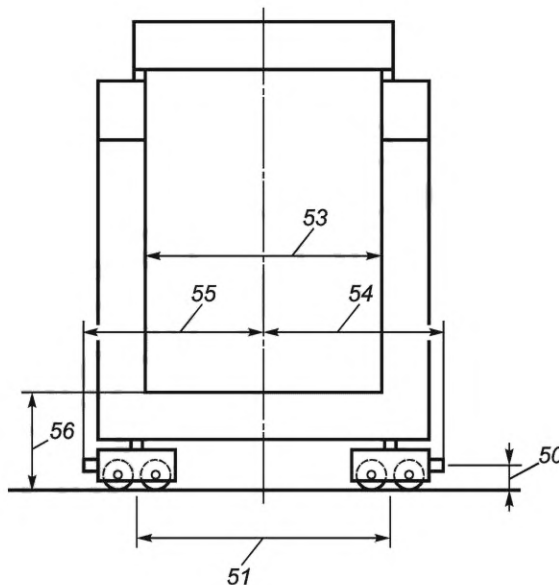

д) Козловой кран — вид слева

1 — подкрановый рельс; 2 — уровень нижней точки верхнего перекрытия; 3 — мостовой опорный кран; 4 — грузовая тележка; 5 — величина скоса перекрытия по вертикали с левой стороны; 6 — величина скоса перекрытия по горизонтали с левой стороны; 7 — величина скоса перекрытия по вертикали с правой стороны; 8 — величина скоса перекрытия по горизонтали с правой стороны; 9 — расстояние между вертикальной осью подкранового рельса и стеной (колонной) с правой стороны; 10 — ширина головки подкранового рельса; 11 — высота подкранового рельса; 12 — расстояние от головки подкранового рельса до нижней точки перекрытия; 13 — колея крана (пролет); 14 — расстояние между вертикальной осью подкранового рельса и стеной (колонной) с левой стороны; 15 — расстояние от головки рельса и верхним уровнем препятствия А; 16 — расстояние между вертикальной осью подкранового рельса и краем подкрановой балки с левой стороны; 17 — подход крюка вспомогательного подъема с левой стороны; 18 — подход крюка главного подъема с левой стороны; 19 — расстояние между вертикальной осью подкранового рельса и препятствием Б; 20 — расстояние от головки подкранового рельса и верхним уровнем препятствия Б; 21 — расстояние между головкой подкранового рельса и верхним рабочим положением крюка вспомогательного подъема; 22 — расстояние между головкой подкранового рельса и верхним рабочим положением крюка главного подъема; 23 — высота подкрановой балки; 24 — расстояние между вертикальной осью подкранового рельса и краем подкрановой балки с правой стороны; 25 — расстояние между вертикальной осью подкранового рельса и вертикальной осью главных троллей; 26 — подход крюка главного подъема с правой стороны; 27 — подход крюка вспомогательного подъема с правой стороны; 28 — высота подъема механизма главного подъема; 29 — высота подъема механизма вспомогательного подъема; 30 — расстояние от уровня пола до головки подкранового рельса; 31 — расстояние от головки подкранового рельса до нижней точки кабины; 32 — расстояние от вертикальной оси подкранового рельса до кабины; 33 — расстояние от вертикальной оси подкранового рельса до люльки для осмотра главных троллей; 34 — расстояние от головки подкранового рельса до нижней точки люльки для осмотра главных троллей; 35 — расстояние от наивысшей точки крана до потолка здания, до нижнего пояса стропильных ферм или до предметов, прикрепленных к ним, а также до нижней точки другого крана, работающего ярусом выше; 36 — оси рельсов железнодорожного пути; 37 — расстояние от вертикальной оси подкранового рельса до препятствия (стены, колонны, штабеля и т. п.) с левой стороны; 38 — расстояние от вертикальной оси подкранового рельса до препятствия (стены, колонны, штабеля и т. п.) с правой стороны; 39 — разница по высоте головок подкрановых рельсов разного уровня; 40 — вылет консоли; 41 — железнодорожная колея с левой стороны; 42 — расстояние между вертикальной осью подкранового рельса и вертикальной осью внутреннего железнодорожного рельса с левой стороны; 43 — глубина опускания груза; 44 — вылет консоли со стороны гибкой опоры; 45 — вылет консоли со стороны жесткой опоры; 46 — расстояние между вертикальной осью подкранового рельса и вертикальной осью внутреннего железнодорожного рельса с правой стороны; 47 — железнодорожная колея с правой стороны; 48 — расстояние от крайней точки концевой балки до вертикальной оси грузозахватного органа с правой стороны; 49 — расстояние от крайней точки концевой балки до вертикальной оси грузозахватного органа с левой стороны; 50 — расстояние по вертикали от головки рельса до оси буфера крана; 51 — база крана; 52 — колея грузовой тележки; 53 — расстояние (просвет) между опорами; 54 — расстояние от вертикальной оси крюка до торца буфера крана с правой стороны; 55 — расстояние от вертикальной оси крюка до торца буфера крана с левой стороны; 56 — высота верхнего уровня стяжки от уровня головки рельса (если имеются ограничения)

Рисунок 1 — Мостовые, полукозловые и козловые краны



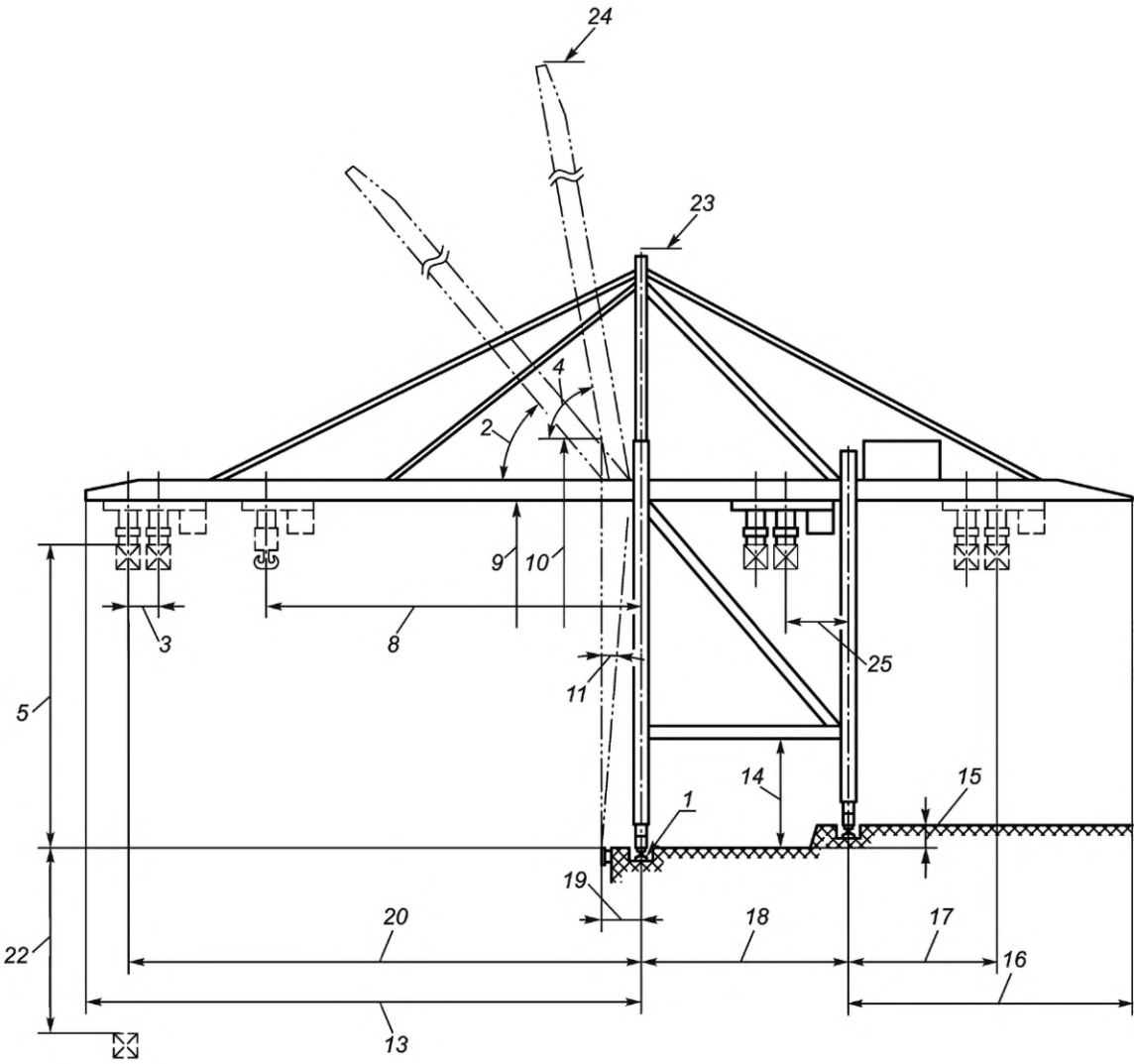

а) Причальный контейнерный перегружатель со сдвоенным (одинарным) механизмом подъема спредеров (спредера) — основной вид

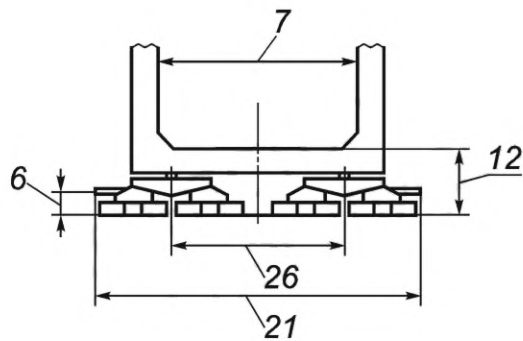

б) Причальный контейнерный перегружатель со сдвоенным (одинарным) механизмом подъема спредеров (спредера) — вид с морской стороны

1 — подкрановый рельс; 2 — угол подъема консоли из рабочего положения в походное положение или положение для прохода судна; 3 — расстояние между вертикальными осями двух спредеров; 4 — угол подъема морской консоли из рабочего положения в походное или положение для обслуживания; 5 — высота подъема спредера над уровнем головки подкранового рельса на морской стороне; 6 — расстояние по вертикали от головки подкранового рельса до оси буфера крана; 7 — расстояние между опорами крана вдоль рельсового пути; 8 — рабочий вылет крюка вспомогательной грузовой тележки; 9 — расстояние по вертикали от уровня воды до нижнего пояса морской консоли в рабочем положении [размеры должны быть указаны с учетом уровня воды при отливах (максимальный) и приливах (минимальный)]; 10 — расстояние по вертикали от уровня воды до нижнего пояса морской консоли в поднятом положении [размеры должны быть указаны с учетом уровня воды при отливах (максимальный) и приливах (минимальный)]; 11 — максимально допустимый угол крена судна в сторону причала; 12 — высота верхнего пояса продольного ригеля портала от уровня головки подкранового рельса на морской стороне (указывают при необходимости); 13 — расстояние по горизонтали от вертикальной оси подкранового рельса на морской стороне до конца морской консоли; 14 — просвет под поперечным ригелем портала и уровнем головки подкранового рельса на морской стороне; 15 — разница по высоте головок подкрановых рельсов разного уровня; 16 — расстояние от оси кранового рельса на тыловой стороне до конца тыловой консоли (указывают при необходимости); 17 — рабочий вылет на тыловой консоли; 18 — колея крана (пролет); 19 — расстояние от кранца до вертикальной оси подкранового рельса на морской стороне; 20 — рабочий вылет для спредера на морской консоли; 21 — расстояние между буферами крана; 22 — глубина опускания спредера ниже уровня головки подкранового рельса на морской стороне; 23 — максимальная высота крана до вершины пилона (указывают при наличии габаритных ограничений по высоте); 24 — максимальная высота крана до конца поднятой морской консоли (указывают при наличии габаритных ограничений по высоте); 25 — место для парковки грузовой тележки (со спредером); 26 — база крана

Рисунок 2 — Причальный контейнерный перегружатель со сдвоенным (одинарным) механизмом подъема спредеров (спредера)

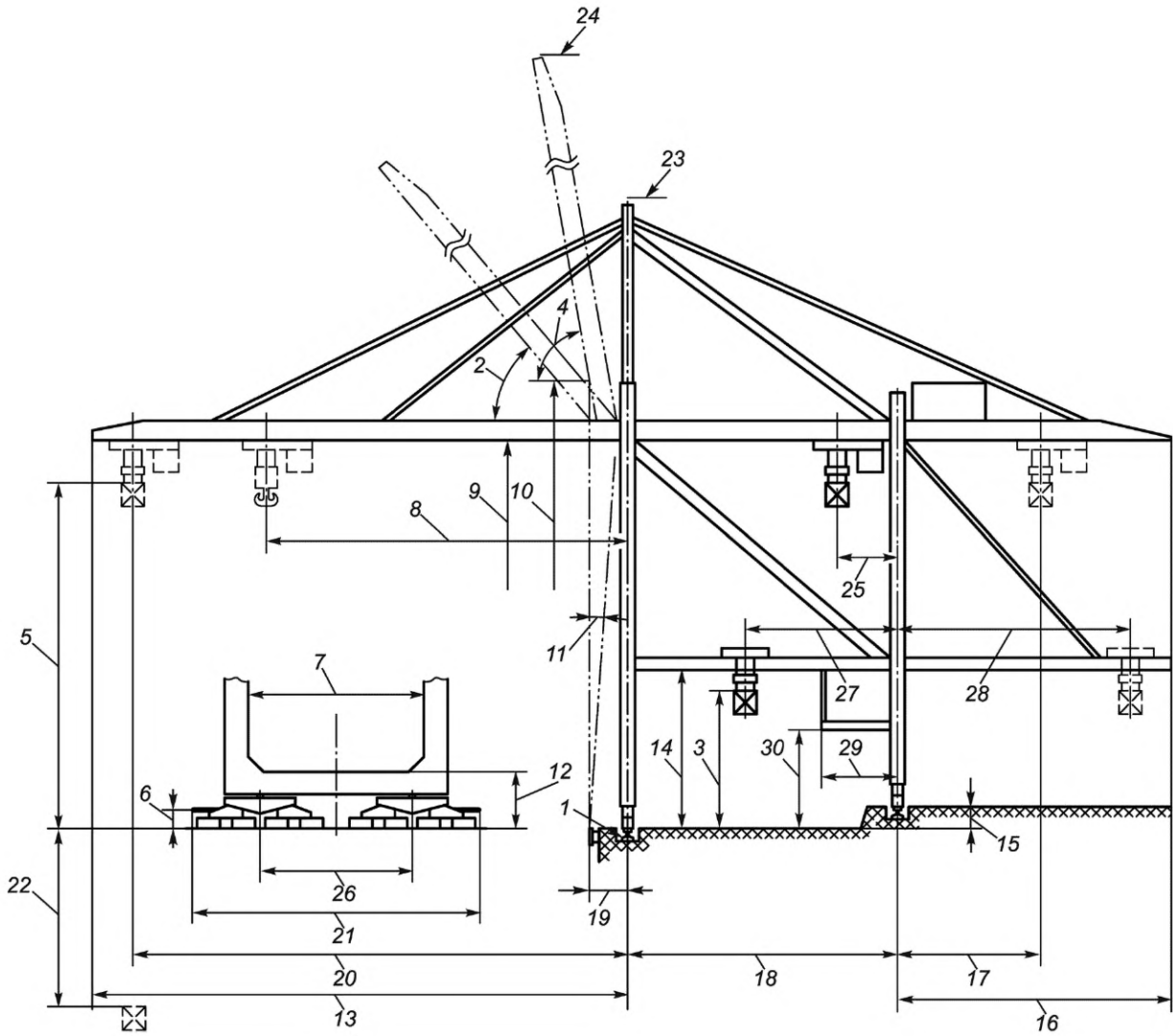

а) Причальный контейнерный перегружатель со вспомогательной (тыловой) грузовой тележкой — основной вид

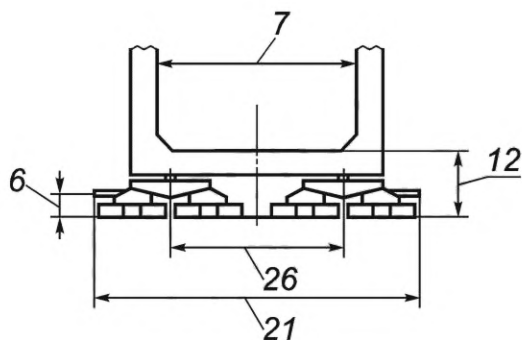

б) Причалный контейнерный перегружатель со вспомогательной (тыловой) грузовой тележкой — вид с морской стороны

1 — подкрановый рельс; 2 — угол подъема консоли из рабочего положения в походное положение или положение для прохода судна; 3 — высота подъема спредера вспомогательной (тыловой) тележки над уровнем головки подкранового рельса на морской стороне; 4 — угол подъема морской консоли из рабочего положения в походное или положение для обслуживания; 5 — высота подъема спредера главной тележки над уровнем головки подкранового рельса на морской стороне; 6 — расстояние по вертикали от головки подкранового рельса до оси буфера крана; 7 — расстояние между опорами крана вдоль рельсового пути; 8 — рабочий вылет вспомогательной грузовой тележки; 9 — расстояние по вертикали от уровня воды до нижнего пояса морской консоли в рабочем положении [размеры должны быть указаны с учетом уровня воды при отливах (максимальный) и приливах (минимальный)]; 10 — расстояние по вертикали от уровня воды до нижнего пояса морской консоли в поднятом положении [размеры должны быть указаны с учетом уровня воды при отливах (максимальный) и приливах (минимальный)]; 11 — максимально допустимый угол крена судна в сторону причала; 12 — высота верхнего пояса продольного ригеля портала от вертикальной оси подкранового рельса на морской стороне до конца морской консоли [размеры должны быть указаны с учетом уровня воды при отливах (максимальный) и приливах (минимальный)]; 14 — расстояние по вертикали от головки подкранового рельса на морской стороне до нижнего пояса балки вспомогательной (тыловой) тележки; 15 — разница по высоте головок подкрановых рельсов разного уровня; 16 — расстояние от вертикальной оси тылового подкранового рельса до конца тыловой консоли главной балки (указывают при необходимости); 17 — рабочий вылет на тыловой консоли главной балки; 18 — колея крана (пролет); 19 — расстояние от кранца до вертикальной оси подкранового рельса на морской стороне; 20 — рабочий вылет для спредера главной тележки на морской консоли; 21 — расстояние между буферами крана; 22 — глубина опускания спредера главной тележки ниже уровня головки подкранового рельса на морской стороне; 23 — максимальная высота крана до вершины пилона (указывают при наличии габаритных ограничений по высоте); 24 — максимальная высота крана до конца поднятой морской консоли (указывают при наличии габаритных ограничений по высоте); 25 — место для парковки главной грузовой тележки; 26 — база крана; 27 — рабочая зона вспомогательной (тыловой) тележки между опорами крана; 28 — рабочий вылет вспомогательной (тыловой) тележки; 29 — ширина промежуточной (передаточной) площадки для контейнеров; 30 — расстояние по вертикали от головки подкранового рельса на морской стороне до нижнего уровня промежуточной (передаточной) площадки для контейнеров

Рисунок 3 — Причалный контейнерный перегружатель со вспомогательной (тыловой) грузовой тележкой

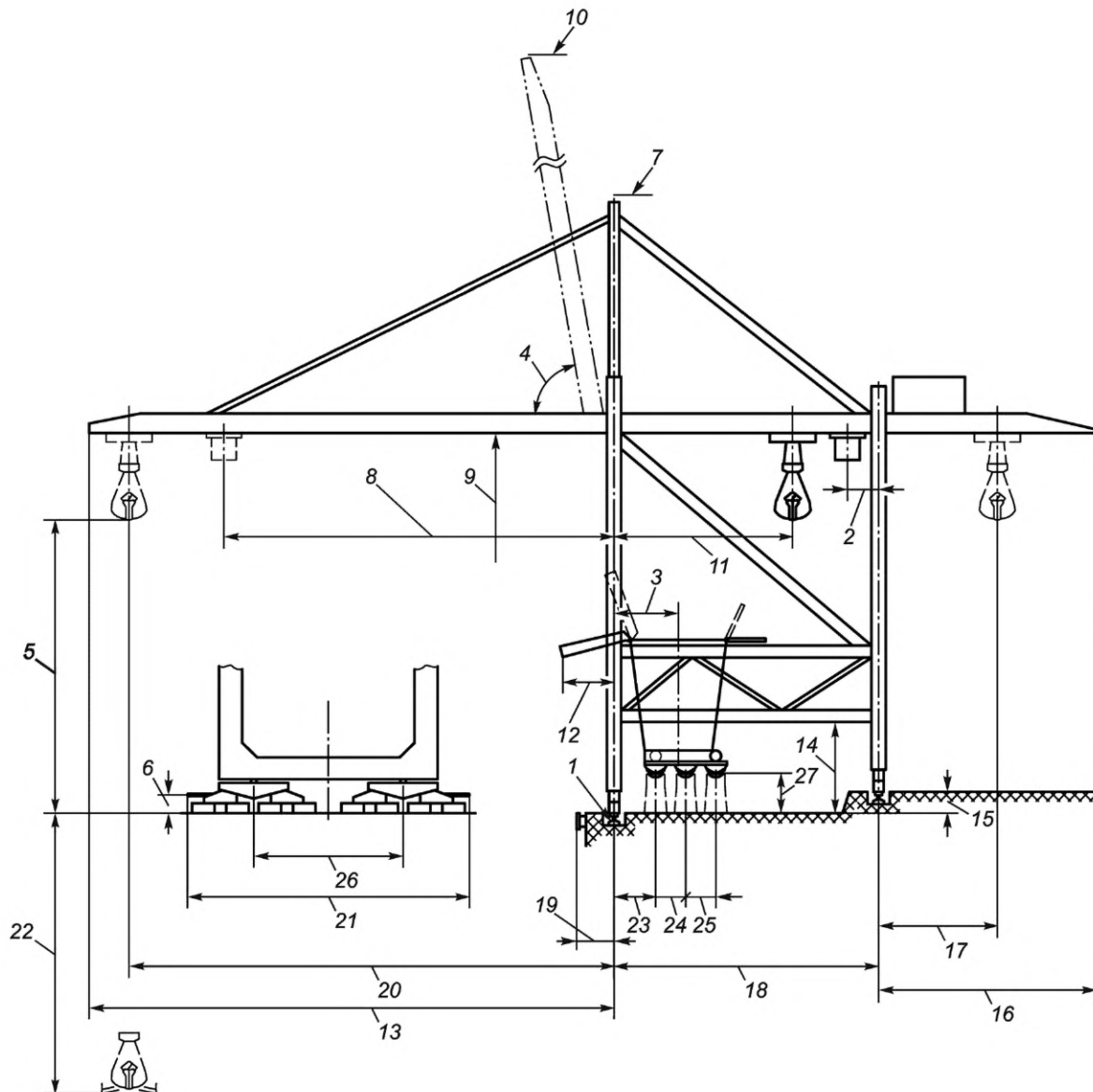

1 — подкрановый рельс; 2 — место для парковки кабины управления; 3 — расстояние между центром бункера и осью подкранового рельса на морской стороне; 4 — угол подъема морской консоли из рабочего положения в походное или положение для обслуживания; 5 — высота подъема грейфера над уровнем головки подкранового рельса на морской стороне; 6 — расстояние по вертикали от головки подкранового рельса до оси буфера крана; 7 — максимальная высота крана до вершины пилона (указывают при наличии габаритных ограничений по высоте); 8 — расстояние от крайнего положения кабины управления на морской консоли до вертикальной оси подкранового рельса на морской стороне; 9 — расстояние по вертикали от уровня воды до нижнего пояса морской консоли в поднятом положении [размеры должны быть указаны с учетом уровня воды при отливах (максимальный) и приливах (минимальный)]; 10 — максимальная высота крана до конца поднятой морской консоли (указывают при наличии габаритных ограничений по высоте); 11 — место для парковки грузовой (грейферной) тележки; 12 — расстояние от водосливной плиты бункера до оси подкранового рельса на морской стороне; 13 — расстояние по горизонтали от вертикальной оси подкранового рельса на морской стороне до конца морской консоли (указывают при необходимости); 14 — просвет под поперечным ригелем портала и уровнем головки подкранового рельса на морской стороне; 15 — разница по высоте головок подкрановых рельсов разного уровня; 16 — расстояние от вертикальной оси тылового подкранового рельса до конца тыловой консоли (указывают при необходимости); 17 — рабочий вылет на тыловой консоли; 18 — колея крана (пролет); 19 — расстояние от края до вертикальной оси подкранового рельса на морской стороне; 20 — рабочий вылет на морской консоли; 21 — расстояние между буферами крана; 22 — глубина опускания грейфера ниже уровня головки подкранового рельса на морской стороне; 23 — расстояние между вертикальной осью подкранового рельса на морской стороне и вертикальной осью конвейера; 24, 25 — расстояние между вертикальными осями конвейеров; 26 — база крана; 27 — погрузочная высота конвейеров от уровня головки подкранового рельса на морской стороне

Рисунок 4 — Причальный грейферный перегружатель

---

УДК 621.873:531.2:006.354

МКС 53.020.20

NEQ

Ключевые слова: грузоподъемные краны, мостовые краны, козловые краны, причальные перегружатели, информация, заказ, поставка, техническое задание

---

Редактор *Н.В. Таланова*  
Технический редактор *И.Е. Черепкова*  
Корректор *М.В. Бучная*  
Компьютерная верстка *И.Ю. Литовкиной*

Сдано в набор 18.04.2023. Подписано в печать 19.04.2023. Формат 60×84%. Гарнитура Ариал.  
Усл. печ. л. 1,86. Уч-изд. л. 1,50.

Подготовлено на основе электронной версии, предоставленной разработчиком стандарта

---

Создано в единичном исполнении в ФГБУ «Институт стандартизации»  
для комплектования Федерального информационного фонда стандартов,  
117418 Москва, Нахимовский пр-т, д. 31, к. 2.  
[www.gostinfo.ru](http://www.gostinfo.ru) [info@gostinfo.ru](mailto:info@gostinfo.ru)

