

---

ФЕДЕРАЛЬНОЕ АГЕНТСТВО  
ПО ТЕХНИЧЕСКОМУ РЕГУЛИРОВАНИЮ И МЕТРОЛОГИИ

---



НАЦИОНАЛЬНЫЙ  
СТАНДАРТ  
РОССИЙСКОЙ  
ФЕДЕРАЦИИ

ГОСТ Р  
70310—  
2022

---

# ОБОРУДОВАНИЕ И ПОКРЫТИЯ ИГРОВЫХ ПЛОЩАДОК

Дополнительные требования безопасности  
и методы испытаний многоуровневых лабиринтов

Издание официальное

Москва  
Российский институт стандартизации  
2022

## Предисловие

1 РАЗРАБОТАН Федеральным государственным бюджетным учреждением «Российский институт стандартизации» (ФГБУ «РСТ»)

2 ВНЕСЕН Техническим комитетом по стандартизации ТК 455 «Оборудование детских игровых площадок»

3 УТВЕРЖДЕН И ВВЕДЕН В ДЕЙСТВИЕ Приказом Федерального агентства по техническому регулированию и метрологии от 26 августа 2022 г. № 824-ст

4 ВВЕДЕН ВПЕРВЫЕ

*Правила применения настоящего стандарта установлены в статье 26 Федерального закона от 29 июня 2015 г. № 162-ФЗ «О стандартизации в Российской Федерации». Информация об изменениях к настоящему стандарту публикуется в ежегодном (по состоянию на 1 января текущего года) информационном указателе «Национальные стандарты», а официальный текст изменений и поправок — в ежемесячном информационном указателе «Национальные стандарты». В случае пересмотра (замены) или отмены настоящего стандарта соответствующее уведомление будет опубликовано в ближайшем выпуске ежемесячного информационного указателя «Национальные стандарты». Соответствующая информация, уведомление и тексты размещаются также в информационной системе общего пользования — на официальном сайте Федерального агентства по техническому регулированию и метрологии в сети Интернет ([www.rst.gov.ru](http://www.rst.gov.ru))*

© Оформление. ФГБУ «РСТ», 2022

Настоящий стандарт не может быть полностью или частично воспроизведен, тиражирован и распространен в качестве официального издания без разрешения Федерального агентства по техническому регулированию и метрологии

## Содержание

1 Область применения . . . . .	1
2 Нормативные ссылки . . . . .	1
3 Термины и определения . . . . .	2
4 Классификация многоуровневых лабиринтов . . . . .	5
5 Требования безопасности . . . . .	5
6 Требования безопасности к отдельным видам игровых элементов и покрытий многоуровневых лабиринтов . . . . .	8
7 Требования к маркировке многоуровневого лабиринта . . . . .	14
8 Требования безопасности при эксплуатации . . . . .	15
9 Требования к персоналу . . . . .	16
10 Методы испытаний . . . . .	17
Приложение А (рекомендуемое) Примеры игровых элементов, размещаемых в многоуровневых лабиринтах . . . . .	18
Приложение Б (обязательное) Метод проверки соответствия размеров шаров для игровой зоны с шарами допустимых размеров . . . . .	23
Приложение В (рекомендуемое) Указания по очистке игровой зоны с шарами . . . . .	24
Приложение Г (обязательное) Метод испытаний на прочность конструкции и элементов креплений ограждений многоуровневых лабиринтов . . . . .	25
Приложение Д (рекомендуемое) Правила пользования многоуровневым лабиринтом . . . . .	27
Приложение Е (рекомендуемое) Форма акта о допуске многоуровневого лабиринта к эксплуатации . . . . .	28
Приложение Ж (рекомендуемое) Форма журнала учета технического обслуживания и ремонта лабиринта . . . . .	29
Приложение И (рекомендуемое) Осмотры и проверки многоуровневого лабиринта . . . . .	30
Приложение К (рекомендуемое) Формы графиков осмотров . . . . .	32
Приложение Л (рекомендуемое) Рекомендуемые знаки безопасности . . . . .	33
Приложение М (рекомендуемое) Образец информационных материалов, размещаемых в многоуровневых лабиринтах . . . . .	34
Приложение Н (рекомендуемое) Форма журнала учета ежедневного допуска многоуровневого лабиринта к эксплуатации . . . . .	35
Приложение П (справочное) Требования по обучению и инструктажу оператора (помощника оператора) многоуровневого лабиринта . . . . .	36
Приложение Р (справочное) Требования по безопасной эксплуатации многоуровневых лабиринтов для оператора, помощника оператора . . . . .	37
Приложение С (рекомендуемое) Форма журнала администратора многоуровневого лабиринта . . . . .	39

## Введение

Многоуровневые лабиринты — это многофункциональные детские городки (игровые комплексы), предназначенные для игры, физического развития, воспитания ловкости и смелости детей, состоящие из нескольких уровней. Они включают в себя множество игровых элементов, тоннели, лазы, мостики, игровые зоны с шарами, мягкие игровые элементы стационарные и/или подвесные, интерактивные игровые панели и многое другое.

Такие игровые комплексы размещают в помещениях, на передвижных транспортных средствах и на открытых уличных площадках.

Главное требование к таким лабиринтам и всем видам компонентов, размещенных на них — обеспечение безопасности, сведение к минимуму риска травматизма и несчастных случаев.

Важным элементом обеспечения безопасности многоуровневых лабиринтов является их правильная эксплуатация, которая включает в себя регулярный контроль и уход за ними и размещаемыми игровыми элементами в течение всего срока эксплуатации.

Основные требования безопасности и методы испытаний к детским игровым элементам, размещаемым на открытых детских игровых площадках и в закрытых помещениях, изложены в серии межгосударственных стандартов «Оборудование и покрытия игровых площадок» ГОСТ 34614.1—ГОСТ 34614.7, ГОСТ 34614.10, ГОСТ 34614.11 и ГОСТ 34615.

Целью настоящего стандарта является формирование дополнительных требований безопасности и методов испытаний к конструкции и игровым элементам стационарных многоуровневых лабиринтов, предназначенных для детей.

**ОБОРУДОВАНИЕ И ПОКРЫТИЯ ИГРОВЫХ ПЛОЩАДОК****Дополнительные требования безопасности и методы испытаний  
многоуровневых лабиринтов**

Equipment and surfacing for playgrounds.  
Additional safety requirements and test methods for multilevel labyrinths

Дата введения — 2023—01—01

**1 Область применения**

Настоящий стандарт устанавливает дополнительные требования безопасности и методы испытаний к конструкции и игровым элементам многоуровневых лабиринтов, предназначенных для детей и размещаемых стационарно в закрытых помещениях, на открытых уличных площадках или под навесом, а также многоуровневых лабиринтов, мобильной конструкции, размещаемых на специальных платформах и прицепах.

Настоящий стандарт не распространяется на многоуровневые и вязанные лабиринты, используемые для личного домашнего пользования, а также на лабиринты детских игровых площадок.

**2 Нормативные ссылки**

В настоящем стандарте использованы нормативные ссылки на следующие стандарты:

ГОСТ 12.4.026 Система стандартов безопасности труда. Цвета сигнальные, знаки безопасности и разметка сигнальная. Назначение и правила применения. Общие технические требования и характеристики. Методы испытаний

ГОСТ 7802 Болты с увеличенной полукруглой головкой и квадратным подголовником класса точности С. Конструкция и размеры

ГОСТ 33602 Оборудование и покрытия детских игровых площадок. Термины и определения

ГОСТ 34614.1—2019 (EN 1176-1:2017) Оборудование и покрытия игровых площадок. Часть 1. Общие требования безопасности и методы испытаний

ГОСТ 34614.2 (EN 1176-2:2017) Оборудование и покрытия игровых площадок. Часть 2. Дополнительные требования безопасности и методы испытаний качелей

ГОСТ 34614.3 (EN 1176-3:2017) Оборудование и покрытия игровых площадок. Часть 3. Дополнительные требования безопасности и методы испытаний горок

ГОСТ 34614.4 (EN 1176-4:2017) Оборудование и покрытия игровых площадок. Часть 4. Дополнительные требования безопасности и методы испытаний канатных дорог

ГОСТ 34614.5 (EN 1176-5:2008) Оборудование и покрытия игровых площадок. Часть 5. Дополнительные требования безопасности и методы испытаний каруселей

ГОСТ 34614.6 (EN 1176-6:2017) Оборудование и покрытия игровых площадок. Часть 6. Дополнительные требования безопасности и методы испытаний качалок

ГОСТ 34614.7 (EN 1176-7:2008) Оборудование и покрытия игровых площадок. Часть 7. Руководство по установке, контролю, техническому обслуживанию и эксплуатации

ГОСТ 34614.10—2019 (EN 1176-10:2008) Оборудование и покрытия игровых площадок. Часть 10. Дополнительные требования безопасности и методы испытаний для полностью закрытого игрового оборудования

ГОСТ 34614.11 (EN 1176-11:2014) Оборудование и покрытия игровых площадок. Часть 11. Дополнительные требования безопасности и методы испытаний пространственных игровых сетей

ГОСТ 34615 (EN 1177:2018) Покрытия ударопоглощающие игровых площадок. Определение критической высоты падения

ГОСТ Р 2.610 Единая система конструкторской документации. Правила выполнения эксплуатационных документов

ГОСТ Р ИСО 1580 Винты с плоской головкой со шлицем. Класс точности А

ГОСТ Р 58207/ISO/IEC Guide 50:2014 Аспекты безопасности. Руководящие указания по вопросам безопасности детей, рассматриваемым в стандартах и технических условиях

**Примечание** — При использовании настоящим стандартом целесообразно проверить действие ссылочных стандартов в информационной системе общего пользования — на официальном сайте Федерального агентства по техническому регулированию и метрологии в сети Интернет или по ежегодному информационному указателю «Национальные стандарты», который опубликован по состоянию на 1 января текущего года, и по выпускам ежемесячного информационного указателя «Национальные стандарты» за текущий год. Если заменен ссылочный стандарт, на который дана недатированная ссылка, то рекомендуется использовать действующую версию этого стандарта с учетом всех внесенных в данную версию изменений. Если заменен ссылочный стандарт, на который дана датированная ссылка, то рекомендуется использовать версию этого стандарта с указанным выше годом утверждения (принятия). Если после утверждения настоящего стандарта в ссылочный стандарт, на который дана датированная ссылка, внесено изменение, затрагивающее положение, на которое дана ссылка, то это положение рекомендуется применять без учета данного изменения. Если ссылочный стандарт отменен без замены, то положение, в котором дана ссылка на него, рекомендуется применять в части, не затрагивающей эту ссылку.

### 3 Термины и определения

В настоящем стандарте применены термины по ГОСТ 33602, ГОСТ 34614.1, ГОСТ 34614.10, а также следующие термины с соответствующими определениями:

3.1 **администратор многоуровневого лабиринта:** Официально назначенное эксплуатантом лицо, ответственное за организацию безопасной эксплуатации многоуровневого лабиринта.

3.2 **боулдеринг многоуровневого лабиринта:** Оборудование для лазания без страховки в виде конструкции неправильной формы с выступами.

3.3 **вращающиеся препятствия многоуровневого лабиринта:** Игровые вращающиеся элементы, закрепленные на вертикальной или горизонтальной поверхности многоуровневого лабиринта, через которые предусмотрено движение пользователя.

3.4 **вращающиеся сиденья многоуровневого лабиринта:** Конструкция с круглым сиденьем, диаметром не более 600 мм, вращение которого происходит вокруг вертикальной оси.

3.5 **вязанный лабиринт:** Многоуровневый лабиринт и игровые элементы, в конструкции которых имеются ячеистые структуры, обеспечивающие перемещение пользователя при помощи рук и ног.

3.6 **высота падения:** Вертикальное расстояние между опорной поверхностью игрового элемента и горизонтальной поверхностью другого игрового элемента или площадкой уровня (яруса), размещенной ниже.

3.7 **гибкий спуск многоуровневого лабиринта:** Наклонная поверхность с изменяющимся углом.

3.8 **гибкие элементы для лазания:** Игровые элементы для лазания из гибких элементов (канатов, лент, строп, цепей и т. п.).

3.9 **игровая зона:** Ограниченное пространство игрового уровня, с определенным игровым назначением, содержащее различные игровые элементы.

3.10 **игровая зона с шарами:** Игровая зона, пространство которой заполнено шарами до определенного уровня.

3.11 **интерактивные игровые элементы:** Игровые элементы многоуровневого лабиринта с информационным обменом в процессе взаимодействия пользователей (планшеты, компьютеры, активные доски).

3.12 **каркас многоуровневого лабиринта:** Несущая пространственная конструкция, предназначенная для крепления к ней элементов игрового лабиринта.

3.13 **контроль игровых зон:** Наблюдение персоналом многоуровневого лабиринта за всеми его пользователями, конструкцией и игровыми элементами лабиринта, включая контроль зон расположенных вне поля зрения персонала.

3.14 **маршрут доступа:** Путь перемещения взрослого внутри многоуровневого лабиринта для оказания помощи ребенку.

3.15 **маршрут перемещения:** Путь перемещения пользователя внутри многоуровневого лабиринта между игровыми элементами.

3.16 **маршрут эвакуации:** Путь внутри многоуровневого лабиринта, позволяющий детям покинуть лабиринт самостоятельно или с помощью взрослых.

3.17 **многоуровневый лабиринт:** Оборудование детских игровых площадок, представляющее собой объемное каркасное сооружение из одного и более уровней и включающее в себя игровые зоны, обеспечивающие возможность игры пользователей.

Примечание — Элементы конструкции лабиринта приведены на рисунке 1.

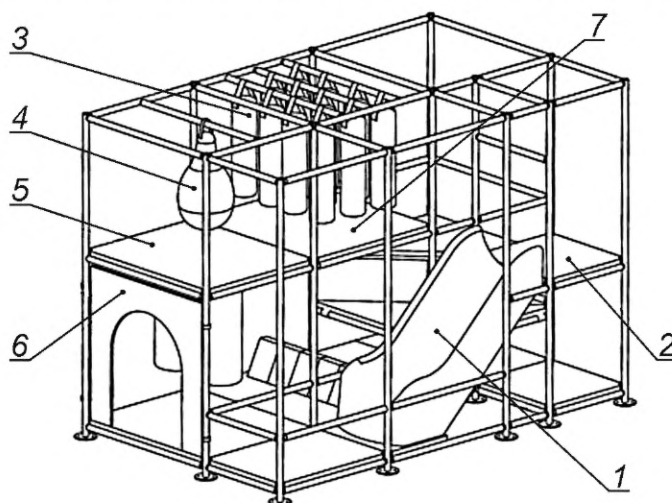

1 — горка; 2 — стартовая площадка горки; 3 — мягкие подвесные элементы; 4 — груша; 5 — уровень (ярус); 6 — панель «арка»; 7 — игровая зона

Рисунок 1 — Элементы конструкции лабиринта

3.18 **многоуровневый лабиринт для помещений:** Многоуровневый лабиринт, предназначенный для установки исключительно внутри помещений, зданий, сооружений (закрытой территории).

3.19 **многоуровневый мобильный лабиринт:** Многоуровневый уличный лабиринт, установленный на автомобильном прицепе.

3.20 **многоуровневый уличный лабиринт:** Многоуровневый лабиринт с защитой от ветра и атмосферных осадков для установки исключительно на открытых территориях, площадках и парках.

3.21 **подвесной мост:** Конструкция с несущими гибкими элементами (тросы, стропы или сети) и поверхностью для передвижения, являющаяся отдельным игровым элементом или соединяющая две и более платформы.

3.22 **неподвижные препятствия многоуровневого лабиринта:** Игровые элементы, неподвижно закрепленные на вертикальной или горизонтальной поверхности многоуровневого лабиринта, через которые предусмотрено движение пользователя.

3.23 **надувная конструкция [устройство]:** Конструкция, образованная и (или) поддерживаемая избыточным давлением воздуха, создаваемого вентилятором(ами).

3.24 **неработоспособное состояние игрового лабиринта:** Состояние игровых элементов, при котором отсутствует возможность использовать игровые элементы по их назначению, по причинам несоответствия их требованиям нормативной и (или) конструкторской документации и (или) по результатам технического обслуживания.

3.25 **ограждение:** Конструктивный элемент, сооружение или устройство, препятствующее перемещению пользователей.

3.26 **ограничение пользования игровым лабиринтом:** Запрет, устанавливаемый производителем или эксплуатантом на пользование посетителями игрового лабиринта по причине несоответствия определенным возрастным, психоэмоциональным и физическим параметрам или отсутствия специальной одежды или экипировки.

**3.27 оператор многоуровневого лабиринта:** Подготовленное лицо из состава персонала эксплуатирующей организации, прошедшее инструктаж и допущенное к самостоятельной работе, отвечающее за безопасную эксплуатацию игровых элементов на протяжении всего времени, когда игровые элементы доступны для посетителей.

**3.28 персонал:** Штатные или нештатные работники эксплуатирующей организации, уполномоченные и непосредственно участвующие в эксплуатации игровых элементов под руководством оператора, а также связанные с его техническим обслуживанием и ремонтом.

**3.29 платформа многоуровневого лабиринта:** Основание, по которому перемещается пользователь в пределах одного уровня.

*Примечание* — На платформах многоуровневого лабиринта могут быть размещены игровые элементы.

**3.30 подъем или спуск внутри многоуровневого лабиринта:** Конструкция, предназначенная для перемещения пользователя между уровнями игровых элементов.

**3.31 пользователь:** Ребенок, находящийся внутри многоуровневого лабиринта и использующий его по назначению.

**3.32 подвесные препятствия многоуровневого лабиринта:** Игровые элементы, закрепленные на гибком, эластичном или жестком креплении, расположенном выше центра тяжести игрового элемента.

*Примечания*

1 Подвесные препятствия могут быть бескаркасные и на каркасе.

2 На подвесном игровом элементе ребенок не должен иметь возможности сидеть или раскачиваться, схватившись за него.

**3.33 препятствия многоуровневого лабиринта:** Игровой элемент, расположенный на пути маршрута перемещения пользователя и предназначенный для создания безопасного затруднения в его перемещении.

**3.34 прыжковое устройство многоуровневого лабиринта:** Оборудование, которое за счет упругих свойств позволяет пользователю прыгать вверх без посторонней помощи.

**3.35 работоспособное состояние многоуровневого лабиринта:** Состояние игровых элементов многоуровневого лабиринта, при котором возможно использование его по назначению.

**3.36 роликовый спуск многоуровневого лабиринта:** Спуск из вращающихся роликов.

**3.37 рукав многоуровневого лабиринта:** Декоративно-защитная оплетка каркаса многоуровневого лабиринта, препятствующая прямому контакту с жесткими элементами и узлами крепления элементов лабиринта к каркасу.

**3.38 сеть многоуровневого лабиринта:** Препятствие, преимущественно выполненное из гибких элементов, жестко закрепленное к каркасу многоуровневого лабиринта.

**3.39 скалодром многоуровневого лабиринта:** Оборудование для лазания без страховки в виде стены со съёмными выступающими зацепами различной величины и формы.

**3.40 сопровождающий:** Лицо старше 18 лет (а также: родитель, опекун или другое ответственное лицо), передвигающийся по игровым элементам вместе с ребенком и осуществляющий непосредственный контроль за ним.

**3.41 спуск многоуровневого лабиринта:** Наклонная поверхность различной конструкции, по которой пользователь спускается вниз под действием силы тяжести.

**3.42 тоннель:** Конструкция в виде прямой или изогнутой, горизонтальной или наклонной трубы, предназначенная для перемещения внутри нее ребенка.

**3.43 тупик:** Пространство, огороженное с трех сторон стенами (сетками) без дополнительных проходов площадью менее 1 м<sup>2</sup> и шириной прохода менее 0,6 м.

**3.44 тьюбинг:** Надувной элемент, диаметром 80—120 мм, предназначенный для применения на тьюбинговых спусках.

**3.45 тьюбинговый спуск многоуровневого лабиринта:** Скат с синтетическим покрытием.

**3.46 уровень (ярус):** Совокупность платформ, расположенных на одной высоте от уровня пола с отклонением платформ по высоте не более 240 мм.

*Примечание* — В качестве поверхности первого уровня (яруса) может быть использован пол помещения, в котором установлен лабиринт.



## 4 Классификация многоуровневых лабиринтов

4.1 Многоуровневые лабиринты подразделяют следующим образом:

- тип 1 — каркасные.

Многоуровневые лабиринты с несущей пространственной конструкцией (каркасом) из труб различного профиля к которому крепятся элементы лабиринта;

- тип 2 — вязанные и плетеные.

Многоуровневые лабиринты из гибких элементов (например, веревок и канатов), имеющие ячеистую структуру, позволяющие пользователям перемещаться по нему или в нем при помощи рук и стоп ног/ног.

По сетям можно карабкаться, прыгать, перемещаться в любом направлении.

Вязанные многоуровневые лабиринты могут не иметь внутреннего каркаса и закрепляются на специально подготовленных точках крепления зданий, сооружений или на внешнем жестком каркасе.

4.2 Многоуровневые лабиринты подразделяют по виду:

а) многоуровневый лабиринт для помещений

Это каркасные многофункциональные детские городки (игровые комплексы), предназначенные для игры, физического развития, воспитания ловкости и смелости детей, состоящие из нескольких ярусов. Включают в себя множество игровых элементов;

б) многоуровневый уличный лабиринт;

в) многоуровневый мобильный лабиринт

Возможны варианты мобильных лабиринтов без тентов, только с сетками. Закрываются такие лабиринты только в случае осадков.

Внутри многоуровневых лабиринтов размещают игровые элементы.

Примеры игровых элементов, размещаемых в многоуровневых лабиринтах представлены в приложении А.

## 5 Требования безопасности

### 5.1 Общие положения

Многоуровневые лабиринты должны соответствовать общим требованиям безопасности и мерам защиты по ГОСТ 34614.1, ГОСТ 34614.10 и требованиям настоящего стандарта.

### 5.2 Примерный состав игровых элементов многоуровневого лабиринта

Примеры игровых элементов, размещаемых в многоуровневых лабиринтах, представлены в приложении А.

### 5.3 Основные требования при проектировании многоуровневого лабиринта

Проектные параметры объекта должны быть определены с учетом следующего:

- условия эксплуатации;
- тип;
- количество уровней (ярусов);
- возрастная группа.

### 5.4 Учет аспектов безопасности

При проектировании многоуровневого лабиринта необходимо учитывать аспекты безопасности, которые могут возникнуть при пользовании оборудованием по ГОСТ Р 58207.

### 5.5 Основные требования к конструкции многоуровневого лабиринта

5.5.1 Для ограждения многоуровневых игровых лабиринтов рекомендуется применять заградительную сетку с ячейками размером не более 40 × 40 мм, толщиной нити не менее 1,5 мм.

Также применение данной сетки возможно для уменьшения цилиндра безопасности при самостоятельном перемещении ребенка.

5.5.2 В качестве материалов, применяемых для защиты детей при столкновениях рекомендуется применять:

- ткань ПВХ — плотность не менее 400 г/м<sup>2</sup>;

- сшитый пенополиэтилен — толщина не менее 5 мм;
- эластичный пенополиуретан (поролон) — плотность не менее 18 кг/м<sup>3</sup>, толщина не менее 20 мм.

5.5.3 При проектировании многоуровневого лабиринта должны быть предусмотрены маршруты доступа во все зоны лабиринта.

Маршруты доступа могут быть совмещены с маршрутами перемещения.

5.5.4 Количество эвакуационных входов/выходов в лабиринте по — ГОСТ 34614.10—2019 (таблица 1).

Разрезание заградительной сетки оператором может служить эвакуационным выходом.

5.5.5 В многоуровневом лабиринте тупики и проходы должны иметь размеры не менее 500 × 500 мм, за исключением подъема по платформам. Расстояние по высоте между платформами в этом случае может быть уменьшено до 400 мм.

5.5.6 На маршрутах перемещения запрещается размещать интерактивные элементы.

5.5.7 Конструкция тоннеля должна отвечать требованиям ГОСТ 34614.1.

5.5.8 Высота падения с любых опорных поверхностей и игровых элементов многоуровневого лабиринта не должна превышать 2000 мм.

5.5.9 При разнице в высоте более 600 мм между двумя последовательными игровыми поверхностями, при переходе пользователей с одной поверхности на другую на поверхностях монтируют ударопоглощающее покрытие.

5.5.10 Необходимо обеспечить контроль игровых зон в многоуровневом лабиринте за всеми пользователями.

5.5.11 Запрещается вешать любые ограничивающие обзор препятствия:

- при входе в лабиринт;
- в зонах перехода между игровыми зонами;
- в зонах подъема/спуска между уровнями;
- в зонах между смежными площадками, если имеется перепад высоты.

5.5.12 Ограждения устанавливают снаружи и внутри многоуровневого лабиринта. Ограждения внутри формируют маршрут перемещения по многоуровневому лабиринту, а наружные необходимы для обеспечения безопасности.

Верхний уровень (ярус) необходимо закрывать сверху (например, защитной сеткой) для предотвращения возможности подъема и выпадения пользователей за пределы ограждения многоуровневого лабиринта.

5.5.13 На первом уровне многоуровневого лабиринта применяют гигиеническое напольное покрытие.

5.5.14 Из лабиринта на любом уровне может быть организован переход на другое оборудование (батут, горку и прочее).

5.5.15 Расстояние до любого препятствия снаружи многоуровневого лабиринта должно составлять не менее 500 мм.

5.5.16 Расстояние до потолка многоуровневых лабиринтов для помещений должно составлять не менее 500 мм.

5.5.17 При стыковке платформ многоуровневого лабиринта с защитным покрытием при образовании несквозных, нежестких зазоров допускается:

- перепад высот не более 5 мм;
- ширина зазора менее 100 мм;
- глубина зазора менее 90 мм.

5.5.18 Для крепления горизонтальных платформ и вертикальных щитов к металлокаркасу рекомендуется использовать мебельные винты М6-8-10 DIN 967 по ГОСТ Р ИСО 1580, для крепления бортов горки используют мебельные болты М6-8-10 DIN 603 по ГОСТ 7802 без использования заглушек.

## **5.6 Правила размещения конструкции многоуровневого лабиринта**

### **5.6.1 Проход к эвакуационному выходу**

При размещении многоуровневого лабиринта в помещении необходимо обеспечить наличие эвакуационного прохода.

Требования к эвакуационному проходу в помещении — в соответствии с нормативными документами, устанавливающими требования к эвакуационным проходам помещений.

Минимальные размеры прохода:

- высота прохода — не менее 2 м;

- ширина прохода:
  - не менее 0,7 м;
  - не менее 1 м в помещениях вместимостью до 50 человек;
  - не менее 1,2 м в помещениях вместимостью свыше 50 человек.

#### 5.6.2 Рекомендуемые расстояния многоуровневого лабиринта:

- до окна — не менее 0,5 м;
- до инженерных сетей (в том числе до радиаторов отопления) — не менее 0,5 м;
- до вентиляционной шахты — не менее 0,5 м;
- до стены здания и выступающих элементов стен — не менее 0,5 м;
- до штепсельных розеток, выключателей, регуляторов тепла, кондиционеров и т. п. — не менее 0,7 м.

5.6.3 При наличии принудительного перемещения радиус цилиндра, формирующего свободное пространство в соответствии с ГОСТ 34614.1—2019 (подпункт 4.2.8.2.3), может быть уменьшен за счет размещения защитных экранов (например, мелкоячеистой сети, панелями без отверстий или с отверстиями менее 8 мм), предупреждающих физический контакт, удар или защемление частей тела или элементов одежды ребенка.

Размеры цилиндра для определения свободного пространства (приведены в таблице 1).

Т а б л и ц а 1 — Размеры цилиндра для определения свободного пространства

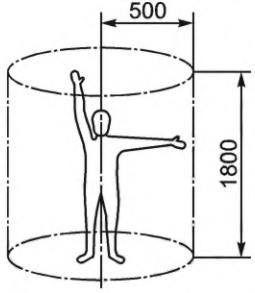
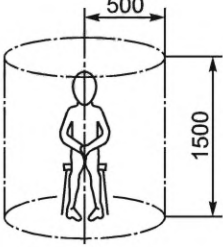
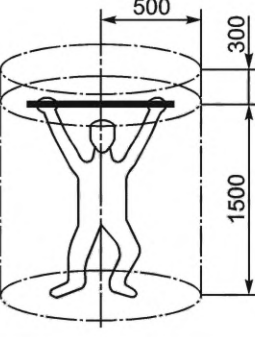
Положение ребенка	Размещение ребенка	Радиус $r$ , мм	Высота $h$ , мм
Ребенок стоит		500	1800
Ребенок сидит		500	1500
Ребенок висит на руках		500	300 сверху и 1500 снизу <sup>1)</sup>

<sup>1)</sup> В положении «ребенок висит на руках» расстояние от элемента  $h$ , на котором висит ребенок, до верха конструкции должно быть не менее 300 мм, в связи с тем, что пользователь может подтянуться.

### **5.7 Защита от несанкционированного доступа снаружи**

Должна быть обеспечена защита игровых зон лабиринта от несанкционированного доступа снаружи. Для этого снаружи следует применять ограждения.

Ограждения должны соответствовать требованиям защиты от заземления по ГОСТ 34614.1—2019 (пункт 4.2.7) и не должны препятствовать обзору.

### **5.8 Прочность конструкции игровых элементов**

Прочность конструкции игровых элементов — по ГОСТ 34614.1.

### **5.9 Зоны для детей младше трех лет**

#### **5.9.1 Общие требования**

Зона для детей младше трех лет должна быть изолирована от остальных игровых зон ограждением высотой не менее 550 мм.

Данное ограждение может предусматривать перемещение внутри зоны детей старше трех лет.

5.9.2 Зоны для детей младше трех лет не должны иметь:

- горок и подъемов с уклоном более 30°;
- горок высотой более 1 м;
- тоннельных и винтовых горок, скалодромов;
- сетчатых тоннелей и мостиков, канатных трапов, плетеных лестниц, гибких элементов для лазания, веревочных лабиринтов;
- более двух уровней;
- слой шариков в игровых зонах более 450 мм;
- пол с зазорами на втором уровне.

### **5.10 Требования к сопроводительным документам, представляемым изготовителем**

5.10.1 На все игровые элементы, размещаемые в лабиринте, изготовитель/поставщик предоставляет покупателю эксплуатационные документы и иные документы, которые должны, как минимум, содержать данные для идентификации конкретного изделия, технические характеристики, комплектность, ограничения для пользователей, правила для пользователей и инструкцию по техническому обслуживанию.

Эксплуатационные документы должны быть выполнены в соответствии с требованиями ГОСТ Р 2.610.

Также необходим план/схема с указанием путей доступа и маршрутов эвакуации.

Допускается изготовление объединенного эксплуатационного документа.

5.10.2 Инструкция по техническому обслуживанию должна содержать следующее:

- ссылку на настоящий стандарт и на стандарты, которым соответствуют размещенные игровые элементы;
- чертежи и схемы, необходимые для проверки, технического обслуживания и ремонта игровых элементов при эксплуатации;
- информацию о частоте проверок многоуровневого лабиринта и (или) его игровых элементов;
- указание узлов, подлежащих периодическому обслуживанию (смазка, подтягивание гаек, натяжение канатов и сетей и т. п.);
- спецификацию запасных частей;
- указание, что все сети и системы (электрические, пожарной сигнализации и пожаротушения, вентиляции и т. п.) должны соответствовать требованиям национальных стандартов.

## **6 Требования безопасности к отдельным видам игровых элементов и покрытий многоуровневых лабиринтов**

### **6.1 Общие требования**

Все игровые элементы внутри игровой конструкции должны быть закреплены, если в требованиях для конкретного вида игрового элемента не указано иное и не должны смещаться при приложении нагрузок от детей при испытании по ГОСТ 34614.1—2019 (приложение С).

## 6.2 Горка многоуровневого лабиринта

В многоуровневых лабиринтах, как правило, размещают пристраиваемые горки (см. пункт 1 таблицы А.1 приложения А).

Доступ к стартовой площадке горки должен осуществляться с платформы через проем в барьере. Высота проема в барьере от поверхности стартовой площадки — 600—900 мм.

Горка должна соответствовать общим требованиям безопасности по ГОСТ 34614.1, дополнительным требованиям безопасности по ГОСТ 34614.3, ГОСТ 34614.10 и требованиям настоящего стандарта.

## 6.3 Спуск многоуровневого лабиринта

6.3.1 Примеры спусков многоуровневого лабиринта см. в пункте 2 таблицы А.1 приложения А.

### 6.3.2 Тюбинговый спуск многоуровневого лабиринта

Средний угол наклона ската тюбингового спуска — не более 20°, максимальный угол наклона ската не более 25°, высота стартовой площадки — не более 7,0 м.

На всех тюбинговых спусках с высотой падения более 1000 мм должен быть предусмотрен поручень или перекладина поперек проема между ограждением платформы и местом начала участка ската.

Поручень или перекладину устанавливают на высоте 900—1200 мм над уровнем поверхности стартового участка.

По все длине ската необходимо установить борта высотой не менее 500 мм, ширина ската должна быть не менее 1,5 м.

Зона торможения тюбингового спуска должна обеспечивать полную остановку пользователя на конечном участке спуска, в конце зоны торможения допускается установка защитного экрана или противоуклона.

Тюбинговый спуск многоуровневого лабиринта возможен только с участием оператора.

Тюбинг должен использоваться только одним пользователем.

На тюбинговом спуске одновременно допускается размещение только одного тюбинга с пользователем.

В случае одновременного ската двух пользователей, тюбинговый спуск должен быть разделен ограничителем.

Подъем на стартовую площадку тюбингового спуска осуществляется с помощью трапа. Трап — в соответствии с ГОСТ 34614.1—2019 (подпункт 4.1.9.3). Ширина трапа должна быть не менее 1200 мм, угол наклона — не более 20°. Для удобства подъема возможно устройство промежуточных площадок шириной не менее 1200 мм.

### 6.3.3 Роликовый спуск многоуровневого лабиринта

Пример роликового спуска — см. пункт 2 таблицы А.1 приложения А. Высота спуска должна быть не более 3 м, угол наклона — не более 25°, скорость пользователя на конечном участке — не более 10 м · с<sup>-1</sup>. На всем спуске зазоры должны быть менее 8 мм. Роликовый спуск должен соответствовать требованиям защиты от застревания/защемления по ГОСТ 34614.1.

### 6.3.4 Гибкий спуск многоуровневого лабиринта

Пример гибкого спуска — см. пункт 2 таблицы А.1 приложения А. Высота стартовой площадки гибкого спуска не должна превышать 5 м и средний угол наклона — не более 45°.

## 6.4 Игровая зона с шарами многоуровневого лабиринта

6.4.1 Примеры игровой зоны с шарами — см. пункт 3 таблицы А.1 приложения А.

Игровые зоны с шарами должны быть спроектированы таким образом, чтобы во время игры наружу выпадало как можно меньше шаров.

6.4.2 Поверхность пола игровой зоны с шарами должна быть оснащена амортизирующим покрытием в соответствии с ГОСТ 34614.1.

6.4.3 Поверхность пола игровой зоны с шарами должна быть спроектирована таким образом, чтобы опасные предметы не попадали в зазоры.

6.4.4 Для предотвращения риска, что дети могут быть полностью накрыты шарами, максимальная высота наполнения игровой зоны с шарами не должна превышать:

- 600 мм — для игровой зоны с шарами, предназначенными для использования детьми старше трех лет;

- 450 мм — для игровой зоны с шарами, предназначенными для использования детьми в возрасте до трех лет.

6.4.5 Для предотвращения удушья шары должны иметь диаметр не менее 70 мм.

Метод проверки соответствия размеров шаров для игровой зоны с шарами допустимых размеров — по приложению Б.

6.4.6 Шарики, применяемые в пневмопушках, не допускается применять для наполнения зоны с шарами.

6.4.7 Любая точка доступа к игровой зоне с шарами или любая доступная платформа в игровой зоне с шарами не должна превышать высоту 1000 мм от поверхности пола.

6.4.8 Игровая зона с шарами может быть частью зоны конечного участка горки только в случае, если:

- зона отделена от игровых зон с шарами, предназначенными для общей игры;
- зона находится под постоянным надзором;
- зона ограничена максимальной высотой наполнения шарами 400 мм;
- зона свободна от препятствий;
- длина такой зоны не менее 2000 мм от конечного участка горки.

6.4.9 Пол и боковые поверхности игровой зоны с шарами и сами шары необходимо содержать в чистоте.

Указания по очистке игровой зоны с шарами — по приложению В.

## **6.5 Другие игровые элементы многоуровневого лабиринта**

6.5.1 К другим игровым элементам многоуровневого лабиринта можно отнести:

- неподвижные препятствия;
- вращающиеся препятствия;
- подвесные препятствия;
- сеть;
- подвесные мосты;
- пандусы, рампы;
- трапы;
- стены для боулдеринга;
- прыжковые устройства;
- вращающиеся сиденья;
- вращающиеся стойки;
- канаты;
- сети;
- иные подобные им элементы.

### **6.5.2 Неподвижные препятствия многоуровневого лабиринта**

К неподвижным препятствиям относятся фиксированные препятствия, различной формы, такие как клинья, кубы, цилиндры, натянутая ткань и аналогичные устройства (см. пункт 4 таблицы А.1 приложения А).

Расстояние между поверхностями двух любых неподвижных препятствий должно быть не менее 230 мм.

При наличии трех или более последовательно расположенных по горизонтали препятствий расстояние между ними должно быть не менее 500 мм.

### **6.5.3 Вращающиеся препятствия**

К вращающимся препятствиям относятся такие элементы, как горизонтальные и вертикальные ролики и цилиндры, вертушки различной конструкции и т. п. (см. пункт 5 таблицы А.1 приложения А).

Вращающиеся сиденья к вращающимся препятствиям не относятся.

Если вращающиеся препятствия предназначены для того, чтобы пользователь мог протиснуться через них, они должны соответствовать требованиям защиты от застревания/защемления тела или частей тела пользователя по ГОСТ 34614.1.

Особое внимание следует уделять тому, чтобы одежда и волосы пользователей не попадали во вращающиеся препятствия.

### **6.5.4 Подвесные препятствия многоуровневого лабиринта**

К подвесным препятствиям относятся цилиндры, груши, шары, «еж», диск и т. д. (см. пункт 6 таблицы А.1 приложения А).

Подвесные препятствия должны соответствовать методам испытаний на захват по ГОСТ 34614.1.

Если вес подвесного препятствия более 15 кг, необходимо фиксирующее устройство, предупреждающее отклонение более чем на 15° от линии подвеса.

Допускается крепление подвесных препятствий с помощью ленты, если ширина ленты не менее 80 мм.

Открытые цепи для подвеса должны соответствовать требованиям ГОСТ 34614.1—2019 (пункт 5.2.13).

Запрещается применять в крепежных узлах и узлах подвеса S-образные элементы.

Все элементы подвеса препятствий должны надежно крепиться к каркасу лабиринта.

Крепежные элементы и элементы подвеса должны быть закрыты защитным чехлом.

#### **6.5.5 Канаты многоуровневого лабиринта**

Канаты многоуровневого лабиринта должны соответствовать общим требованиям безопасности по ГОСТ 34614.1, дополнительным требованиям безопасности по ГОСТ 34614.10 и требованиям настоящего стандарта.

Применение канатов и сетей из синтетического моноволокна не допускается.

Канаты, диаметром менее 25 мм должны быть закреплены с двух сторон.

#### **6.5.6 Сеть многоуровневого лабиринта**

К сетям многоуровневого лабиринта (далее — сеть) относятся проходы, снабженные жесткими или гибкими элементами, соединенными между собой или закрепленными в двух или более точках таким образом, чтобы создать препятствие для передвижения (см. пункт 7 таблицы А.1 приложения А).

Примеры элементов сетей включают в себя канаты, гибкие стержни, эластичный шнур, короткозвенную цепь, при применении которой следует предусмотреть защитный чехол с возможностью контроля состояния цепи, или другие подобные материалы.

Материалы, выбранные для гибких элементов сети, должны оставаться натянутыми и такими, чтобы предотвратить опасность удушья, например образование петель.

Выбранные гибкие материалы должны выдерживать установленные проектом применение и нагрузки.

Необходимо проводить постоянный осмотр и техническое обслуживание, чтобы не допустить возникновения образования петель элемента, потерявшего эластичность.

Возможные опасности — удушение и захват.

Сеть должна соответствовать требованиям защиты от застревания/защемления по ГОСТ 34614.1. При этом испытания по ГОСТ 34614.1—2019 (приложение D) должны проводиться для сети в ненагруженном состоянии и по ГОСТ 34614.1—2019 (приложение C) — в нагруженном состоянии.

С обоих концов сети должны быть организованы маршруты доступа и маршруты эвакуации, чтобы можно было вывести пользователей и проводить техническое обслуживание.



Рисунок 2 — Сеть «паутина»

При необходимости канаты и стренги сети защищают оболочкой.

#### **6.5.7 Подвесной мост многоуровневого лабиринта**

Примеры подвесных мостов — см. в пункте 8 таблицы А.1 приложения А.

На подвесных мостах рекомендуется вторичная защитная система под ними.

#### **6.5.8 Трапы (пандусы, рампы)**

Общие требования к таким игровым элементам — по ГОСТ 34614.1.

При высоте подъема свыше 2000 мм предусматривают промежуточные площадки с интервалами высот, не превышающими 2000 мм с устройством ударопоглощающего покрытия.

#### **6.5.9 Скалодромы и боулдеринги многоуровневого лабиринта**

Высота падения со скалодрома и боулдеринга — не более 3000 мм.

Над боулдерингом и скалодромом обязательно должна быть натянута защитная сетка, с размером ячейки менее 8 мм.

Скалодромы и боулдеринги должны быть установлены в соответствии с ГОСТ 34614.1.

Под скалодромом и боулдерингом устраивают ударопоглощающее покрытие с критической высотой, соответствующей высоте падения.

#### **6.5.10 Прыжковые устройства многоуровневого лабиринта**

Прыжковые устройства многоуровневого лабиринта устанавливаются внутри многоуровневого лабиринта и делятся на малые прыжковые устройства с подвесным полотном и большие прыжковые устройства с подвесным полотном.

Малое прыжковое устройство — устройство с подвесным полотном с прыгательной поверхностью площадью менее 1,44 м<sup>2</sup>.

Большое прыжковое устройство — устройство с подвесным полотном с прыгательной поверхностью площадью 1,44 м<sup>2</sup> и более.

Пространство падения на прыгательной поверхности малого прыжкового устройства должно составлять 1500 мм.

Пространство падения на прыгательной поверхности большого прыжкового устройства должно составлять 2000 мм.

Если прыгательная поверхность создает для прыжков пользователя определенное направление за ее пределы, протяженность зоны падения в этом направлении должна составлять не менее 3000 мм.

Незащищенные края, расположенные в пространстве падения, о которые пользователь может удариться, должны иметь радиус скругления не менее 20 мм.

Максимально допустимая высота любой точки прыжкового устройства, измеренная от окружающей поверхности или платформы оборудования на расстоянии 1500 мм от этой конкретной точки, должна составлять 600 мм.

В случае выхода из строя прыжкового устройства или его опор (пружин, резиновой ленты и т. д.) пользователь не должен опускаться более чем на 600 мм, если зона приземления, расположенная ниже, не будет иметь ударопоглощающего покрытия с критической высотой, соответствующей высоте падения.

Под прыгательной поверхностью или вокруг нее не должно быть никаких опасных препятствий, на которые пользователь может упасть или которые могут стать причиной его травмы.

В пространстве над прыгательной поверхностью на высоту 3500 мм от нее и на расстоянии в 1500 мм по горизонтали от любой точки прыжкового устройства должны соблюдаться требования к свободному пространству.

В ходе испытания на прочность под нагрузкой минимальный просвет под прыгательной поверхностью должен составлять не менее 100 мм.

Во время динамических испытаний в соответствии с ГОСТ 34614.1—2019 (подраздел Д.6 приложения Д) высота отскока от прыжкового устройства не должна превышать 700 мм над прыгательной поверхностью.

Необходимо обеспечить безопасность конструкции оборудования при планировке окружающего пространства, чтобы избежать прыжков с окружающего оборудования (кроме ограждения) на прыгательную поверхность.

Большие прыжковые устройства должны иметь достаточный клиренс под прыгательной поверхностью. Во время испытания на прочность под нагрузкой клиренс под прыжковым устройством должен быть более 230 мм. Если это невозможно, то доступ под прыжковое устройство должен быть закрыт таким образом, чтобы испытательный шаблон Е по ГОСТ 34614.1 не мог пройти в любой проем, ведущий под прыжковое устройство. Это защитит пользователей от сдавливания между опорной поверхностью и прыгательной поверхностью.

Проемы в прыжковом устройстве, измеренные в наименьшем направлении, не должны превышать 30 мм.



При статической нагрузке 69,5 кг, прилагаемой к середине прыгательной поверхности, любой проем не должен пропускать испытательный шаблон Е по ГОСТ 34614.1.

Зона многоуровневого лабиринта, на которой размещено прыжковое устройство, должна иметь вход и выход, предупреждающие сквозное движение, или должна быть оборудована проходом шириной не менее 500 мм, который позволяет беспрепятственно и не мешая другим пользователям добраться до прыжкового полотна. Вход и выход должны быть оборудованы таким образом, чтобы предотвратить возможность выпрыгивания пользователя с прыжкового полотна на пол.

Порядок контроля за прыжковым устройством определяется уровнем оценки риска. При этом следует учитывать количество пользователей и сопровождающих.

Прыжковое устройство должно соответствовать требованиям ГОСТ 34614.1.

По периметру зоны падения должно быть установлено ограждение из сетей или вертикальных щитов с амортизирующим покрытием.

Вход и выход в зону установки прыжкового устройства должны быть организованы таким образом, чтобы прыжковое устройство не находилось на прямых линиях, проведенных между краями проемов входа и выхода.

В проходе вокруг прыжкового устройства не должно быть препятствий и иных игровых элементов.

Для проведения очистки должен быть обеспечен доступ к пространству под прыгательной поверхностью.

#### **6.5.11 Вращающиеся сиденья многоуровневого лабиринта**

Вращающиеся сиденья должны располагаться таким образом, чтобы свободное пространство вокруг них, измеренное от внешнего края, составляло не менее 500 мм.

Вращающиеся сиденья не устанавливаются на маршруте движения.

Расстояние от поверхности нижней поверхности сиденья до поверхности покрытия — не менее 230 мм.

Угол наклона оси вращающегося сиденья от вертикали — не более 5°.

Для вращающихся сидений, приводимых в движение при помощи механизмов, а не за счет мускульной силы пользователей, линейная скорость перемещения наиболее удаленной части сиденья от оси вращения не должна превышать 1,2 м/с.

#### **6.6 Ограждения и барьеры**

Ограждения в многоуровневых лабиринтах устраивают в виде сплошных барьеров, щитов и из сетей.

Ограждения и элементы их креплений многоуровневых лабиринтов должны обладать стойкостью к ударным воздействиям.

Метод испытаний на прочность конструкции и элементов креплений ограждений многоуровневых лабиринтов — по приложению Г.

После испытания образцов ограждений на них должны отсутствовать:

- разрывы на поверхности панели ограждения;
- разрывы жесткой сетки или прядей плетеной сети панели ограждения;
- трещины в сплошной панели ограждения;
- поломки/повреждения элементов креплений панели ограждения.

#### **6.7 Требования к покрытиям**

В качестве покрытий опорных поверхностей и поверхностей доступа лабиринта применяют искусственные синтетические материалы или материалы из переработанной резины.

Материалы покрытий поверхностей выбирают с учетом особенностей каждой игровой зоны в соответствии с ГОСТ 34614.1.

В зоне падения игровых элементов следует размещать ударопоглощающее покрытие в соответствии с требованиями ГОСТ 34614.1—2019 (подпункт 4.2.8.5).

Применение сыпучего ударопоглощающего покрытия в зонах падения многоуровневого лабиринта не допускается.

Размеры ударопоглощающего покрытия в игровой зоне могут быть уменьшены до размеров зоны приземления.

При наличии вертикально расположенных покрытий с низкими демпфирующими свойствами на игровых элементах или конструкциях лабиринта, вокруг пространства падения минимальная ширина пространства должна составлять 1000 мм.

#### **6.8 Требования к механическим, гидравлическим, пневматическим и электрифицированным игровым элементам и оборудованию**

6.8.1 Механические, гидравлические, пневматические и электрифицированные игровые элементы лабиринтов должны соответствовать обязательным требованиям безопасности, действующим на территории установки многоуровневого лабиринта для таких устройств.

6.8.2 Установка пневмопушки не должна препятствовать движению пользователей или создавать препятствия в проходах. Движение этих устройств должно быть ограничено так, чтобы их невозможно было повернуть в проход.

Для стрельбы из пневмопушки используют шарики из мягкого материала, например поролон.

6.8.3 Пневмошланги и электрические провода, подводимые к пневмопушке должны быть полностью закрыты и недоступны для пользователей.

Допускается использование открытых пневмошлангов в конструкции самой пушки.

6.8.4 Не допускается применение неисправных труб, шлангов, предохранительных клапанов и т. п. гидравлического и пневматического оборудований. Наличие утечек не допускается.

6.8.5 Открытые металлические конструкции многоуровневых лабиринтов должны быть защищены от электрического напряжения в аварийных ситуациях: для переменного тока — системой заземления и автоматического отключения, для постоянного тока — изоляцией от земли.

6.8.6 В цепях переменного тока, питающих осветительные приборы и розетки лабиринтов, запитываемых напряжением свыше 110 В, необходимо предусмотреть в качестве дополнительной защиты устройства защитного отключения.

Устройства защитного отключения (УЗО) и изоляция источника питания лабиринтов должны быть предусмотрены на всех фазах, находящихся под напряжением, для цепей переменного тока и на положительном и отрицательном проводах в цепях постоянного тока. Такие устройства, как переключатели и реле, пускатели электродвигателей, не должны применяться в качестве средства отключения электропитания. Должны быть предусмотрены меры предотвращения несанкционированного включения электропитания.

6.8.7 При использовании напряжения, превышающего 25 В переменного тока, кабели, которые ранее использовались с патронами контактного зажима, прокалывающими изоляцию для соединения, не должны применяться.

6.8.8 Уязвимые конструкции уличных лабиринтов должны быть защищены от удара молнии.

6.8.9 Обогреватели и осветительная арматура лабиринтов должны быть размещены на безопасных расстояниях от конструкций, оборудования и игровых элементов, чтобы свести к минимуму риск возникновения пожара.

6.8.10 Все электрические шкафы или контейнеры лабиринтов должны быть закрыты для доступа посторонних лиц.

Если шкафы доступны для посетителей, то двери и крышки на них должны иметь запирающиеся замки.

6.8.11 Источник питания и выключатель освещения должны быть защищены от несанкционированного доступа.

6.8.12 Необходимо проводить профилактические испытания оборудования и проверки исправности разъемов, кабелей и розеток.

6.8.13 Все электрические провода в общедоступных местах (например, для воздуходувок, связанных с надувными устройствами) должны иметь механическую или физическую защиту от отключения их посетителями или их сопровождающими.

### **7 Требования к маркировке многоуровневого лабиринта**

На неотъемлемой части многоуровневого лабиринта должна быть размещена маркировка.

Маркировка должна размещаться в доступном для взрослого месте. Доступ к маркировке должен осуществляться без применения инструментов.

Маркировка должна быть выполнена таким образом, чтобы сохраняться в течение всего срока службы лабиринта.

Маркировка должна содержать следующие сведения:

- наименование и адрес изготовителя или уполномоченного представителя изготовителя;
- наименование многоуровневого лабиринта, год изготовления, заводской номер.

## 8 Требования безопасности при эксплуатации

8.1 Многоуровневый лабиринт может устанавливаться в помещении и на улице.

При установке на улице необходимо учитывать климатические условия региона, в котором устанавливаются многоуровневый лабиринт.

Температуры при которых допускается эксплуатация многоуровневого лабиринта устанавливаются изготовителем.

Для правильного применения многоуровневого лабиринта по назначению необходимо соблюдение правил пользования, от реализации которых зависит его надежность и безопасность при эксплуатации.

Правила пользования многоуровневым лабиринтом представлены в приложении Д.

8.2 Размещение нестационарных игровых элементов в лабиринте после его выпуска возможно только с учетом соблюдения требований к пространствам падения, приземления и свободного пространства.

8.3 Перед вводом в эксплуатацию игровых элементов проводят осмотр и их проверку. Результаты осмотра и проверки перед вводом в эксплуатацию отражают в специальном акте.

Форма акта о допуске многоуровневого лабиринта к эксплуатации — по приложению Е.

8.4 Многоуровневые лабиринты перед началом работы должны проходить ежедневную проверку, которая осуществляется визуально путем внешнего осмотра игровых элементов и предусматривает также проверку функционирования игровых элементов перед началом эксплуатации.

Цель ежедневной проверки многоуровневого лабиринта и его игровых элементов — выявление неисправностей, повреждений, посторонних предметов, вызванных эксплуатацией игровых элементов, погодными воздействиями, актами вандализма или неправильным хранением, оценка их возможных последствий для безопасной эксплуатации и принятие решения о техническом состоянии игровых элементов и возможности его эксплуатации.

Ежедневный технический осмотр должен проводиться в соответствии с рекомендациями, представленными в эксплуатационной документации и содержащими допустимые значения неисправностей и повреждений, а также способы их устранения.

Результаты осмотров должны вноситься в журнал учета эксплуатации многоуровневого лабиринта.

При очистке игровых поверхностей многоуровневого лабиринта от загрязнений эксплуатант должен составить свой регламент в зависимости от интенсивности эксплуатации с указанием средств, которыми проводится обработка.

8.5 В соответствии с инструкцией изготовителя с периодичностью один раз в 1—3 мес проводят функциональный осмотр (детальную проверку игровых элементов с целью оценки рабочего состояния).

В процессе функционального осмотра проводится оценка исправности, прочности и устойчивости игровых элементов, выявление величины износа элементов игровых элементов; особое внимание уделяется труднодоступным и скрытым частям игровых элементов.

С целью оценки соответствия технического состояния игровых элементов требованиям безопасности проводят ежегодный осмотр с периодичностью не более одного раза в 12 мес.

В ходе ежегодного основного осмотра выявляют очевидные опасные дефекты игровых элементов, в т. ч. вызванные неправильной эксплуатацией или некачественными ремонтными работами, проводят проверку несущих элементов конструкции.

Результаты осмотров должны вноситься в журнал учета технического обслуживания и ремонта лабиринта.

Форма журнала учета технического обслуживания и ремонта лабиринта — по приложению Ж.

По результатам ежегодного осмотра устанавливают возможность продления назначенного ресурса многоуровневого лабиринта.

8.6 Все процедуры проверок, технического обслуживания и ремонтных работ должны быть документированы.

Журналы и акты подлежат постоянному хранению и должны быть доступны для руководства, обслуживающего персонала и представителей компетентных органов.

Осмотры и проверки многоуровневого лабиринта — по приложению И.  
Формы графиков осмотров — по приложению К.

### **8.7 Информационные материалы, указатели и знаки безопасности**

Для обеспечения безопасности необходимо наличие табличек, стендов или щитов, содержащих следующую информацию:

- возрастные требования при пользовании игровыми элементами;
- допустимое количество играющих детей на игровых элементах;
- правила пользования и требования безопасности;
- номера телефонов службы спасения, скорой помощи;
- номер(а) телефона(ов) службы эксплуатации при неисправности и поломке игровых элементов.

Предписывающие и запрещающие знаки, сигнальные цвета и сигнальная расцветка — по ГОСТ 12.4.026.

Графическая и текстовая информация должна быть размещена в удобных для пользователя местах, на расстоянии от опорной поверхности до нижнего края не менее:

- 1,5 м — для взрослых пользователей;
- 1,0 м — для детей.

Рекомендуемые знаки безопасности, размещаемые в многоуровневых лабиринтах, представлены в приложении Л.

Рекомендуемый образец информационных материалов, размещаемых в многоуровневых лабиринтах, представлен в приложении М.

## **9 Требования к персоналу**

9.1 Персонал должен быть обучен и получать точную информацию о выполняемой работе, уровне полномочий и ответственности.

9.2 Эксплуатант назначает ответственного за безопасность многоуровневого лабиринта.

Ответственный за безопасность осуществляет контроль за техническим состоянием игровых элементов, за соответствием игровых элементов требованиям безопасности, обеспечивает техническое обслуживание и ремонт игровых элементов.

9.3 Ответственный за безопасность разрабатывает требования безопасности по безопасности многоуровневого лабиринта и всем видам игровых элементов и доводит до сведений обслуживающего персонала.

9.4 Ответственный за безопасность многоуровневого лабиринта:

- устанавливает общий порядок, обеспечивающий безопасность многоуровневого лабиринта;
- обеспечивает трудовую дисциплину, выполнение обслуживающим персоналом должностных обязанностей и инструкций по безопасности;
- запрещает эксплуатацию игровых элементов многоуровневого лабиринта в случаях выявления недостатков и нарушений, которые могут привести к аварии или несчастному случаю;
- ведет журнал учета ежедневного допуска многоуровневого лабиринта к эксплуатации.

Форма журнала учета ежедневного допуска многоуровневого лабиринта к эксплуатации — по приложению Н.

### **9.5 Обслуживающий персонал**

9.5.1 К обслуживанию и ремонту многоуровневого лабиринта допускается персонал не моложе 18 лет.

9.5.2 В состав обслуживающего персонала входят:

- а) оперативный персонал (операторы, помощники оператора);
- б) технический персонал (электрики, механики и др.).

К обслуживанию многоуровневых лабиринтов могут допускаться лица, прошедшие обучение по обслуживанию конкретного многоуровневого лабиринта.

Требования по обучению и инструктажу оператора (помощника оператора) многоуровневого лабиринта — по приложению П.

9.5.3 Обслуживающий персонал должен иметь точную информацию о выполняемой работе, об уровне ответственности и полномочий.

Обслуживающий персонал в своей работе должен руководствоваться инструкциями по безопасной эксплуатации конкретных многоуровневых лабиринтов, разработанных на основе информации, предоставленной изготовителем лабиринта.

Требования по безопасной эксплуатации многоуровневых лабиринтов для оператора, помощника оператора по приложению Р.

9.5.4 Перед допуском к обслуживанию многоуровневого лабиринта обслуживающий персонал обязан изучить эксплуатационную документацию и ознакомиться с конструкцией обслуживаемого многоуровневого лабиринта.

9.5.5 Каждый многоуровневый лабиринт должен находиться под непосредственным контролем оператора на протяжении всего цикла его работы, а также все время, пока он открыт для посетителей, за исключением многоуровневых лабиринтов, эксплуатируемых без оперативного персонала, о чем должна быть запись в эксплуатационной документации. При необходимости передачи контроля за многоуровневым лабиринтом другому оператору делают запись в журнале администратора (время передачи ответственности по эксплуатации лабиринта), который хранится у ответственного за безопасную эксплуатацию многоуровневого лабиринта.

Форма журнала администратора многоуровневого лабиринта — по приложению С.

## 10 Методы испытаний

10.1 Если не указано иное, соблюдение требований разделов 4—7 следует подтвердить путем измерения, визуального осмотра или испытаний.

Перед испытанием игровые элементы должны быть собраны в соответствии с инструкциями изготовителя в том же состоянии, в каком они используются при эксплуатации.

10.2 Испытания на общие требования безопасности всех видов игровых элементов, размещаемых в лабиринте, проводят по ГОСТ 34614.1.

Дополнительно проводят испытания:

- горок по ГОСТ 34614.3 и ГОСТ 34614.10;
- канатных (подвесных) дорог по ГОСТ 34614.4 и ГОСТ 34614.10;
- каруселей по ГОСТ 34614.5;
- пространственных сетей по ГОСТ 34614.11;
- ударопоглощающих покрытий по ГОСТ 34615.

Испытания для проверки допустимых размеров шаров для сухого бассейна — по приложению Б.



Испытания на прочность конструкции и элементов креплений ограждений многоуровневых лабиринтов — по приложению Г.

10.3 По результатам испытаний оформляют протоколы испытаний.





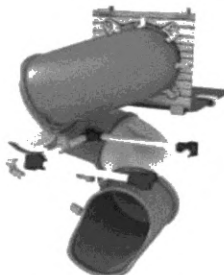

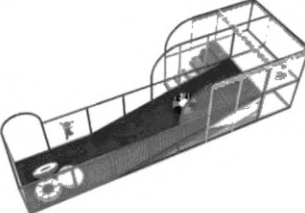
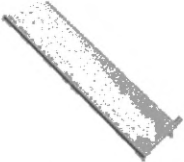

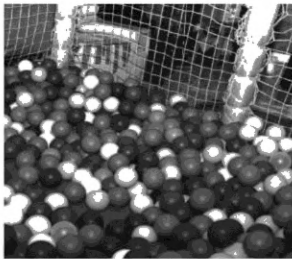
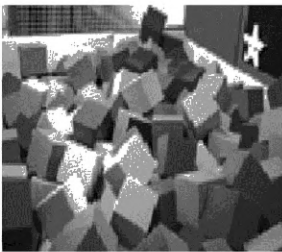
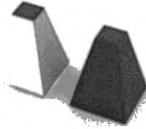
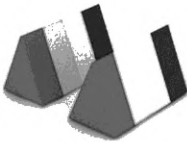
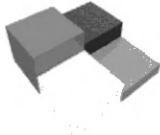
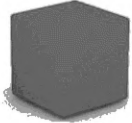

**Приложение А**  
**(рекомендуемое)**

**Примеры игровых элементов, размещаемых в многоуровневых лабиринтах**

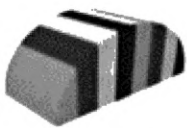

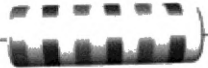





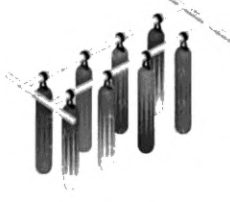

Таблица А.1 — Примеры комплектующих игровых элементов, размещаемых в многоуровневых лабиринтах

№ п/п	Вид игровых элементов	Тип игровых элементов				
1	Пристраиваемая горка многоуровневого лабиринта	 <p align="center">а) Прямая</p>	 <p align="center">б) С несколькими трассами</p>	 <p align="center">в) Волна</p>		
		 <p align="center">г) Криволинейная</p>	 <p align="center">д) Спиральная</p>	 <p align="center">е) Тоннельная винтовая</p>		
		 <p align="center">ж) Тоннельная прямая</p>	 <p align="center">и) Тоннельная комбинированная</p>	<p align="center">—</p>		
		2	Спуск многоуровневого лабиринта	 <p align="center">а) Тюбинговый</p>	 <p align="center">б) Роликовый</p>	 <p align="center">в) Гибкий спуск, образованный ПВХ-тканью</p>

Продолжение таблицы А.1





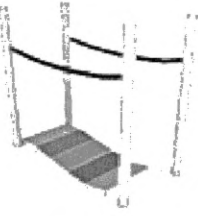
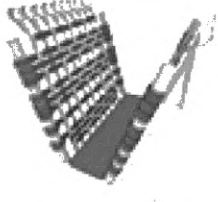
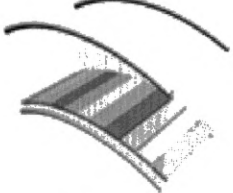
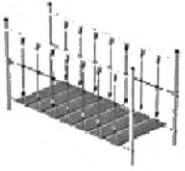





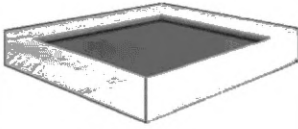

№ п/п	Вид игровых элементов	Тип игровых элементов		
3	Игровая зона с шарами/мягкими кубиками многоуровневого лабиринта	 <p>а) Игровая зона с шарами</p>	 <p>б) Игровая зона с мягкими кубиками</p>	—
4	Неподвижные препятствия многоуровневого лабиринта	 <p>а) Пирамида</p>	 <p>б) Призма</p>	 <p>в) Разноуровневые кубы</p>
		 <p>г) Куб</p>	 <p>д) Полувал</p>	 <p>е) Пеньки</p>
		 <p>ж) Полушарие</p>	 <p>и) Сегмент</p>	—
5	Вращающиеся препятствия многоуровневого лабиринта	 <p>а) Вертикальный цилиндр</p>	 <p>б) Горизонтальный цилиндр</p>	 <p>в) Вертушка «книжка»</p>
		 <p>г) Вертушка «дверь»</p>	 <p>д) Вертушка «бабочка»</p>	—

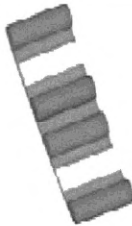
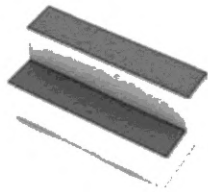
Продолжение таблицы А.1



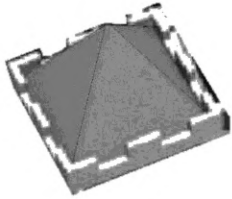
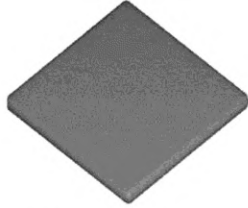

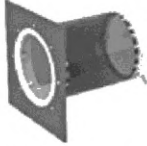
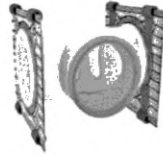

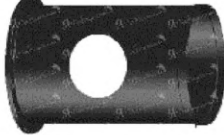

№ п/п	Вид игровых элементов	Тип игровых элементов		
6	Подвесные препятствия многоуровневого лабиринта	 <p>а) Цилиндр</p>	 <p>б) «Лес»</p>	 <p>в) Подвесной шар</p>
		 <p>г) Подвесной модуль</p>	 <p>д) Подвесная груша</p>	 <p>е) Куб</p>
		 <p>ж) Диск</p>	 <p>и) Колючка</p>	 <p>к) «Еж»</p>
7	Сеть-препятствие из гибких элементов	 <p>а) Сеть</p>	 <p>б) Сеть «паутина»</p>	—
8	Подвесные мосты многоуровневого лабиринта	 <p>а) Подвесной</p>	 <p>б) V-образный</p>	 <p>в) С изгибом</p>
		 <p>г) На тросах</p>	—	—

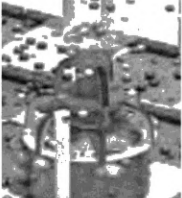

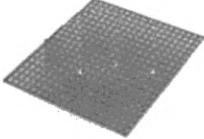
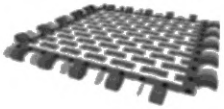
Продолжение таблицы А.1

№ п/п	Вид игровых элементов	Тип игровых элементов		
9	Прыжковые устройства многоуровневого лабиринта	 <p>а) Тканевое</p>	 <p>б) Надувное</p>	 <p>в) С водяным наполнением</p>
10	Лестница многоуровневого лабиринта	 <p>а) Плетеная/репсовая</p>	 <p>б) Из мягких элементов</p>	 <p>в) Лестница «ступени»</p>
11	Башня многоуровневого лабиринта	 <p>а)</p>	 <p>б)</p>	 <p>в)</p>
12	Окна, крыши платформы многоуровневого лабиринта	 <p>а) Окно</p>	 <p>б) Крыша</p>	 <p>в) Платформа</p>
13	Тоннель многоуровневого лабиринта	 <p>а) Сетчатый</p>	 <p>б) Прозрачный</p>	 <p>в) Тройник</p>
		 <p>г) Труба прямая</p>	 <p>д) Сегмент 90°</p>	 <p>е) Труба с иллюминатором</p>

## Окончание таблицы А.1

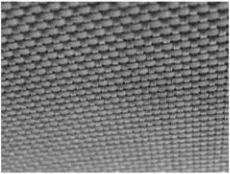
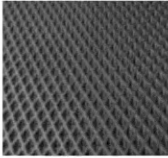
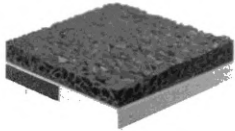
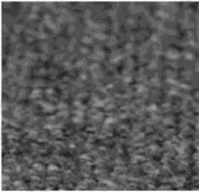
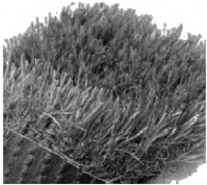
№ п/п	Вид игровых элементов	Тип игровых элементов		
14	Пневматические игровые элементы многоуровневого лабиринта	 а) Звуковые игровые элементы	 б) Летающие шары	 в) Пневмопушка
15	Маты многоуровневого лабиринта	 а) Квадратный	 б) Плетеный	 в) Сетчатый
16	Панели с отверстиями, арки, входы, окна, форточки многоуровневого лабиринта	 а) Панель с отверстием	 б) Окно	 в) Арка «вход»
		 г) Баннер с отверстием	 д) Панель «арка»	 е) Иллюминатор
17	Покрытие пола многоуровневого лабиринта	 а) Плетеный ПВХ	 б) Маты EVO	 г) Ударопоглощающее из резиновой крошки
		 д) Ковролин	 е) Искусственная трава	—

**Приложение Б  
(обязательное)**

**Метод проверки соответствия размеров шаров для игровой зоны  
с шарами допустимых размеров**

**Б.1 Сущность испытания**

Для проверки соответствия размеров шаров допустимым размерам отбирают 10 шт. из игровой зоны или из предоставленной для испытаний партии и вставляют последовательно каждый шар в отверстие шаблона (см. рисунок Б.1) с усилием в 30 Н.

Шары не должны полностью проходить через шаблон.

**Б.2 Испытательное устройство**

Тестовый шаблон с размерами согласно рисунку Б.1.



Рисунок Б.1 — Шаблон для проверки шаров

**Б.3 Процедура**

Б.3.1 10 шаров выбирают случайным образом из игровой зоны с шарами или из представленной для испытаний партии.

Б.3.2 Отобранные шары не должны иметь видимых следов деформации и повреждений, таких как трещины, сколы.

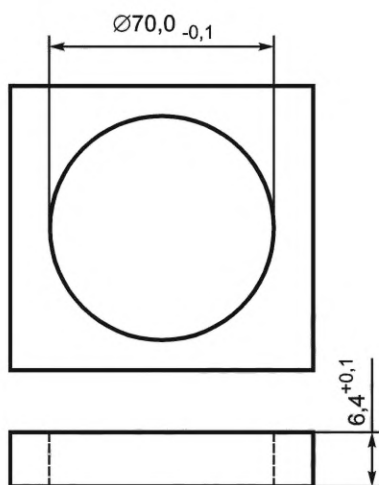
Шары с видимыми следами деформации и повреждений подлежат замене другими случайно отобранными шарами.

Б.3.3 Располагают и зажимают испытательный шаблон так, чтобы ось отверстия шаблона располагалась вертикально с отклонением не более  $5^\circ$ , а верхняя и нижняя части отверстия не были закрыты. Расстояние от нижнего края отверстия шаблона до поверхности под шаблоном должно быть не менее 70 мм.

Б.3.4 Ориентируют каждый шар для проверки в положение, которое, скорее всего, позволит разместить шар в отверстии шаблона.

Б.3.5 Помещают испытуемый шар сверху в отверстие шаблона и прилагают к верхней части шара усилие в 30 Н, направленное вниз вдоль оси шаблона.

Б.3.6 Шары, прошедшие через шаблон без приложения усилия в 30 Н или прошедшие через шаблон при приложении усилия, считаются полностью прошедшими через шаблон.

**Примечание** — При испытании шары в бассейнах с шарами не должны полностью проходить через указанный шаблон.

**Б.4 Результаты испытаний**

Б.4.1 Если все 10 выбранных шаров не проходят полностью через шаблон, все 10 шаров считаются соответствующими минимальному допустимому размеру шаров.

Б.4.2 При прохождении хотя бы одного шара через шаблон размеры шаров считаются не соответствующими минимальному допустимому размеру шаров.

Результаты испытаний фиксируют в протоколе.

**Приложение В**  
**(рекомендуемое)**

**Указания по очистке игровой зоны с шарами**

**В.1 Область применения**

Для игровой зоны с шарами периодически необходима замена шаров. Их срок службы зависит от таких факторов, как интенсивность использования игровой зоны с шарами, состав материала, из которого сделаны шары.

В.2 Пол игровой зоны с шарами следует содержать в чистоте, чтобы продлить срок службы шаров, а саму игровую зону с шарами необходимо ежедневно проверять с целью удаления посторонних предметов.

Состояние шаров следует оценивать ежедневно. Шары следует содержать в чистоте.

Игровые зоны с шарами следует осматривать ежедневно на предмет наличия разрушенных шаров, которые следует немедленно удалять по мере их обнаружения.

Шары также необходимо заменить, если они повреждены или потеряли форму.

Варианты содержания шаров в чистоте — это замена или их регулярная чистка.

Рекомендуется мыть или заменять шары не реже одного раза в три-четыре недели. Очистку шаров проводят следующим образом: собирают шары в сетку и промывают (моют) их в стиральной машине или мойке высокого давления с использованием дезинфицирующих средств, затем промывают их от остатков моющих средств. Шары должны полностью высохнуть, прежде чем будут возвращены в бассейн с шарами. Рекомендуется иметь два набора шаров для бассейна с шарами и менять их по очереди, используя один набор, в то время как второй моют и сушат.

**Приложение Г  
(обязательное)**

**Метод испытаний на прочность конструкции и элементов креплений ограждений  
многоуровневых лабиринтов**

**Г.1 Сущность метода**

По центру испытательной панели, с закрепленным образцом ограждения (сплошным, жестким сетчатым или из плетеной сетки), осуществляют два удара с помощью маятникового груза согласно рисунку Г.1.

После испытаний на образце ограждения должны отсутствовать повреждения.

**Г.2 Испытательное устройство**

Для ударных испытаний применяют испытательный груз массой 90 кг с размерами:

- длина  $(500 \pm 150)$  мм;
- диаметр  $(300 \pm 100)$  мм.

Груз крепят на вращающейся оси над центром испытательной панели.

Расстояние между точкой вращения и центром массы испытательного груза должно быть  $(3000 \pm 200)$  мм.

**Примечание** — Груз может представлять собой мешок, наполненный неплотно уплотненным материалом, например песком.

Испытательную панель изготавливают из материалов с размерами, соответствующими исходной модели в составе игрового элемента многоуровневого лабиринта.

Образец ограждения (сплошное, жесткое сетчатое или из плетеной сетки) должен быть прикреплен к испытательной панели в соответствии с инструкцией изготовителя/поставщика.

Испытательную панель прочно крепят снизу к основанию для предотвращения бокового смещения в процессе испытания.

**Г.3 Процедура**

Испытательный груз отводят (отклоняют) на  $30^\circ$  и отпускают.

Проводят два ударных испытания, направленных в центр испытательной панели с образцом испытуемого элемента ограждения.

**Г.4 Результаты испытаний**

После ударных нагрузок осматривают испытательную панель с образцом ограждения.

На образце ограждения проверяют наличие/отсутствие:

- разрывов на поверхности панели ограждения;
- разрывов жесткой сетки или прядей плетеной сети панели ограждения;
- трещин в сплошной панели ограждения;
- поломок/повреждений элементов креплений панели ограждения.

Результаты испытаний фиксируют в протоколе испытаний.

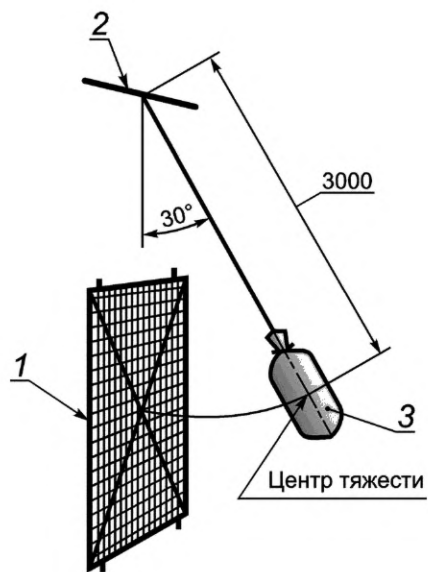

1 — испытательная панель с образцом ограждения; 2 — ось вращения испытательного груза; 3 — испытательный груз

Рисунок Г.1 — Схема испытательного устройства

**Приложение Д**  
**(рекомендуемое)**

**Правила пользования многоуровневым лабиринтом**

**Д.1 Общие положения**

Д.1.1 Общие правила пользования лабиринтом:

- персонал должен быть проинструктирован о том, чтобы посетители использовали объект только под наблюдением сопровождающего, если организация не обеспечивает такой контроль;
- если у посетителя есть очевидные недавние травмы или он нездоров, ему не разрешается пользоваться игровыми элементами лабиринта;
- курение на территории и в помещениях лабиринта запрещено;
- если предусмотрены отдельные зоны для детей младше трех лет, пользователям старшего возраста запрещается посещать эту зону;
- еда и напитки должны употребляться только в специально отведенных местах и не должны употребляться на игровых элементах или во время игры;
- при нахождении на игровых элементах или во время игры не допускается наличие твердых, острых или иных опасных предметов, таких как определенные виды ювелирных изделий, значков, часов и монет, которые могут нанести травмы посетителям или другим лицам или повредить игровые элементы;
- при нахождении на игровых элементах или во время игры не допускается ношение свободной одежды или аксессуаров, таких как одежда с шейными шнурками, галстуками или шарфами, которые могут запутаться в игровом элементе;
- запрещается использование бенгальских огней или подобных пиротехнических устройств в любой части игровых помещений.

**Примечание** — Использование свечей разрешено в кафе и специально отведенных местах для вечеринок.

Кроме того, некоторые правила игры должны быть специфичными для конкретных игровых площадок или конкретного игрового элемента.

При разработке регламента эксплуатации объекта необходимо учитывать следующие рекомендации:

- следует разработать схему, регулирующую количество посетителей, использующих объект в любой момент времени.

**Примечание** — Например, включать использование цветных браслетов, ручных штампов и устройств отсчета времени с цветовой кодировкой;

- помещения лабиринта не должны быть переполнены. Следует строго придерживаться максимального количества пользователей во всех зонах лабиринта;
- посетителям разного возраста не рекомендуется пользоваться одними и теми же игровыми элементами в одно и то же время;
- в случаях, когда детям младше трех лет разрешают посещать места, где играют пользователи старшего возраста, малыш должен находиться под непосредственным наблюдением сопровождающего;
- сопровождающим следует предлагать, чтобы пользователи посетили туалет перед применением игровых элементов.

**Д.2 Информационные материалы**

В вестибюле лабиринта должна быть вывешена большая информационная доска с надписью: «Правила входа и игры».

На информационной доске размещают основные правила пользования лабиринтом и игры на игровых элементах. Знаки должны быть четкими, правильно расположенными для удобства пользователей и, желательно, с пиктографическими символами, сопровождающими письменные инструкции.

Приложение Е  
(рекомендуемое)

Форма акта о допуске многоуровневого лабиринта к эксплуатации

Акт  
о допуске многоуровневого лабиринта к эксплуатации №

« \_\_\_\_ » \_\_\_\_\_ 20\_\_ г. \_\_\_\_\_  
(место составления акта)

Комиссия в составе:  
председателя \_\_\_\_\_  
(инициалы, фамилия, должность, организация)

и членов комиссии \_\_\_\_\_  
(инициалы, фамилия, должность, организация)

\_\_\_\_\_ (инициалы, фамилия, должность, организация)

\_\_\_\_\_ (инициалы, фамилия, должность, организация)

назначенная приказом (распоряжением) по \_\_\_\_\_  
(наименование организации,

\_\_\_\_\_ дата и номер документа)

провела приемку лабиринта \_\_\_\_\_  
(наименование и вид многоуровневого лабиринта,

\_\_\_\_\_ заводской номер, дата изготовления, предприятие-изготовитель)

установленного в (на) \_\_\_\_\_  
(место эксплуатации)

после \_\_\_\_\_  
(сборки, сезонного хранения, ремонта,

\_\_\_\_\_ по результатам технического освидетельствования, полной проверки)

Заключение комиссии \_\_\_\_\_

Приложение \_\_\_\_\_  
(перечень протоколов испытаний и замеров)

Председатель комиссии \_\_\_\_\_  
(личная подпись) \_\_\_\_\_ (инициалы, фамилия)

Члены комиссии \_\_\_\_\_  
(личная подпись) \_\_\_\_\_ (инициалы, фамилия)

\_\_\_\_\_ (личная подпись) \_\_\_\_\_ (инициалы, фамилия)



**Приложение Ж  
(рекомендуемое)**

**Форма журнала учета технического обслуживания и ремонта лабиринта**

Титульный лист журнала

<hr style="border: 0; border-top: 1px solid black; margin-bottom: 5px;"/> (наименование организации, владелец)
<hr style="border: 0; border-top: 1px solid black; margin-bottom: 5px;"/> (участок, бригада)
<p><b>ЖУРНАЛ УЧЕТА ТЕХНИЧЕСКОГО ОБСЛУЖИВАНИЯ И РЕМОНТА ЛАБИРИНТА</b></p>
<hr style="border: 0; border-top: 1px solid black; margin-bottom: 5px;"/> (наименование)
<hr style="border: 0; border-top: 1px solid black; margin-bottom: 5px;"/> (заводской номер)
Журнал начат « ___ » _____ 20__ г. _____ (инициалы, фамилия, подпись)
Журнал окончен « ___ » _____ 20__ г. _____ (инициалы, фамилия, подпись)

Дата	Вид обслуживания многоуровневого лабиринта	Содержание работ	Инициалы, фамилия, подпись лица, ответственного за техническое обслуживание или ремонт многоуровневого лабиринта	Инициалы, фамилия, подпись лица, ответственного за безопасную эксплуатацию многоуровневого лабиринта
1	2	3	4	5

**Приложение И  
(рекомендуемое)****Осмотры и проверки многоуровневого лабиринта****И.1 Ежедневный визуальный осмотр**

Ежедневный визуальный осмотр проводит менеджер или обученный персонал.

Осмотр следует проводить перед началом доступа пользователей.

**П р и м е ч а н и е** — Может потребоваться проведение повторных осмотров перед каждым сеансом в загруженном объекте.

Проверки, характерные для данного объекта, должны проводиться в соответствии с ежедневным контрольным списком изготовителя/поставщика.

Примерное содержание ежедневного визуального осмотра:

- состояние каркаса (устойчивость и безопасность);
- целостность, правильное расположение и натяжение защитной сетки по периметру и в других местах ее расположения;
- наличие ударопоглощающего покрытия на всех твердых элементах, полах и стенах в соответствии с конструкцией;
- комплектность игровых элементов (отсутствие недостающих частей);
- состояние мягких игровых элементов:
  - отсутствие разрывов;
  - целостность и сохранность швов;
  - целостность и сохранность люверсов;
- целостность и сохранность защитной сетки под игровой сетью;
- плавность движущегося по горизонтальным направляющим игровых элементов и демпфирующих устройств, обеспечивающих управляемое торможение и остановку;
- равномерность распределение шаров в игровых элементах с шарами глубиной не более 400 мм;
- отсутствие поврежденных шаров в игровых элементах с шарами, все выпавшие наружу шары должны быть возвращены в бассейн;
- наличие свободного вращения вращающихся элементов на своих подшипниках, что указывает на отсутствие чрезмерного износа;
- свободное открытие противопожарных дверей и отсутствие препятствий на пути выхода из огня;
- наличие и исправность противопожарных игровых элементов;
- надежность крепления в соответствующих местах проложенных электрических кабелей;
- исправность электрических вилок и розеток, защита неиспользуемых розеток крышками от детей;
- наличие и укомплектованность в соответствии с перечнем ее содержимого переносной аптечки для оказания первой помощи;
- наличие и удобочитаемость информационных вывесок и табло на соответствующих местах;
- чистота и готовность к использованию игровых зон;
- проверка факта, что ворота, запоры и запорные устройства находятся в рабочем состоянии;
- отсутствие зон, где пользователь может споткнуться/поскользнуться.

**И.2 Ежемесячный функциональный осмотр**

Ежемесячный функциональный осмотр проводится выездным мастером или специальным уполномоченным персоналом в соответствии с инструкциями изготовителя.

Примерное содержание ежемесячного функционального осмотра:

- все позиции представлены в ежедневном контрольном списке;
- проверка прочности, устойчивости и безопасности каркаса и опор;
- состояние оболочек мягких элементов из ПВХ, отсутствие на них следов износа по углам, швам и другим точкам напряжений (отсутствие обнажения внутреннего наполнителя, сохранность формы и целостности);
- наличие предохранения и защиты от серьезного износа металла болтов, скоб, зажимов подвесных и натяжных тросов, цепей, зажимов и других применяемых фиксирующих устройств;
- отсутствие на несущих деталях опор участков разрывов, серьезных повреждений и надежность их крепления к основаниям;
- надежность крепления желобов горок и отсутствие повреждений, трещин и других повреждений на них;
- наличие защиты на коушах и зажимах тросов;
- отсутствие ржавчины и коррозии на металлических деталях.

### **И.3 Ежегодный комплексный осмотр**

Ежегодный комплексный осмотр проводится компетентным персоналом в соответствии с инструкциями изготовителя.

Проверке подлежат эксплуатационные мероприятия и управление, а также игровые элементы.

Примерное содержание ежегодного комплексного осмотра:

- все позиции представлены в ежедневных и ежемесячных контрольных листах;
- состояние (проверка) ударопоглощающих покрытий и соответствие размеров зон приземления нормативным требованиям;
- конструктивная целостность креплений каркаса;
- структурная целостность сплошных ограждений, ячеистых ограждений и сетчатых ограждений;
- состояние пожарных выходов;
- соответствие требованиям настоящего стандарта.

**Приложение К  
(рекомендуемое)**

**Формы графиков осмотров**

**К.1 График ежедневного визуального осмотра**

Ежедневная уборка			
Дата		Руководитель/исполнитель	
Задание		Ответственное лицо	Начало _____ Завершение _____
Каркас — устойчивость и безопасность			
Защитные сетчатые ограждения — целостность, расположение, натяжение			
Состояние обмечаяющих покрытий			
Наличие и исправность противопожарных игровых элементов			
Исправность электрических вилок и розеток, защита крышками неиспользуемых розеток			
Ведение контрольного журнала			

**К.2 График ежемесячного функционального осмотра**

Еженедельная уборка			
Дата		Руководитель/исполнитель	
Задание		Ответственное лицо	Начало _____ Завершение _____
Все позиции ежедневного визуального осмотра при функциональном осмотре			
Устойчивость и безопасность каркаса и опор			
Состояние оболочки мягких элементов из ПВХ			
Защита коушей и зажимов тросов			
Отсутствие ржавчины на металлических деталях			

**К.3 График ежегодного комплексного осмотра**

Ежедневная уборка			
Дата		Руководитель/исполнитель	
Задание		Ответственное лицо	Начало _____ Завершение _____
Все позиции ежедневного визуального осмотра и ежемесячного функционального осмотра при ежегодном функциональном осмотре			
Наличие и состояние ударопоглощающих покрытий и соответствие зон падения			
Состояние пожарных выходов			
Соответствие требованиям настоящего стандарта			

Приложение Л  
(рекомендуемое)

Рекомендуемые знаки безопасности



а) Знак «Дети до 6 лет с сопровождающим»



б) Знак «Курить запрещено»



в) Знак «Посторонние предметы запрещены»



г) Знак «Запрещено подниматься»



д) Знак «Запрещено пользоваться мобильной связью»



е) Знак «Не сорить»



ж) Знак «Запрещено нырять в игровой элемент с шарами»



и) Знак «Запрещено бегать»



к) Знак «Запрещены острые предметы»



л) Знак «Запрещено проносить еду»



м) Знак «Ограничения по росту и весу»



н) Знак «Ограничения по возрасту и весу»

Рисунок Л.1 — Знаки безопасности

Приложение М  
(рекомендуемое)

Образец информационных материалов, размещаемых в многоуровневых лабиринтах

Игровой лабиринт  
«Замбези»

Обозначение ИК20150925

Заводской номер 1263/15

Дата выпуска 25.09.2015 г.

Назначение изделия: детский многоуровневый лабиринт

Масса 3000 кг

Правила безопасной эксплуатации игровых элементов многоуровневого лабиринта

Правила для пользователей:

- 1 Игровые элементы предназначены для игры детей от трех лет и весом/ростом не более 50 кг/120 см.
- 2 Родители или сопровождающие лица обязаны присматривать за детьми, играющими на игровых элементах, и нести полную ответственность за их действия.
- 3 В игровую зону допускаются пользователи без верхней одежды и обуви.
- 4 Максимальное количество пользователей, находящихся на игровых элементах одновременно, 50 чел.
- 5 На игровых элементах запрещается:
  - стоять/сидеть на ограждениях;
  - осуществлять подъем по стенам игровых элементов (оградительной сетки);
  - проносить с собой украшения (серьжки, кольца, браслеты и т. д.), еду (леденцы, жевательные резинки и т. д.), а также колюще-режущие, легковоспламеняемые предметы, горючие вещества, красящие жидкости;
  - лазать на подвесных элементах игровых элементов.
  - находиться с домашними животными.

**Приложение Н  
(рекомендуемое)**

**Форма журнала учета ежедневного допуска  
многоуровневого лабиринта к эксплуатации**

Титульный лист журнала

<hr/> (наименование организации, владелец)
<hr/> (участок, бригада)
<p><b>ЖУРНАЛ УЧЕТА ЕЖЕДНЕВНОГО ДОПУСКА МНОГОУРОВНЕВОГО ЛАБИРИНТА К ЭКСПЛУАТАЦИИ</b></p>
<hr/> (наименование)
<hr/> (заводской номер)
Журнал начат «__» _____ 20__ г. _____ (инициалы, фамилия, подпись)
Журнал окончен «__» _____ 20__ г. _____ (инициалы, фамилия, подпись)

Дата	Инициалы, фамилия оператора	Состояние многоуровневого лабиринта (исправен/неисправен)	Подпись оператора	Инициалы, фамилия, подпись механика (ремонтника)	Инициалы, фамилия, подпись лица, ответственного за безопасную эксплуатацию лабиринта	Отметка о неисправностях и их устранение в течение рабочего дня*	Число циклов посещения	Инициалы, фамилия, подпись лица, ответственного за безопасную эксплуатацию лабиринта**
1	2	3	4	5	6	7	8	9

\* В случае неисправности лабиринта заполняют вторую строку.

\*\* Лицо, ответственное за безопасную эксплуатацию, расписывается дважды при исправности/неисправности лабиринта и после устранения неисправности при неисправном лабиринте.

Приложение П  
(справочное)

**Требования по обучению и инструктажу оператора (помощника оператора)  
многоуровневого лабиринта**

П.1 Основные вопросы по обучению и инструктажу оператора (помощника оператора):

- состав, функции и правильное использование игровых элементов;
- порядок и состав проведения ежедневных плановых осмотров, правила ведения записей в журнале осмотров;
- порядок действий и процедура сообщения в случае обнаружения опасностей или дефектов во время осмотра или во время использования игровых элементов;
- режим контроля соблюдения пользователями порядка и правил игры на объекте, уровня наполненности игровых помещений и безопасности;
- проявление повышенного внимания к пользователям с ограниченными возможностями или другими отклонениями;
- порядок действий при пожарной и аварийной эвакуациях и способы их выполнения;
- оказание первой помощи и порядок действий при несчастных случаях;
- требования законодательства и обязанности персонала.

**П.2 Дополнительные вопросы обучения и инструктажа**

Персонал, на который возлагают более широкие обязанности, должен получить более глубокие знания об элементах, описанных выше, а также должен быть предупрежден о необходимости отслеживать и оценивать происходящие инциденты, которые могут потребовать корректировки уровней надзора, максимального количества пользователей или фактического содержания игровых элементов.

Углубленные вопросы обучения и инструктажа:

- основы игрового поведения и развития ребенка;
- линейный менеджмент, отчетность и подотчетность.

При наличии в многоуровневом лабиринте игрового элемента с шарами персонал дополнительно должен быть проинструктирован по следующим вопросам:

- шары, выпавшие из игрового элемента с шарами, необходимо возвращать на место;
- пользователям запрещается бросать шары в неположенных направлениях;
- пользователи не должны прыгать друг на друга в игровом элементе с шарами из-за возможности получения серьезной травмы;
- пользователям запрещается прыгать в игровой элемент с шарами.



## Приложение Р (справочное)

### Требования по безопасной эксплуатации многоуровневых лабиринтов для оператора, помощника оператора

#### Р.1 Обязанности оператора

Лабиринт должен находиться под непосредственным контролем оператора на протяжении всего времени его работы, а также все время, пока он открыт для посетителей.

Перед открытием лабиринта для посетителей оператор должен убедиться в том, что он полностью понимает инструкции по его эксплуатации и порядок действий в аварийной ситуации.

Каждый оператор должен выполнять свои обязанности в соответствии с данными ему инструкциями, уделяя необходимое внимание как безопасности пользователей и своих сотрудников, так и своей личной безопасности.

Оператор должен обеспечить, чтобы средства, предусмотренные для защиты опасных элементов, находились в должном состоянии перед открытием лабиринта для посетителей.

Никто, кроме оператора, помощника или лица, проходящего обучение, при условии непосредственного контроля за ним со стороны оператора, не должен осуществлять контроль за игровыми зонами лабиринта или вмешиваться в его функционирование в момент эксплуатации.

Во время эксплуатации лабиринта оператор должен контролировать отсутствие повреждений игровых элементов. Необходимо незамедлительно принимать решения при возникновении тех неисправностей или дефектов, которые могут привести к возникновению опасной ситуации для посетителей. В этом случае необходимо прекратить эксплуатацию лабиринта и уведомить ответственного за безопасную эксплуатацию лабиринта.

Во время эксплуатации лабиринта не допускается проведение ремонтных работ, которые могут поставить под угрозу безопасность посетителей.

Оператор должен предпринять все возможные меры для того, чтобы заставить посетителей и пользователей соблюдать правила, установленные ответственным за безопасную эксплуатацию лабиринта, например в отношении ограничений в пользовании игровыми элементами. Если оператор полагает, что пользователь не может безопасно использовать игровые элементы лабиринта, например по состоянию здоровья или из-за неадекватного поведения, он не должен допускать пользователя к использованию игровых элементов.

Перед началом работы лабиринта оператор должен обеспечить:

- уведомление посетителей и пользователей обо всем, что им необходимо знать для безопасного пользования лабиринтом;

- отсутствие посетителей и пользователей в той части лабиринта, где неисправны игровые элементы;

- отсутствие посетителей, пользователей или служащих в опасной зоне. Если невозможно непосредственное наблюдение за всеми игровыми зонами для того, чтобы удостовериться в безопасности пользователей, необходимо использовать систему сигналов при взаимодействии с помощниками;

- однозначное восприятие помощниками каждого сигнала.

В случаях, когда это целесообразно, для подачи сигналов следует использовать громкоговорящую связь. Если кто-либо из пользователей оказался в опасности, необходимо как можно быстрее оказать ему помощь при условии, что это можно сделать безопасно, или иным способом устранить возникшую опасность.

Оператор лабиринта должен обеспечить, чтобы его помощник выполнял свои обязанности с соблюдением правил техники безопасности.

Оператор должен предпринять меры по предотвращению доступа посетителей всякий раз, когда лабиринт не эксплуатируется.

Оператор обязан ежедневно и своевременно делать все необходимые записи в журнале учета ежедневного допуска лабиринта к эксплуатации в соответствии со своей должностной инструкцией и инструкцией по ведению журнала. При этом должны быть указаны фамилия оператора, подпись, дата, время (час). Оператор обязан также записывать в журнал все, что касается любых отклонений от нормальной работы игровых элементов лабиринта согласно руководству по эксплуатации лабиринта, которые могут повлиять на безопасность, и все, что касается поведения посетителей и пользователей, которое также может повлиять на их безопасность.

#### Р.2 Обязанности помощника оператора

Каждый помощник оператора лабиринта должен выполнять свои обязанности в соответствии с данными ему инструкциями, уделяя должное внимание безопасности посетителей и пользователей, своих коллег и своей личной безопасности.

Помощник оператора должен выполнять инструкции оператора и/или ответственного за безопасную эксплуатацию лабиринта, касающиеся размещения пользователей в игровых зонах и помещениях и контроля за поведением посетителей и пользователей.

Помощник оператора должен:

- контролировать размещение пользователей по заранее предусмотренной схеме, обеспечивая максимальное/минимальное число пользователей в игровых зонах и на игровых элементах;
- не допускать пользования игровыми элементами лабиринта посетителями, которым не разрешается им пользоваться по каким-либо причинам;
- принимать все надлежащие меры для недопущения к пользованию лабиринтом тех посетителей, чье поведение вызывает опасение, что они не смогут безопасно им пользоваться;
- не разрешать посетителям пользоваться той частью лабиринта, на которой неисправны игровые элементы;
- оказывать всестороннюю (необходимую) помощь и поддержку пользователям с ограниченными возможностями при пользовании игровыми элементами, доступными для такого рода пользователей.

Помощник оператора не должен перемещаться по лабиринту в рискованных положениях, запрыгивать или соскакивать с игровых элементов, создавая опасные ситуации.

Он должен пресекать опасные действия посетителей или их попытки принять опасное положение на игровых элементах. Если помощник оператора увидит, что какой-либо пользователь может упасть, рискует получить травму, то он должен немедленно вмешаться в ситуацию и сообщить об этом оператору.

Помощник оператора должен обеспечить безопасный выход посетителей и пользователей из лабиринта.

**Приложение С  
(рекомендуемое)**

**Форма журнала администратора многоуровневого лабиринта**

Титульный лист журнала

<hr/> (наименование организации, владелец многоуровневого лабиринта)
<hr/> (участок, бригада)
<p><b>ЖУРНАЛ АДМИНИСТРАТОРА МНОГОУРОВНЕВОГО ЛАБИРИНТА</b></p>
<hr/> (наименование многоуровневого лабиринта)
<hr/> (заводской номер многоуровневого лабиринта)
Журнал начат « ____ » _____ 20__ г. _____ (инициалы, фамилия, подпись)
Журнал окончен « ____ » _____ 20__ г. _____ (инициалы, фамилия, подпись)

Дата	Наименование (обозначение) многоуровневого лабиринта	Время передачи ответственности по эксплуатации многоуровневого лабиринта	Оператор (помощник оператора, контролер-посадчик), сдавший многоуровневый лабиринт		Оператор (помощник оператора, контролер-посадчик), принявший многоуровневый лабиринт		Инициалы, фамилия, подпись лица, ответственного за безопасную эксплуатацию многоуровневого лабиринта
			Инициалы, фамилия	Подпись	Инициалы, фамилия	Подпись	
1	2	3	4	5	6	7	8

Журнал хранится у ответственного за безопасную эксплуатацию многоуровневого лабиринта.

Ключевые слова: детские игровые площадки, многоуровневые лабиринты, дополнительные требования безопасности, методы испытаний, конструкция, игровые элементы, покрытия

---

Редактор *Н.В. Таланова*  
Технический редактор *В.Н. Прусакова*  
Корректор *Р.А. Менцова*  
Компьютерная верстка *И.А. Налейкиной*

Сдано в набор 29.08.2022. Подписано в печать 07.09.2022. Формат 60×84%. Гарнитура Ариал.  
Усл. печ. л. 5,12. Уч.-изд. л. 4,60.

Подготовлено на основе электронной версии, предоставленной разработчиком стандарта

---

Создано в единичном исполнении в ФГБУ «РСТ»  
для комплектования Федерального информационного фонда стандартов,  
117418 Москва, Нахимовский пр-т, д. 31, к. 2.  
[www.gostinfo.ru](http://www.gostinfo.ru) [info@gostinfo.ru](mailto:info@gostinfo.ru)