

---

ФЕДЕРАЛЬНОЕ АГЕНТСТВО  
ПО ТЕХНИЧЕСКОМУ РЕГУЛИРОВАНИЮ И МЕТРОЛОГИИ

---



НАЦИОНАЛЬНЫЙ  
СТАНДАРТ  
РОССИЙСКОЙ  
ФЕДЕРАЦИИ

ГОСТ Р  
59919—  
2021

---

**Дороги автомобильные общего пользования  
ПРИМЫКАНИЯ К ПУНКТАМ ПРОПУСКА  
ЧЕРЕЗ ГОСУДАРСТВЕННУЮ ГРАНИЦУ  
РОССИЙСКОЙ ФЕДЕРАЦИИ**

**Общие требования**

Издание официальное

Москва  
Российский институт стандартизации  
2021

## Предисловие

- 1 РАЗРАБОТАН Обществом с ограниченной ответственностью «Геолойт» (ООО «Геолойт»)
- 2 ВНЕСЕН Техническим комитетом по стандартизации ТК 418 «Дорожное хозяйство»
- 3 УТВЕРЖДЕН И ВВЕДЕН В ДЕЙСТВИЕ Приказом Федерального агентства по техническому регулированию и метрологии от 1 декабря 2021 г. № 1668-ст
- 4 ВВЕДЕН ВПЕРВЫЕ

*Правила применения настоящего стандарта установлены в статье 26 Федерального закона от 29 июня 2015 г. № 162-ФЗ «О стандартизации в Российской Федерации». Информация об изменениях к настоящему стандарту публикуется в ежегодном (по состоянию на 1 января текущего года) информационном указателе «Национальные стандарты», а официальный текст изменений и поправок — в ежемесячном информационном указателе «Национальные стандарты». В случае пересмотра (замены) или отмены настоящего стандарта соответствующее уведомление будет опубликовано в ближайшем выпуске ежемесячного информационного указателя «Национальные стандарты». Соответствующая информация, уведомление и тексты размещаются также в информационной системе общего пользования — на официальном сайте Федерального агентства по техническому регулированию и метрологии в сети Интернет ([www.rst.gov.ru](http://www.rst.gov.ru))*

© Оформление. ФГБУ «РСТ», 2021

Настоящий стандарт не может быть полностью или частично воспроизведен, тиражирован и распространен в качестве официального издания без разрешения Федерального агентства по техническому регулированию и метрологии

## Содержание

1 Область применения . . . . .	1
2 Нормативные ссылки . . . . .	1
3 Термины и определения. . . . .	3
4 Классификация примыканий к пунктам пропуска через государственную границу Российской Федерации . . . . .	3
5 Требования к примыканиям к пунктам пропуска через государственную границу Российской Федерации . . . . .	4
5.1 Общие требования . . . . .	4
5.2 Требования к пропускной способности . . . . .	5
5.3 Требования к организации движения . . . . .	6
5.4 Требования к полосе ожидания . . . . .	7
5.5 Требования к обустройству. . . . .	7
Приложение А (рекомендуемое) Классификация примыканий к пунктам пропуска . . . . .	9
Приложение Б (рекомендуемое) Примеры схем примыканий к пунктам пропуска . . . . .	10
Библиография . . . . .	14



**Дороги автомобильные общего пользования****ПРИМЫКАНИЯ К ПУНКТАМ ПРОПУСКА ЧЕРЕЗ ГОСУДАРСТВЕННУЮ ГРАНИЦУ  
РОССИЙСКОЙ ФЕДЕРАЦИИ****Общие требования**

Automobile roads of general use. Adjacent to a border crossing point  
through the state border Russian Federation. General requirements

Дата введения — 2022—01—01

**1 Область применения**

Настоящий стандарт устанавливает требования к участкам автомобильных дорог общего пользования, примыкающим к пунктам пропуска со стороны Российской Федерации и со стороны государственной границы Российской Федерации, протяженность которых согласно [1] не превышает 1000 м.

Настоящий стандарт не распространяется:

- на участки автомобильных дорог, включенных в общую сеть дорог общего пользования вне подходов к пунктам пропуска транспортных средств через государственную границу;
- на улицы населенных пунктов.

**2 Нормативные ссылки**

В настоящем стандарте использованы нормативные ссылки на следующие стандарты:

ГОСТ 32846 Дороги автомобильные общего пользования. Элементы обустройства. Классификация  
ГОСТ 32944 Дороги автомобильные общего пользования. Пешеходные переходы. Классификация. Общие требования

ГОСТ 32960 Дороги автомобильные общего пользования. Нормативные нагрузки, расчетные схемы нагружения

ГОСТ 32965 Дороги автомобильные общего пользования. Методы учета интенсивности движения транспортного потока

ГОСТ 33062—2014 Дороги автомобильные общего пользования. Требования к размещению объектов дорожного и придорожного сервиса

ГОСТ 33100—2014 Дороги автомобильные общего пользования. Правила проектирования автомобильных дорог

ГОСТ 33149 Дороги автомобильные общего пользования. Правила проектирования автомобильных дорог в сложных условиях

ГОСТ 33150 Дороги автомобильные общего пользования. Проектирование пешеходных и велосипедных дорожек. Общие требования

ГОСТ 33151 Дороги автомобильные общего пользования. Элементы обустройства. Технические требования. Правила применения

ГОСТ 33153 Дороги автомобильные общего пользования. Проектирование тоннелей. Общие требования

ГОСТ 33176 Дороги автомобильные общего пользования. Горизонтальная освещенность от искусственного освещения. Технические требования

ГОСТ 33220 Дороги автомобильные общего пользования. Требования к эксплуатационному состоянию

ГОСТ 33384 Дороги автомобильные общего пользования. Проектирование мостовых сооружений. Общие требования

ГОСТ 33390 Дороги автомобильные общего пользования. Мосты. Нагрузки и воздействия

ГОСТ 33475 Дороги автомобильные общего пользования. Геометрические элементы. Технические требования

ГОСТ Р 50597 Дороги автомобильные и улицы. Требования к эксплуатационному состоянию, допустимому по условиям обеспечения безопасности дорожного движения. Методы контроля

ГОСТ Р 51256 Технические средства организации дорожного движения. Разметка дорожная. Классификация. Технические требования

ГОСТ Р 52289 Технические средства организации дорожного движения. Правила применения дорожных знаков, разметки, светофоров, дорожных ограждений и направляющих устройств

ГОСТ Р 52399 Геометрические элементы автомобильных дорог

ГОСТ Р 52605 Технические средства организации дорожного движения. Искусственные неровности. Общие технические требования. Правила применения

ГОСТ Р 52766 Дороги автомобильные общего пользования. Элементы обустройства. Общие требования

ГОСТ Р 57145 Специальные технические средства, работающие в автоматическом режиме и имеющие функции фото- и киносъемки, видеозаписи, для обеспечения контроля за дорожным движением. Правила применения

ГОСТ Р 58653—2019 Дороги автомобильные общего пользования. Пересечения и примыкания. Технические требования

ГОСТ Р 58818—2020 Дороги автомобильные с низкой интенсивностью движения. Проектирование, конструирование и расчет

ГОСТ Р 58861 Дороги автомобильные общего пользования. Капитальный ремонт и ремонт. Планирование межремонтных сроков

ГОСТ Р 58862 Дороги автомобильные общего пользования. Содержание. Периодичность проведения

ГОСТ Р 59103 Дороги автомобильные общего пользования. Светофорные объекты. Технические правила содержания

ГОСТ Р 59104 Дороги автомобильные общего пользования. Линии электроосвещения. Технические правила содержания

ГОСТ Р 59200 Дороги автомобильные общего пользования. Мосты и трубы. Капитальный ремонт, ремонт и содержание. Технические правила

ГОСТ Р 59201 Дороги автомобильные общего пользования. Капитальный ремонт, ремонт и содержание. Технические правила

ГОСТ Р 59202 Дороги автомобильные общего пользования. Тоннели. Технические правила капитального ремонта, ремонта и содержания

ГОСТ Р 59205 Дороги автомобильные общего пользования. Охрана окружающей среды. Технические требования

ГОСТ Р 59292—2021 Дороги автомобильные общего пользования. Требования к уровню летнего содержания. Критерии оценки и методы контроля

ГОСТ Р 59401 Дороги автомобильные общего пользования. Ограничивающие пешеходные и защитные ограждения. Общие технические условия

ГОСТ Р 59434 Дороги автомобильные общего пользования. Требования к уровню зимнего содержания. Критерии оценки и методы контроля

**Примечание** — При пользовании настоящим стандартом целесообразно проверить действие ссылочных стандартов в информационной системе общего пользования — на официальном сайте Федерального агентства по техническому регулированию и метрологии в сети Интернет или по ежегодному информационному указателю «Национальные стандарты», который опубликован по состоянию на 1 января текущего года, и по выпускам ежемесячного информационного указателя «Национальные стандарты» за текущий год. Если заменен ссылочный стандарт, на который дана недатированная ссылка, то рекомендуется использовать действующую версию этого стандарта с учетом всех внесенных в данную версию изменений. Если заменен ссылочный стандарт, на который дана датированная ссылка, то рекомендуется использовать версию этого стандарта с указанным выше годом утверждения (принятия). Если после утверждения настоящего стандарта в ссылочный стандарт, на который дана

датированная ссылка, внесено изменение, затрагивающее положение, на которое дана ссылка, то это положение рекомендуется применять без учета данного изменения. Если ссылочный стандарт отменен без замены, то положение, в котором дана ссылка на него, рекомендуется применять в части, не затрагивающей эту ссылку.

### 3 Термины и определения

В настоящем стандарте применены термины по ГОСТ 32846, ГОСТ 32965 и ГОСТ 33151, а также следующие термины с соответствующими определениями:

**3.1 аварийный транспорт:** Автотранспортное средство, используемое аварийными (аварийно-спасательными) службами.

3.2

**интенсивность движения:** Количество транспортных средств, проходящих через поперечное сечение автомобильной дороги в единицу времени (за сутки).

[Адаптировано из ГОСТ 33100—2014, пункт 3.12]

**3.3 полоса ожидания:** Элемент поперечного профиля автомобильной дороги, примыкающий к проезжей части со стороны обочины, предназначенный для размещения транспортных средств, ожидающих очереди въезда в пункт пропуска с целью пересечения государственной границы Российской Федерации.

**3.4 примыкание к пункту пропуска через государственную границу Российской Федерации (примыкание к пункту пропуска):** Участок автомобильной дороги, примыкающий к пункту пропуска со стороны Российской Федерации или со стороны государственной границы Российской Федерации, не превышающий по протяженности 1000 м каждый.

3.5

**пропускная способность:** Максимальное число автомобилей, которое может пропустить участок дороги в единицу времени в одном или двух направлениях.

[ГОСТ 33100—2014, пункт 3.35]

**3.6 пункт пропуска через государственную границу Российской Федерации (пункт пропуска):** Специально оборудованный и выделенный в непосредственной близости от государственной границы участок местности, где в соответствии с законодательством Российской Федерации осуществляется пропуск через государственную границу лиц, транспортных средств, грузов, товаров и животных.

**3.7 расчетное транспортное средство:** Транспортное средство, параметры которого следует использовать при определении размеров геометрических элементов примыканий к пунктам пропуска через государственную границу Российской Федерации.

3.8

**уровень обслуживания:** Комплексный показатель экономичности, удобства и безопасности движения, характеризующий состояние транспортного потока.

[ГОСТ 33100—2014, пункт 3.49]

### 4 Классификация примыканий к пунктам пропуска через государственную границу Российской Федерации

4.1 Классификацию примыканий к пунктам пропуска в соответствии с приложением А (рисунок А.1) осуществляют по следующим признакам:

- характер международного сообщения пункта пропуска, к которому относится примыкание;
- направление движения транспортных потоков;
- расположение примыкания относительно пункта пропуска;
- наличие полосы ожидания;
- обеспечение распределения транспортного потока по типам транспортных средств.

4.2 Примыкания к пунктам пропуска в зависимости от характера международного сообщения пункта пропуска подразделяют:

- на примыкания к грузовым пунктам пропуска;
- примыкания к пассажирским пунктам пропуска;
- примыкания к грузопассажирским пунктам пропуска.

4.3 Примыкания к пунктам пропуска подразделяют в зависимости от направления движения транспортных потоков:

- на выезд из Российской Федерации;
- на въезд в Российскую Федерацию.

4.4 Примыкания к пунктам пропуска подразделяют по их расположению относительно пункта пропуска:

- примыкание со стороны государственной границы Российской Федерации (участок автомобильной дороги, примыкающий к пункту пропуска со стороны государственной границы);
- примыкание со стороны Российской Федерации (участок автомобильной дороги, примыкающий к пункту пропуска со стороны Российской Федерации).

4.5 Примыкания к пунктам пропуска в зависимости от наличия полосы ожидания пропуска через государственную границу подразделяют:

- на примыкания без полосы ожидания;
- примыкания с полосой ожидания.

4.6 Примыкания к пунктам пропуска в зависимости от обеспечения распределения транспортного потока по типам транспортных средств подразделяют:

- на примыкания без распределения транспортного потока;
- примыкания с распределением транспортного потока.

Примеры схем примыканий к пунктам пропуска приведены в приложении Б на рисунках Б.1—Б.4.

## **5 Требования к примыканиям к пунктам пропуска через государственную границу Российской Федерации**

### **5.1 Общие требования**

5.1.1 Примыкания к пунктам пропуска должны соответствовать требованиям настоящего стандарта и [2].

5.1.2 Примыкания к пунктам пропуска включают в себя земельные участки в границах полосы отвода автомобильной дороги и расположенные на них или под ними конструктивные элементы и дорожные сооружения, являющиеся ее технологической частью — искусственные дорожные сооружения, элементы обустройства автомобильных дорог.

5.1.3 Примыкания к пунктам пропуска должны обеспечивать выделение полос движения для транспортных потоков по направлениям на въезд в Российскую Федерацию и выезд из нее в соответствии с приложением Б (рисунок Б.1).

5.1.4 Примыкания к пунктам пропуска со стороны государственной границы Российской Федерации в соответствии с приложением Б (рисунок Б.2) должны обеспечивать организованный и безопасный проезд транспортных средств, не допускать возможности несанкционированной высадки людей, выгрузки грузов, товаров, животных и приема их на транспортные средства, быть обустроены и оборудованы в соответствии с 5.5.9—5.5.12 и [3].

5.1.5 Примыкания к пунктам пропуска со стороны территории Российской Федерации должны обеспечивать возможность перестроения и организованного въезда на территорию пункта пропуска транспортных средств, за исключением нахождения указанных примыканий в пограничной зоне [4].

5.1.6 Примыкания к пунктам пропуска могут обеспечивать распределение транспортного потока по типам транспортных средств в соответствии с приложением Б (рисунок Б.3) и с [1], [5].

5.1.7 Примыкания к пунктам пропуска для распределения транспортного потока должны содержать уширение проезжей части, состоящее из смежных полос движения в одном направлении, соответствующих количеству полос движения в пункте пропуска.

5.1.8 На примыканиях к пунктам пропуска со стороны Российской Федерации в соответствии с [5] допускается устраивать полосы ожидания в соответствии с приложением Б (рисунок Б.4). Протяженность полос ожидания определяют в соответствии с 5.4.



5.1.9 Примыкания к пунктам пропуска следует проектировать в соответствии с ГОСТ 33100, ГОСТ 33149, ГОСТ 33153 и ГОСТ 33384, а также с учетом:

- обязательных требований в области безопасности дорожного движения;
- требований к воздействию на окружающую среду (выбросам вредных веществ в атмосферу, загрязнению воды и почвы, шумовому и световому воздействию), законодательства об охране растительного и животного мира, природных объектов и объектов культурного наследия;
- обеспечения беспрепятственного выполнения работ по их содержанию и ремонту, а также входящих в их состав дорожных сооружений, и обеспечения возможности разворота и движения в обратном направлении эксплуатируемой техники.

5.1.10 Для примыканий к пунктам пропуска и мостовых сооружений на них нагрузки от транспортных средств и расчетные схемы нагружения должны соответствовать требованиям ГОСТ 32960 и ГОСТ 33390.

5.1.11 Геометрические элементы плана, продольного и поперечного профилей при проектировании строительства новых, реконструкции и капитального ремонта существующих примыканий к пунктам пропуска должны соответствовать требованиями ГОСТ 33475, ГОСТ Р 52399 (при назначении ширины полосы движения) и ГОСТ Р 58653.

5.1.12 В случае проведения строительства или реконструкции пункта пропуска необходимо обеспечить синхронизацию сроков выполнения работ по обустройству (реконструкции) примыканий к пункту пропуска, а также проектных решений в части соответствия количества полос на въезде в пункт пропуска с количеством полос примыкания к пункту пропуска.

5.1.13 Параметры и характеристики эксплуатационного состояния примыканий к пунктам пропуска должны соответствовать требованиям ГОСТ 33220, ГОСТ Р 50597, ГОСТ Р 59292 и ГОСТ Р 59434 и быть не ниже допустимого по условиям обеспечения безопасности дорожного движения.

5.1.14 Выполнение работ (оказание услуг) по эксплуатации и капитальному ремонту примыканий к пунктам пропуска, включая дорожные сооружения, следует проводить в соответствии с требованиями ГОСТ Р 58861, ГОСТ Р 58862, ГОСТ Р 59103, ГОСТ Р 59104, ГОСТ Р 59200, ГОСТ Р 59201, ГОСТ Р 59202, ГОСТ Р 59292 и ГОСТ Р 59434.

5.1.15 При проектировании, строительстве, реконструкции, капитальном ремонте, ремонте и содержании примыканий к пунктам пропуска, включая дорожные сооружения, следует соблюдать требования по охране окружающей среды, установленные в ГОСТ Р 59200, ГОСТ Р 59201, ГОСТ Р 59202 и ГОСТ Р 59205.

5.1.16 Освещение покрытия проезжей части примыканий к пунктам пропуска должно соответствовать требованиям ГОСТ 33176 при обустройстве и требованиям ГОСТ 33220 и ГОСТ Р 59292—2021 (пункт 9.6.2) в процессе эксплуатации.

Стационарное электрическое освещение следует применять в соответствии с ГОСТ 33151.

5.1.17 Для платных участков автомобильных дорог, примыкающих к пунктам пропуска, следует соблюдать требование ГОСТ 33062—2014 (пункт 4.6).

## 5.2 Требования к пропускной способности

5.2.1 На примыканиях к пунктам пропуска при их реконструкции или капитальном ремонте следует обеспечивать пропускную способность, необходимую для пропуска фактических и пиковых транспортных потоков, проходящих через пункты пропуска.

В случае строительства (реконструкции) пункта пропуска примыкания к пункту пропуска необходимо обеспечивать пропускную способность, учитывающую перспективные транспортные потоки, проходящие через пункт пропуска.

Для обеспечения пропускной способности при нештатных ситуациях (ремонтные работы, дорожно-транспортные происшествия и т. п.), при соответствующем технико-экономическом обосновании допускается устройство дополнительных полос.

5.2.2 Пропускная способность примыканий к пунктам пропуска на всем их протяжении должна соответствовать требуемому уровню обслуживания движения. Требуемый уровень обслуживания движения следует назначать с учетом требований ГОСТ 33100—2014 (пункт 7.7) не ниже С.

**Примечание** — В обоснованных случаях при капитальном ремонте примыканий к пунктам пропуска в зоне работ (за исключением места производства работ) допускается временно (на срок не более продолжительности работ) устанавливать уровень обслуживания движения D или E с соблюдением требований по обеспечению безопасности движения.

Пропускную способность примыкания к пункту пропуска определяют суммой пропускных способностей полос движения. Количество полос движения, а также категорию примыкания определяют в зависимости от расчетной интенсивности движения согласно таблице 1 с учетом требуемого уровня обслуживания движения и коэффициента загрузки примыкания согласно ГОСТ 33100—2014 (пункты 7.6 и 7.7).

Т а б л и ц а 1 — Соответствие категории дороги расчетной среднегодовой суточной интенсивности движения

Категория автомобильной дороги	Среднегодовая суточная интенсивность движения, приведенная к легковому автомобилю, ед./сут
IA, IB, IB	От 14001 и более
II	От 6001 до 14000
III	От 2001 до 6000
IV	От 401* до 2000
IVA-р, IVБ-р, IVA-п, IVБ-п, VA, VB	В соответствии с ГОСТ Р 58818
* В соответствии с ГОСТ Р 58818—2020 (пункт 3.1) размерность интенсивности движения в физических единицах — 400 авт./сут.	

5.2.3 Для обеспечения пропускной способности при проектировании примыканий к пунктам пропуска со стороны государственной границы Российской Федерации следует учитывать геометрические параметры, фактическую и перспективную интенсивности движения примыкания между государственной границей Российской Федерации и пунктом пропуска через государственную границу сопредельного государства на территории этого государства.

Параметры геометрических элементов примыканий к пунктам пропуска для каждой категории должны соответствовать требованиям ГОСТ 33475 и ГОСТ Р 52399 (при назначении ширины полосы движения).

### 5.3 Требования к организации движения

5.3.1 Для примыканий к пунктам пропуска на стадии строительства, реконструкции и капитального ремонта при наличии полос движения более трех следует предусматривать разделение противоположных потоков дорожным ограждением с учетом требований ГОСТ Р 52289.

5.3.2 На примыканиях к пунктам пропуска со стороны Российской Федерации следует предусмотреть возможность разворота транспортных средств для движения в обратном направлении.

5.3.3 Примыкание к пункту пропуска с распределенным транспортным потоком в одном направлении должно иметь, как правило, не менее двух полос.

5.3.4 На примыканиях к пунктам пропуска с распределенным транспортным потоком назначение полос движения и их расположение на проезжей части рекомендуется устанавливать согласно таблице 2.

Т а б л и ц а 2 — Полосы движения на примыкании к пункту пропуска

Количество полос в одном направлении	Назначение полосы движения	Расположение на проезжей части
Две	Для проезда пассажирских транспортных средств, а также для следования аварийного транспорта и легковых транспортных средств, в том числе дипломатического корпуса	Крайняя левая полоса
	Для проезда грузовых транспортных средств и транспортных средств, перевозящих негабаритные грузы	Крайняя правая полоса
Три	Для обеспечения движения легковых транспортных средств, в том числе дипломатического корпуса, а также для следования аварийного транспорта	Крайняя левая полоса
	Для обеспечения движения пассажирских транспортных средств	Средняя полоса
	Для обеспечения движения грузовых транспортных средств и транспортных средств, перевозящих негабаритные грузы	Крайняя правая полоса

5.3.5 На примыканиях к пункту пропуска с распределенным транспортным потоком параметры участков перестроения транспортных средств по предназначенным для них полосам движения следует определять, как для переходно-скоростных полос в соответствии с ГОСТ Р 58653.

5.3.6 Максимально разрешенная скорость движения на примыканиях к пунктам пропуска с распределенным транспортным потоком не должна превышать 70 км/ч.

При необходимости согласно ГОСТ Р 52289 на примыканиях к пунктам пропуска на выезд из Российской Федерации применяют ступенчатое ограничение скорости.

5.3.7 На примыканиях к пунктам пропуска следует предусматривать устройство пешеходных переходов в соответствии с требованиями ГОСТ 32944 и ГОСТ Р 52766 и пешеходных и велопешеходных дорожек в соответствии с требованиями ГОСТ 33150.

5.3.8 На примыканиях к пунктам пропуска со стороны Российской Федерации в случае необходимости следует обеспечить посадку и высадку граждан, переходящих государственную границу в пешем порядке.

#### 5.4 Требования к полосе ожидания

5.4.1 Полосу ожидания на примыканиях к пунктам пропуска следует размещать вдоль проезжей части справа. Способ размещения транспортных средств по отношению к полосе движения — продольный.

5.4.2 Полосу ожидания на примыканиях к пунктам пропуска отделяют от проезжей части дорожной разметкой по ГОСТ Р 51256.

5.4.3 Ширина полосы ожидания для стоянки транспортных средств должна быть не менее 4,0 м.

5.4.4 Длину полосы ожидания на примыканиях к пунктам пропуска назначают расчетом из условия вместимости не менее 10 % от суточной интенсивности грузовых транспортных средств с учетом расстояния между ними.

*Примечание* — Рекомендуемое расчетное значение длины полосы ожидания — 300 м.

Расстояние между автомобилями, стоящими друг за другом на полосе ожидания, следует принимать с учетом минимально допустимых зазоров безопасности — не менее 0,6 м.

Размеры места для одного транспортного средства на полосе ожидания должны соответствовать самому крупному транспортному средству и требованиям ГОСТ 33062—2014 (таблица 5).

5.4.5 Для обеспечения требования 5.4.4 при соответствующем технико-экономическом обосновании допускается устройство:

- двух или более полос;
- одной полосы ожидания большей длины в пределах 1000 м.

5.4.6 При определении длины полосы ожидания расчетные транспортные средства следует принимать, исходя из состава перспективного транспортного потока. Параметры расчетных транспортных средств должны соответствовать требованиям ГОСТ Р 58653—2019 (подраздел 4.4).

#### 5.5 Требования к обустройству

5.5.1 Обустройство примыканий к пунктам пропуска следует обеспечивать владельцам автомобильных дорог в рамках осуществления дорожной деятельности с учетом требований [2], [3], [6].

5.5.2 Примыкания к пунктам пропуска рекомендуется оснащать автоматизированной системой электронного учета транспортных средств, которая обеспечивает считывание государственных регистрационных знаков, хранение информации с возможностью использования при проведении государственного контроля на пункте пропуска.

5.5.3 На примыканиях к пунктам пропуска информирование участников дорожного движения о пункте пропуска через государственную границу Российской Федерации следует осуществлять в соответствии с [3] и требованиями ГОСТ Р 52289.

5.5.4 Размещение средств наружной рекламы в границах полосы отвода примыканий к пунктам пропуска не допускается.

5.5.5 На примыканиях к пунктам пропуска следует применять элементы обустройства по ГОСТ 32846 и ГОСТ Р 52766.

5.5.6 Дорожные знаки, дорожную разметку, дорожные светофоры, а также боковые дорожные ограждения и направляющие устройства следует применять по ГОСТ Р 52289 в соответствии с утвержденным проектом (схемой) организации дорожного движения.

5.5.7 Технические средства организации дорожного движения по ГОСТ 32846, за исключением перечисленных в 5.5.7, следует применять по ГОСТ 33151, ГОСТ Р 52605 и ГОСТ Р 52766 в соответствии с утвержденным проектом (схемой) организации дорожного движения.

5.5.8 Участок примыкания к пункту пропуска с распределенным транспортным потоком должен быть оборудован дорожными знаками по ГОСТ Р 52289, информирующими о предназначении полос движения транспортных средств.

5.5.9 Примыкания к пунктам пропуска со стороны государственной границы Российской Федерации должны быть оборудованы дорожными знаками и дорожной разметкой по ГОСТ Р 52289 в соответствии с приложением Б (рисунок Б.2).

5.5.10 Примыкания к пунктам пропуска со стороны государственной границы Российской Федерации должны быть оборудованы техническими средствами автоматической фотовидеофиксации правонарушений в области дорожного движения в соответствии с ГОСТ Р 57145.

5.5.11 Примыкания к пунктам пропуска со стороны государственной границы Российской Федерации должны быть оборудованы стационарным электрическим освещением. Освещение покрытия проезжей части должно соответствовать требованиям 5.1.16.

5.5.12 Примыкания к пунктам пропуска со стороны государственной границы Российской Федерации должны быть оборудованы защитными ограждениями по ГОСТ Р 59401.

5.5.13 На мостовых сооружениях, расположенных на примыканиях к пунктам пропуска, рекомендуется предусматривать устройство систем обеспечения противогололедной обстановки.

**Приложение А  
(рекомендуемое)**

**Классификация примыканий к пунктам пропуска**

А.1 Граф вариантов примыканий к пунктам пропуска в соответствии с классификационными признаками представлен на рисунке А.1.



Рисунок А.1 — Классификация примыканий к пунктам пропуска

А.2 Примеры обозначения примыканий к пунктам пропуска согласно классификации, приведенной на рисунке А.1:

- примыкание к грузопассажирскому пункту пропуска на выезд из Российской Федерации со стороны территории Российской Федерации с полосой ожидания и распределением транспортного потока;
- примыкание к грузовому пункту пропуска на въезд в Российскую Федерацию со стороны границы Российской Федерации без полосы ожидания и без распределения транспортного потока.

Приложение Б  
(рекомендуемое)

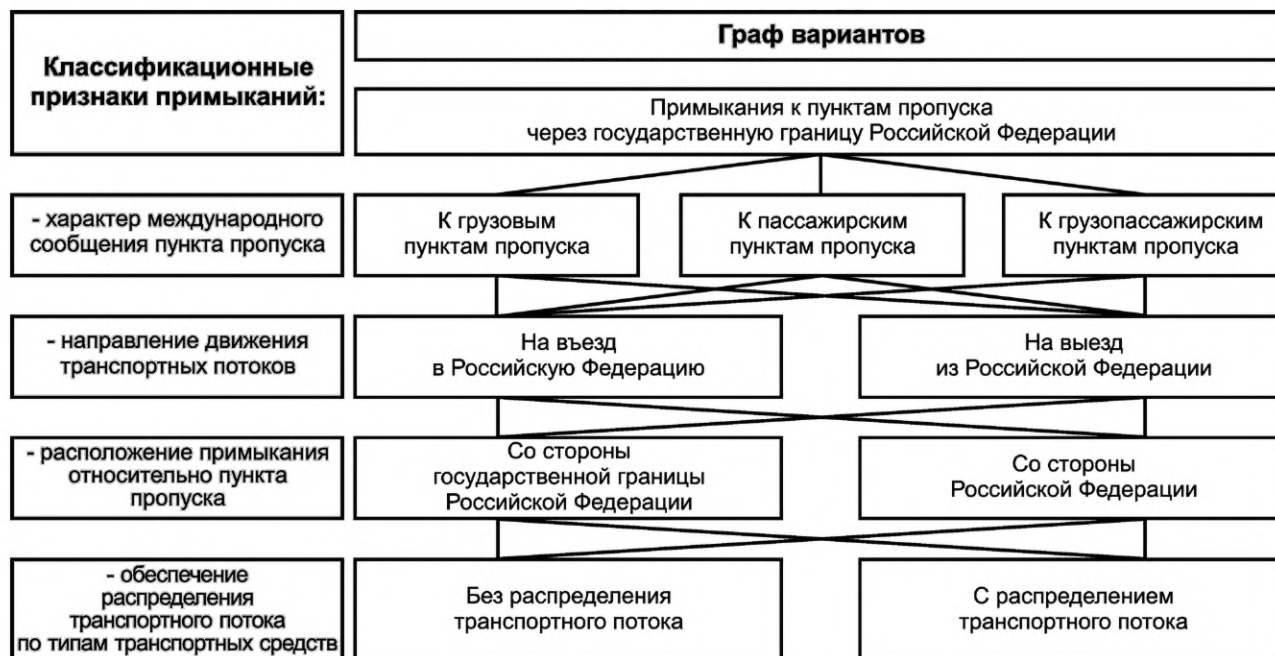
Примеры схем примыканий к пунктам пропуска

Б.1 Пример схемы примыкания к пункту пропуска со стороны Российской Федерации без полосы ожидания и без распределения транспортного потока приведен на рисунке Б.1.

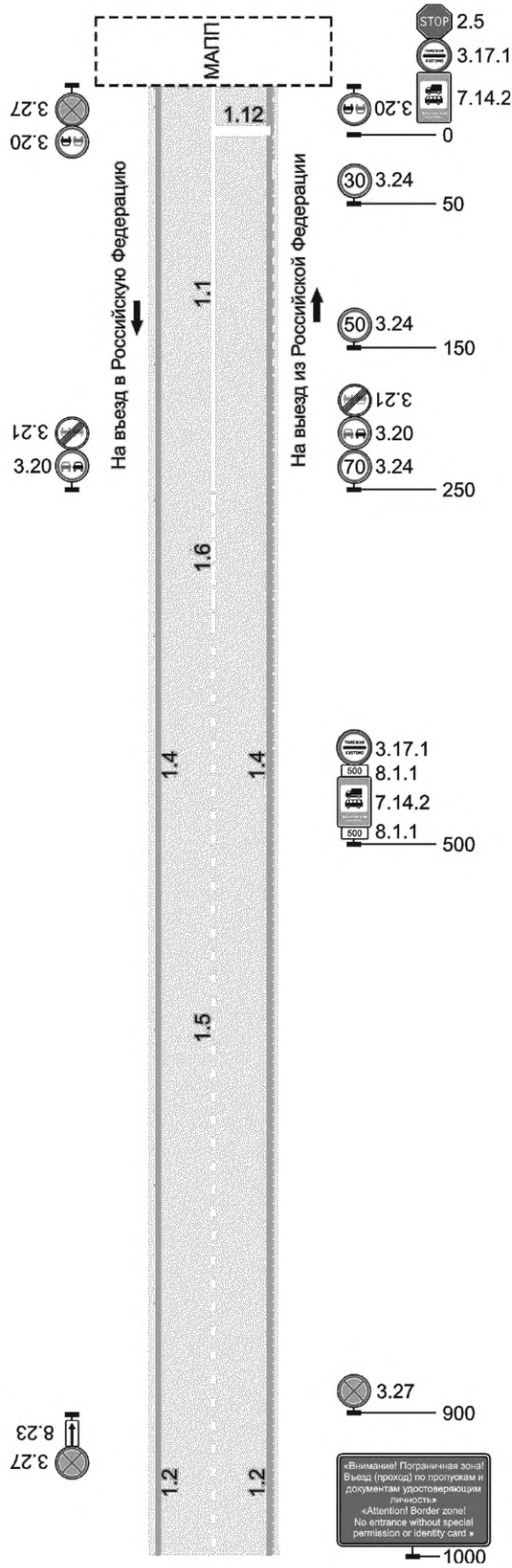

Примечание — МАПП — многосторонний автомобильный пункт пропуска.

Рисунок Б.1 — Пример схемы примыкания к пункту пропуска со стороны Российской Федерации без полосы ожидания и без распределения транспортного потока

Б.2 Пример схемы примыкания к пункту пропуска со стороны границы Российской Федерации без полосы ожидания и без распределения транспортного потока приведен на рисунке Б.2.



Рисунок Б.2 — Пример схемы примыкания к пункту пропуска со стороны границы Российской Федерации без полосы ожидания и без распределения транспортного потока

12 Б.3 Пример схемы примыкания к пункту пропуска со стороны Российской Федерации без полосы ожидания и с распределением транспортного потока приведен на рисунке Б.3.



Рисунок Б.3 — Пример схемы примыкания к пункту пропуска со стороны Российской Федерации без полосы ожидания и с распределением транспортного потока

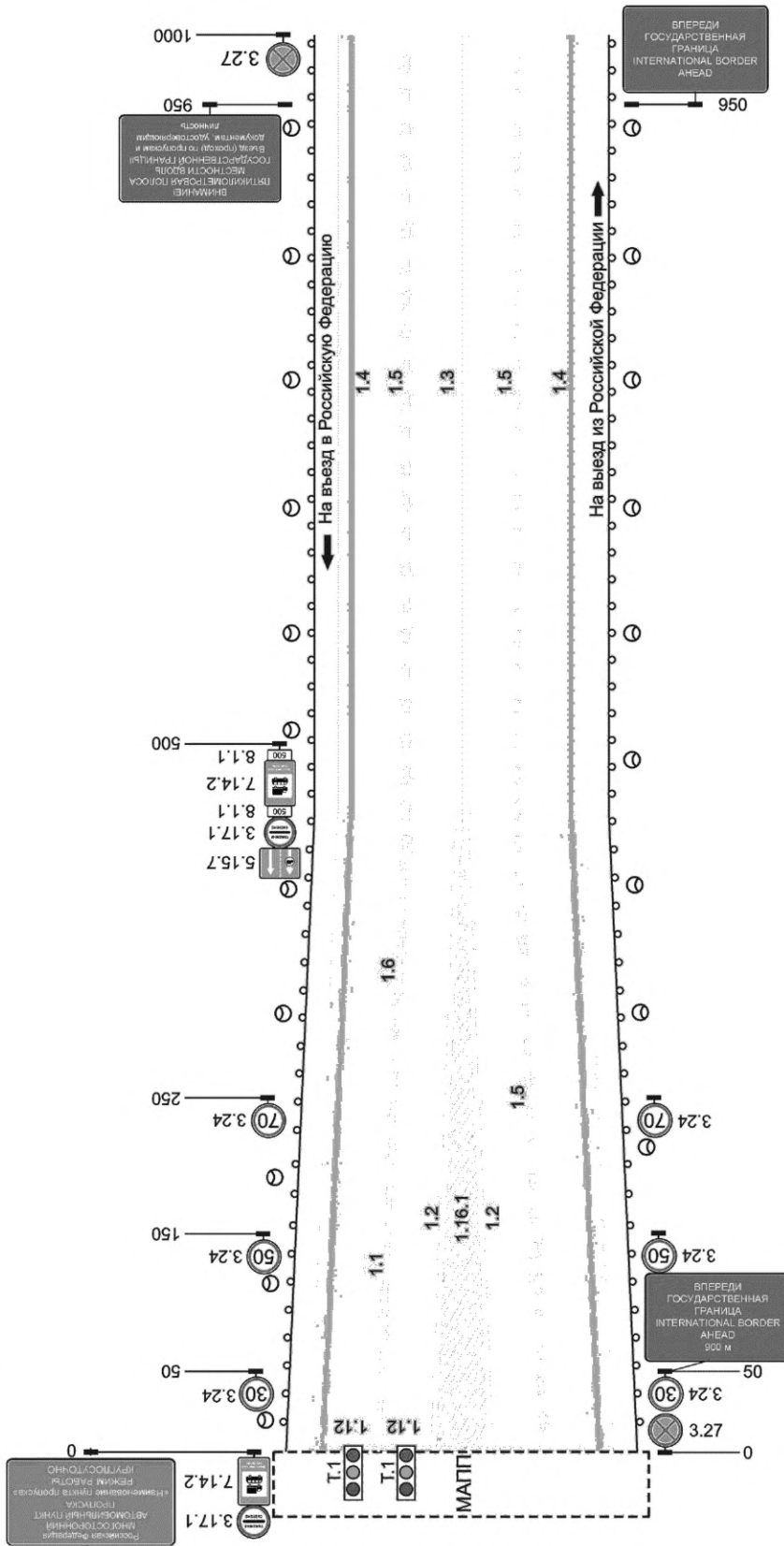

Б.4 Пример схемы примыкания к пункту пропуска со стороны Российской Федерации с полосой ожидания и без распределения транспортного потока приведен на рисунке Б.4.

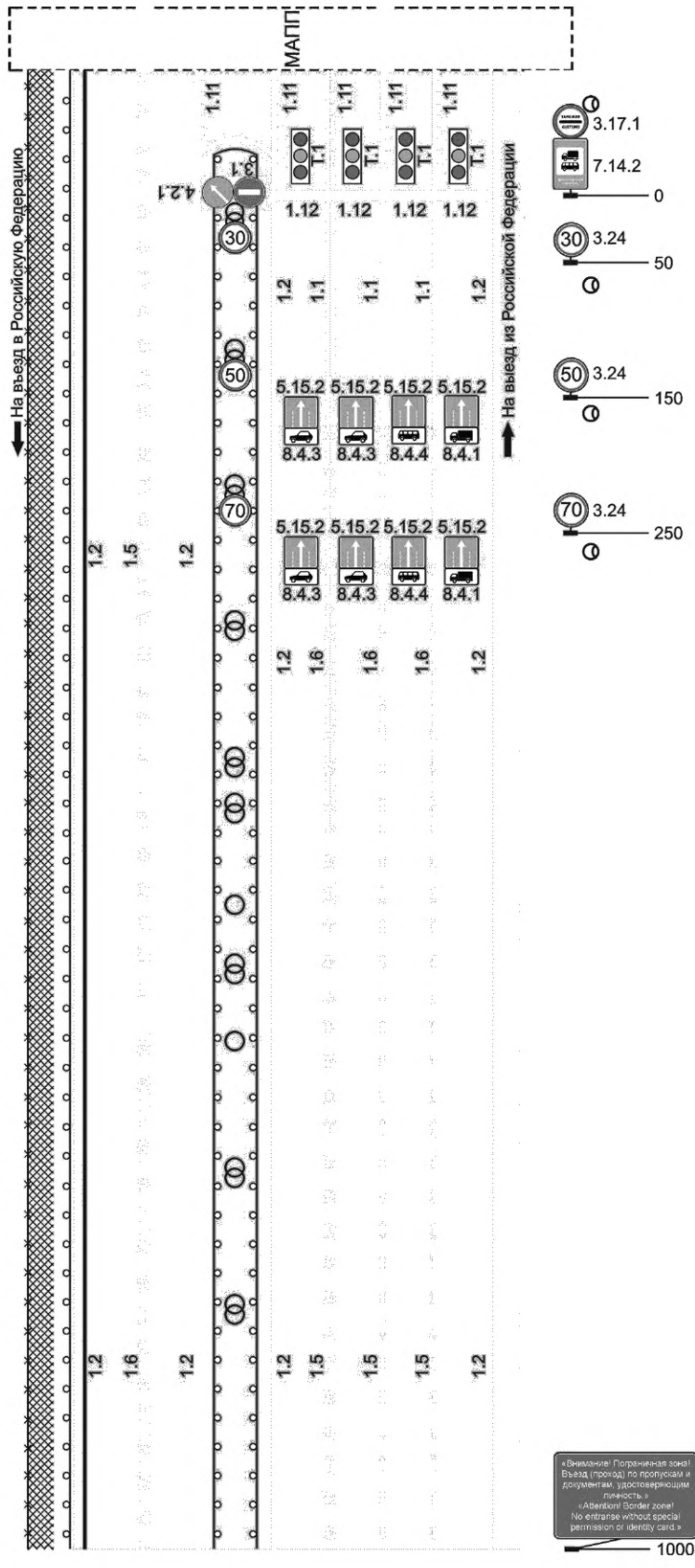

Рисунок Б.4 — Пример схемы примыкания к пункту пропуска со стороны Российской Федерации с полосой ожидания и без распределения транспортного потока

### Библиография

- [1] Постановление Правительства Российской Федерации от 26 июня 2019 г. № 812 «Об утверждении требований к обустройству участков автомобильных дорог на подъездах к пунктам пропуска через государственную границу Российской Федерации»
- [2] Технический регламент Таможенного союза Безопасность автомобильных дорог  
ТР ТС 014/2011
- [3] Постановление Правительства Российской Федерации от 27 июля 2012 г. № 778 «Об утверждении требований к обозначению и оборудованию участков путей международного железнодорожного и автомобильного сообщения от государственной границы Российской Федерации до пункта пропуска через государственную границу Российской Федерации»
- [4] Приказ ФСБ России от 7 августа 2017 г. № 454 «Об утверждении Правил пограничного режима»
- [5] Рекомендация Коллегии Евразийской экономической комиссии от 24 апреля 2013 г. № 9 «О разделении транспортных потоков в автомобильных пунктах пропуска через таможенную границу таможенного союза и на подъездах к ним»
- [6] Федеральный закон от 8 ноября 2007 г. № 257-ФЗ «Об автомобильных дорогах и о дорожной деятельности в Российской Федерации и о внесении изменений в отдельные законодательные акты Российской Федерации»

---

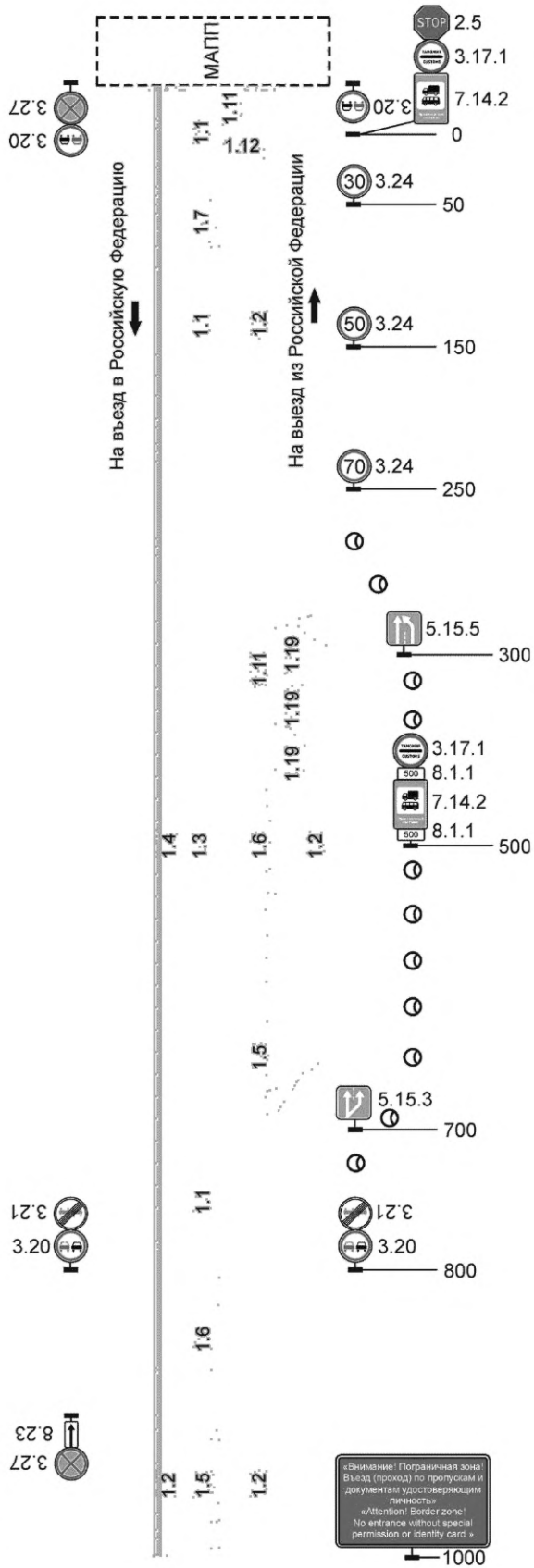
УДК 656.13:656.13.08:006.354

ОКС 93.080

Ключевые слова: дороги автомобильные общего пользования, примыкания к пунктам пропуска через государственную границу Российской Федерации, классификация, общие требования

---

Редактор *Н.В. Таланова*  
Технический редактор *В.Н. Прусакова*  
Корректор *М.В. Бучная*  
Компьютерная верстка *Г.Д. Мухиной*

Сдано в набор 23.11.2021. Подписано в печать 21.12.2021. Формат 60×84%. Гарнитура Ариал.  
Усл. печ. л. 2,32. Уч.-изд. л. 2,12.

Подготовлено на основе электронной версии, предоставленной разработчиком стандарта

---

Создано в единичном исполнении в ФГБУ «РСТ»  
для комплектования Федерального информационного фонда стандартов,  
117418 Москва, Нахимовский пр-т, д. 31, к. 2.  
[www.gostinfo.ru](http://www.gostinfo.ru) [info@gostinfo.ru](mailto:info@gostinfo.ru)