



**ГОСУДАРСТВЕННЫЙ СТАНДАРТ
СОЮЗА ССР**

**ДЮБЕЛИ-ШПИЛЬКИ РАСПОРНЫЕ
СТРОИТЕЛЬНО-МОНТАЖНЫЕ**

КОНСТРУКЦИЯ

ГОСТ 28457—90

Издание официальное

5 коп. БЗ 2—90/85

**ГОСУДАРСТВЕННЫЙ СТРОИТЕЛЬНЫЙ КОМИТЕТ СССР
Москва**

**ДЮБЕЛИ-ШПИЛЬКИ РАСПОРНЫЕ
СТРОИТЕЛЬНО-МОНТАЖНЫЕ**

Конструкция

Expansive dowels for building.
Construction

ГОСТ

28457—90

ОКП 52 2529

Дата введения 01.01.91

Настоящий стандарт распространяется на строительные-монтажные распорные дюбели-шпильки (далее — дюбели-шпильки) диаметром резьбы от 6 до 20 мм.

1. Конструкция и основные размеры дюбелей-шпилек должны соответствовать указанным на черт. 1 и в табл. 1.

Дюбели-шпильки

Исполнение 1

Исполнение 2

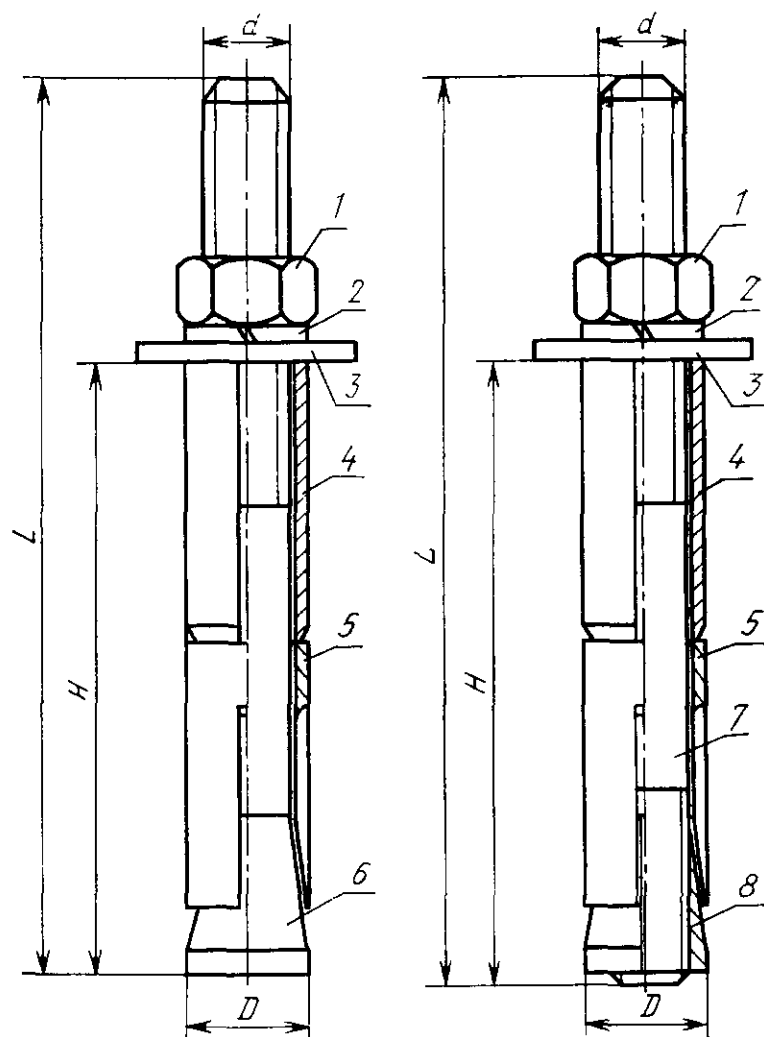

1—гайка; 2—шайба пружинная; 3—шайба увели-
ченная; 4—втулка; 5—цанга; 6—шпилька с кону-
сом; 7—шпилька; 8—конус

Черт. 1

Таблица 1

Размеры, мм

Исполнение	Типоразмер дюбеля-шпильки	Код ОКП	Номин. диаметр резьбы d	Диаметр анкерной части D	Высота анкерной части H		Длина L	Теоретическая масса 1000 шт., кг
					$\pm \frac{IT14}{2}$			
1 2	M6×70 2M6×70	52 2529 0001 52 2529 0002	6	10	40	70	31,92	
1 2	M8×90 2M8×90	52 2529 0003 52 2529 0004	8	12	55	90	65,92	
1 2	M10×110 2M10×110	52 2529 0005 52 2529 0006	10	14	70	110	122,61	
1 2	M12×130 2M12×130	52 2529 0007 52 2529 0008	12	16	85	130	192,02	
1 2	M16×240 2M16×240	52 2529 0009 52 2529 0010	16	22	130	240	588,29	
1 2	M20×300 2M20×300	52 2529 0011 52 2529 0012	20	28	160	300	1159,52	

Пример условного обозначения дюбеля-шпильки исполнения 1 диаметром резьбы $d=16$ мм, длиной $L=240$ мм:

Дюбель-шпилька M16×240 ГОСТ 28457—90

То же, исполнения 2:

Дюбель-шпилька 2M16×240 ГОСТ 28457—90

2. Общие технические условия — по ГОСТ 28456.

3. Предельные отклонения размеров здесь и далее — по ГОСТ 25347.

4. При технико-экономическом обосновании допускается изменение длины дюбелей-шпилек по отношению к указанным в табл. 1 значениям.

5. Конструкция и размеры цанги должны соответствовать указанным на черт. 2 и в табл. 2.

Цанга

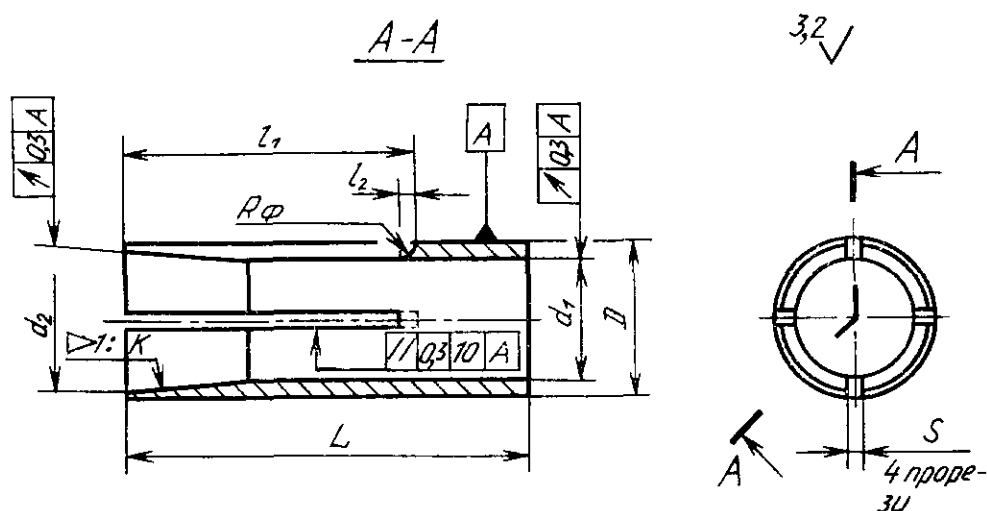

Черт. 2

Таблица 2

Размеры, мм

Типоразмер дюбеля-шпильки	D	d ₁	d ₂	L	l ₁	l ₂	s	Конусность 1:K	Теоретическая масса 1000 шт., кг
	h12	H12	± IT14 2			не более			
M6×70, 2M6×70	10	6,1	9	27	21	3	1,6	1:3	7,16
M8×90, 2M8×90	12	8,1	11	29			1,6		9,74
M10×110, 2M10×110	14	10,1	13	37	2,0		15,24		
M12×130, 2M12×130	16	12,1	15	39	39	2,5	1:4	19,36	
M16×240, 2M16×240	22	16,25	20	55				2,5	67,55
M20×300, 2M20×300	28	20,25	26	75	55				137,72

Примечание. Радиус фрезы R_φ не регламентируется, ширина прорезей S — не менее 0,5 мм.

6. Конструкция и размеры шпильки с конусом должны соответствовать указанным на черт. 3 и в табл. 3.

Шпилька с конусом

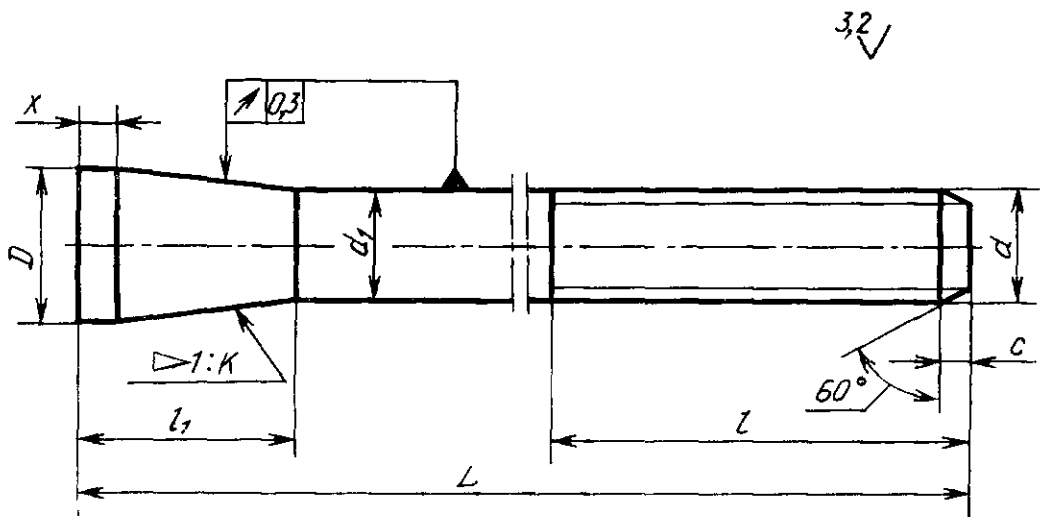

Черт. 3

Таблица 3

Размеры, мм

Типоразмер дюбеля- шпильки	Номин. диа- метр резьбы d	d_1	D	L	l , не менее	l_1	c	X	Конусность $1:K$	Теоретичес- кая масса 1000 шт., кг
		h12		$\pm \frac{IT14}{2}$						
M6×70	6	6	10	70	40	14,5	2	2,5	1:3	16,47
M8×90	8	8	12	90	50	15,0	3	3,0		35,22
M10×110	10	10	14	110	60	19,5	4	3,5	1:4	66,24
M12×130	12	12	16	130	70	20,0	5	4,0		110,18
M16×240	16	16	22	240	160	29,0	6	5,0		350,12
M20×300	20	20	28	300	200	38,0	7	6,0		668,61

Увеличение длины L допускается только при соответствующем увеличении длины резьбы l , указанной в табл. 3.

7. Конструкции и размеры шпильки должны соответствовать указанным на черт. 4 и в табл. 4.

Шпилька

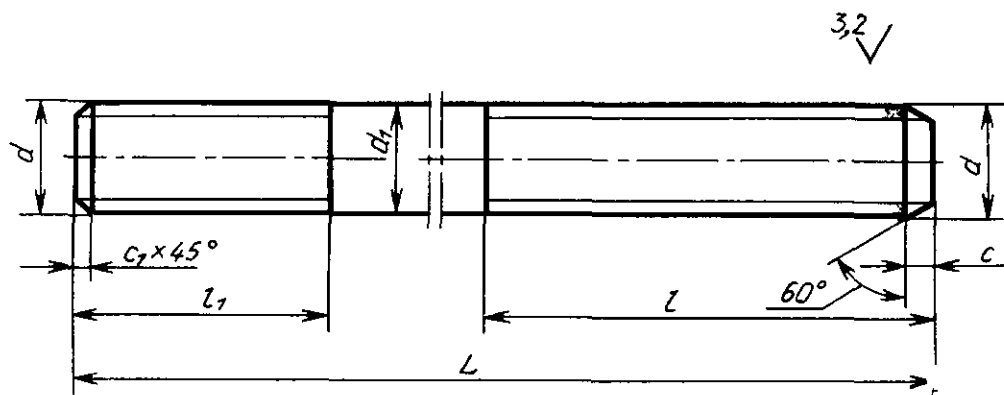

Черт. 4

Таблица 4

Размеры, мм

Типоразмер дюбеля- шпильки	Номин. диа- метр резьбы d	d_1	L	l , не менее	l_1	c	c_1	Теорети- ческая масса 1000 шт., кг
		h_{12}	$\pm \frac{IT14}{2}$					
2М6×70	6	6	70	40	16	2	1,0	13,05
2М8×90	8	8	90	50	18	3		30,15
2М10×110	10	10	110	60	22	4	1,6	57,71
2М12×130	12	12	130	70	24	5		98,72
2М16×240	16	16	240	160	36	6	2,0	316,92
2М20×300	20	20	300	200	45	7	2,5	619,00

Увеличение длины L допускается только при соответствующем увеличении длины резьбы l , указанной в табл. 4.

8. Конструкция и размеры конуса должны соответствовать указанным на черт. 5 и в табл. 5.

Конус

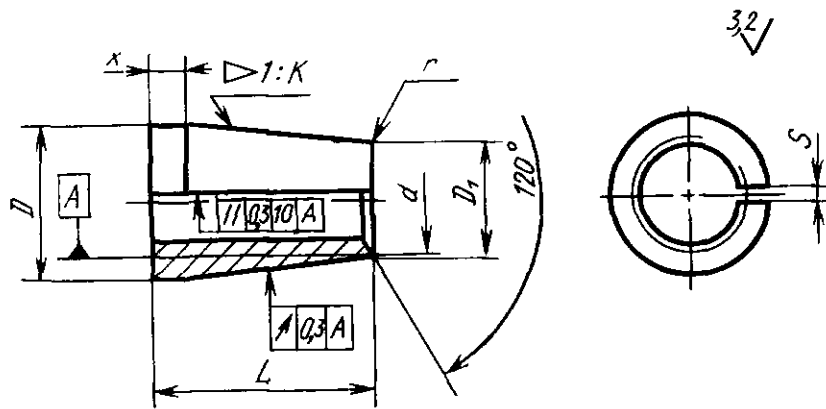

Черт. 5

Таблица 5

Размеры, мм

Типоразмер дюбеля- шпильки	Номин. диа- метр резьбы d	D	D_1	L	s	X	Конус- ность 1 : К	Теорети- ческая масса 1000 шт., кг
		h12		$\pm \frac{IT14}{2}$				
2М6×70	6	10	7	11,5	1,6	2,5	1 : 3	2,79
2М8×90	8	12	9	12,0		3,0		3,15
2М10×110	10	14	11	15,5		3,5		5,75
2М12×130	12	16	13	16,0		4,0	1 : 4	7,46
2М16×240	16	22	17	25,0	5,0	20,88		
2М20×300	20	28	21	34,0	6,0	48,27		

Примечание. Радиус притупления $r=0,3$ мм.

9. Конструкция и размеры втулки должны соответствовать указанным на черт. 6 и в табл. 6.

Втулка

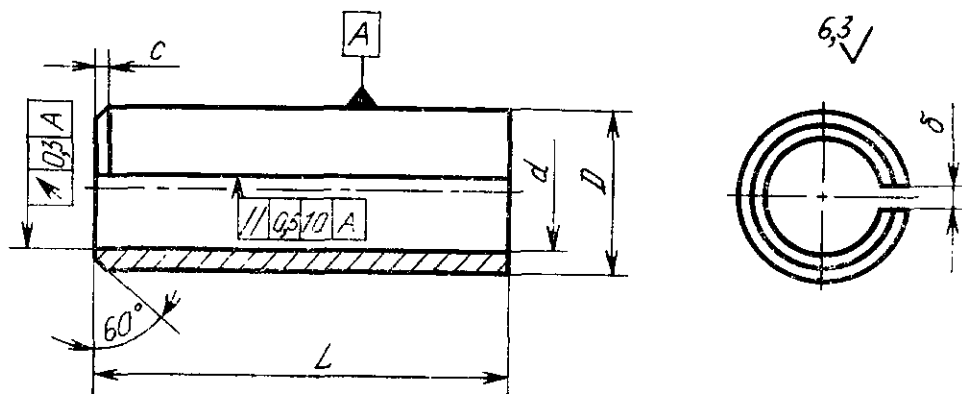

Черт. 6

Таблица 6

Размеры, мм

Типоразмер дюбеля-шпильки	D	d	L	c	δ	Теорети- ческая масса 1000 шт., кг
	h12	H12	$\pm \frac{IT14}{2}$			
M6×70, 2M6×70	11,0	7,1	7,5	2	3,5	2,58
M8×90, 2M8×90	13,0	9,1	20,0			8,61
M10×110, 2M10×110	15,0	11,1	25,5			13,18
M12×130, 2M12×130	16,5	12,6	38,0			22,92
M16×240, 2M16×240	22,5	17,0	62,0			79,79
M20×300, 2M20×300	28,5	21,0	71,0			157,43

ИНФОРМАЦИОННЫЕ ДАННЫЕ

1. РАЗРАБОТАН И ВНЕСЕН Министерством монтажных и специальных строительных работ СССР

РАЗРАБОТЧИКИ

А. В. Белов, канд. техн. наук (руководитель темы); **Р. А. Каграманов**, канд. техн. наук (руководитель темы); **И. В. Крылова**; **В. В. Третьяков**; **Ю. А. Батанов**; **В. И. Голованов**, канд. техн. наук; **Д. А. Юнусов**; **М. Р. Купер**; **В. В. Баконин**

2. УТВЕРЖДЕН И ВВЕДЕН В ДЕЙСТВИЕ Постановлением Государственного строительного комитета СССР от 07.02.90 № 10

3. Срок первой проверки 1993 г.

4. ВВЕДЕН ВПЕРВЫЕ

5. ССЫЛОЧНЫЕ НОРМАТИВНО-ТЕХНИЧЕСКИЕ ДОКУМЕНТЫ

Обозначение НТД, на который дана ссылка	Номер пункта
ГОСТ 25347—82	3
ГОСТ 28456—90	2

Редактор *В. П. Огурцов*
Технический редактор *М. И. Максимова*
Корректор *В. И. Кануркина*

Сдано в наб. 13.04.90 Подп. в печ. 01.06.90 0,75 усл. п. л. 0,75 усл. кр.-отт. 0,36 уч.-изд. л.
Тир. 25 000 Цена 5 к.

Ордена «Знак Почета» Издательство стандартов, 123557, Москва, ГСП, Новопроектный пер., 3
Тип. «Московский печатник», Москва, Лялин пер., 6. Зак. 1830