

**ПАКЕТЫ СЪЕМНЫХ МНОГОМЕСТНЫХ И  
КАССЕТНЫХ ПРЕСС-ФОРМ И ПРЕСС-ФОРМЫ  
ОДНОМЕСТНЫЕ ДЛЯ ИЗГОТОВЛЕНИЯ МАНЖЕТ  
ГИДРАВЛИЧЕСКИХ УСТРОЙСТВ****Исполнительные размеры формообразующих  
деталей****ГОСТ  
26620-85**

Sets of portable multi-impression and cassette press  
moulds and single-impression press moulds  
for manufacturing rubber U-packing seals.  
Executive dimensions of formed articles

ОКП 39 6381

Постановлением Государственного комитета СССР по стандартам от 26 сен-  
тября 1985 г. № 3058 срок введения установлен

с 01.07.86**Несоблюдение стандарта преследуется по закону**

1. Настоящий стандарт устанавливает исполнительные размеры формообразующих деталей пакетов съемных многоместных пресс-форм по ГОСТ 26616-85, трехкассетных пресс-форм по ГОСТ 26617-85, двухкассетных пресс-форм по ГОСТ 26618-85 и одноместных пресс-форм по ГОСТ 26619-85 для изготовления уплотнительных манжет по ГОСТ 14896-84 из резины с линейной послевулканизационной усадкой от 0,8 до 3,2 %.

2. Значение линейных послевулканизационных усадок резины должны соответствовать указанным в табл. 1.

Таблица 1

%

| Диапазон усадок резины | От 0,8 до 1,2 | Св. 1,2 до 1,6 | Св. 1,6 до 2,2 | Св. 2,2 до 2,8 | Св. 2,8 до 3,2 |
|------------------------|---------------|----------------|----------------|----------------|----------------|
| Средняя усадка резины  | 1,0           | 1,5            | 2,0            | 2,5            | 3,0            |

3. Исполнительные размеры пуансонов (черт. 1), обжим (черт. 2), матриц (черт. 3) должны соответствовать:

для манжет типа 1 — указанным в табл. 2, 4, 5;

» » » 3 » » 3, 6, 7.

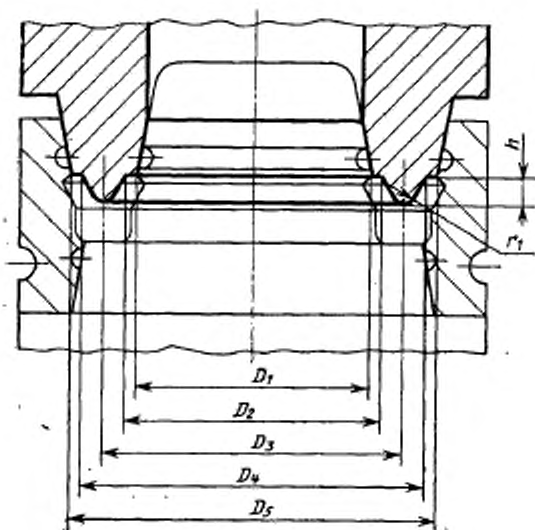

Черт. 1

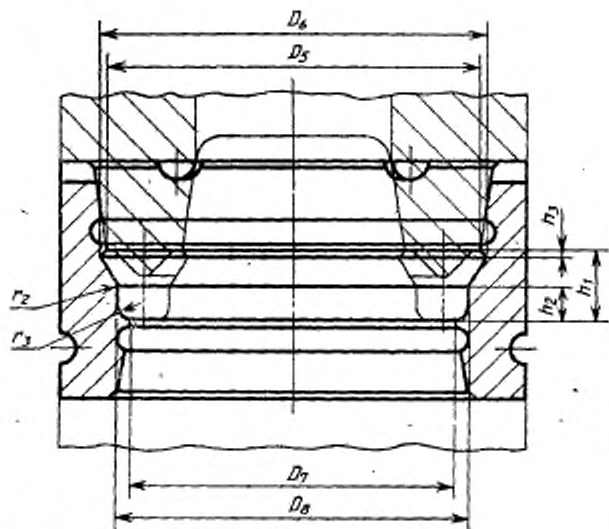

Черт. 2

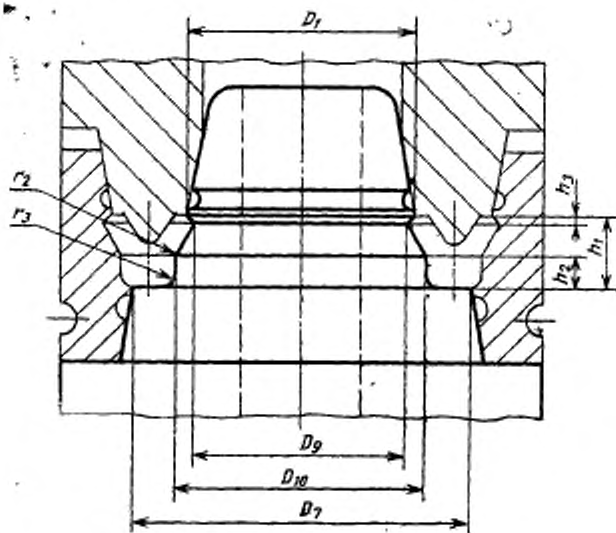

Черт. 3

Таблица 2

Размеры, мм

| Обозначение<br>типоразмера<br>машеты  | Высота<br>машеты | $D_1$                   |      |      |      |      |
|---------------------------------------|------------------|-------------------------|------|------|------|------|
|                                       |                  | Средняя усадка резин, % |      |      |      |      |
|                                       |                  | 1,0                     | 1,5  | 2,0  | 2,5  | 3,0  |
| Поле допуска отверстий —H8, валов —h8 |                  |                         |      |      |      |      |
| 1—18×10                               | 6                | 8,6                     | 8,6  | 8,7  | 8,7  | 8,8  |
| 1—20×12                               |                  | 10,6                    | 10,7 | 10,7 | 10,8 | 10,8 |
| 1—22×14                               |                  | 12,6                    | 12,7 | 12,8 | 12,8 | 12,9 |
| 1—25×15                               |                  | 13,1                    | 13,2 | 13,3 | 13,3 | 13,4 |
| 1—26×16                               |                  | 14,1                    | 14,2 | 14,3 | 14,3 | 14,4 |
| 1—28×18                               |                  | 16,2                    | 16,2 | 16,3 | 16,4 | 16,5 |
| 1—30×20                               | 7                | 18,2                    | 18,3 | 18,4 | 18,4 | 18,5 |
| 1—32×22                               |                  | 20,2                    | 20,3 | 20,4 | 20,5 | 20,6 |
| 1—35×25                               |                  | 23,2                    | 23,3 | 23,5 | 23,6 | 23,7 |
| 1—36×26                               |                  | 24,2                    | 24,4 | 24,5 | 24,6 | 24,7 |
| 1—37×27                               |                  | 25,2                    | 25,4 | 25,5 | 25,6 | 25,7 |
| 1—38×28                               |                  | 26,3                    | 26,4 | 26,5 | 26,6 | 26,8 |
| 1—40×30                               |                  | 28,3                    | 28,4 | 28,6 | 28,7 | 28,8 |
| 1—42×32                               |                  | 30,3                    | 30,4 | 30,6 | 30,7 | 30,9 |
| 1—45×35                               |                  | 33,3                    | 33,5 | 33,7 | 33,8 | 34,0 |
| 1—46×36                               |                  | 34,3                    | 34,5 | 34,7 | 34,8 | 35,0 |
| 1—50×40                               |                  | 38,4                    | 38,6 | 38,8 | 38,9 | 39,1 |
| 1—55×45                               |                  | 43,4                    | 43,6 | 43,9 | 44,1 | 44,3 |
| 1—56×46                               | 44,4             | 44,7                    | 44,9 | 45,1 | 45,3 |      |
| 1—60×50                               | 9                | 48,5                    | 48,7 | 49,0 | 49,2 | 49,4 |
| 1—63×48                               |                  | 46,5                    | 46,7 | 46,9 | 47,1 | 47,4 |
| 1—70×55                               |                  | 53,5                    | 53,8 | 54,1 | 54,3 | 54,6 |
| 1—71×56                               |                  | 54,5                    | 54,8 | 55,1 | 55,4 | 55,6 |
| 1—78×63                               |                  | 61,6                    | 61,9 | 62,2 | 62,5 | 62,8 |
| 1—80×65                               | 63,6             | 63,9                    | 64,3 | 64,6 | 64,9 |      |
| 1—85×70                               | 68,7             | 69,0                    | 69,4 | 69,7 | 70,0 |      |

## Размеры, мм

| Обозначение<br>типоразмера<br>магнет  | Высота<br>магнет | $D_1$                    |       |       |       |       |       |
|---------------------------------------|------------------|--------------------------|-------|-------|-------|-------|-------|
|                                       |                  | Средняя усадка резины, % |       |       |       |       |       |
|                                       |                  | 1,0                      | 1,5   | 2,0   | 2,5   | 3,0   |       |
| Поле допуска отверстий —Н8, валов —h8 |                  |                          |       |       |       |       |       |
| 1—90×75                               | 9                | 73,7                     | 74,1  | 74,5  | 74,8  | 75,2  |       |
| 1—100×80                              |                  | 77,8                     | 78,2  | 78,5  | 78,9  | 79,3  |       |
| 1—110×90                              |                  | 87,9                     | 88,3  | 88,7  | 89,2  | 89,6  |       |
| 1—120×100                             |                  | 98,0                     | 98,4  | 98,9  | 99,4  | 99,9  |       |
| 1—125×105                             |                  | 103,0                    | 103,5 | 104,0 | 104,6 | 105,1 |       |
| 1—130×110                             |                  | 108,1                    | 108,6 | 109,1 | 109,7 | 110,2 |       |
| 1—140×120                             |                  | 118,2                    | 118,8 | 119,3 | 119,9 | 120,5 |       |
| 1—145×125                             |                  | 123,2                    | 123,8 | 124,4 | 125,0 | 125,7 |       |
| 1—160×140                             |                  | 10,0                     | 138,4 | 139,1 | 139,7 | 140,4 | 141,1 |
| 1—180×160                             |                  |                          | 158,6 | 159,4 | 160,1 | 160,9 | 161,7 |
| 1—200×180                             |                  |                          | 178,8 | 179,7 | 180,5 | 181,4 | 182,3 |
| 1—220×200                             |                  |                          | 199,0 | 200,0 | 200,9 | 201,9 | 202,9 |
| 1—240×220                             |                  |                          | 219,2 | 220,3 | 221,3 | 222,4 | 223,5 |
| 1—250×230                             |                  |                          | 229,3 | 230,4 | 231,5 | 232,7 | 233,8 |
| 1—270×250                             |                  |                          | 249,5 | 250,7 | 251,9 | 253,2 | 254,4 |
| 1—280×260                             |                  |                          | 259,6 | 260,9 | 262,1 | 263,4 | 264,7 |
| 1—300×280                             |                  |                          | 279,8 | 281,2 | 282,5 | 283,9 | 285,3 |
| 1—320×300                             | 300,0            |                          | 301,5 | 302,9 | 304,4 | 305,9 |       |
| 1—340×320                             | 12,5             | 320,2                    | 321,8 | 323,3 | 324,9 | 326,5 |       |
| 1—360×335                             |                  | 334,8                    | 336,5 | 338,1 | 339,8 | 341,4 |       |
| 1—385×360                             |                  | 360,1                    | 361,8 | 363,6 | 365,4 | 367,2 |       |
| 1—400×375                             |                  | 375,2                    | 377,1 | 378,9 | 380,8 | 382,6 |       |
| 1—425×400                             |                  | 400,5                    | 402,4 | 404,4 | 406,4 | 408,4 |       |
| 1—450×425                             |                  | 425,7                    | 427,8 | 429,9 | 432,0 | 434,1 |       |
| 1—475×450                             |                  | 451,0                    | 453,2 | 455,4 | 457,7 | 459,9 |       |
| 1—500×475                             |                  | 476,2                    | 478,6 | 480,9 | 483,3 | 485,6 |       |

Продолжение табл. 2

## Размеры, мм

| Обозначение<br>типоразмера<br>манжеты | Высота<br>ман-<br>жеты | $D_2$                    |      |      |      |      |
|---------------------------------------|------------------------|--------------------------|------|------|------|------|
|                                       |                        | Средняя усадка резины, % |      |      |      |      |
|                                       |                        | 1,0                      | 1,5  | 2,0  | 2,5  | 3,0  |
| Поле допуска H8                       |                        |                          |      |      |      |      |
| 1-18×10                               | 6                      | 10,1                     | 10,2 | 10,2 | 10,2 | 19,3 |
| 1-20×12                               |                        | 12,1                     | 12,2 | 12,2 | 12,3 | 12,4 |
| 1-22×14                               |                        | 14,1                     | 14,2 | 14,3 | 14,3 | 14,4 |
| 1-25×15                               |                        | 15,7                     | 15,7 | 15,8 | 15,9 | 16,0 |
| 1-26×16                               |                        | 16,7                     | 16,7 | 16,8 | 16,9 | 17,0 |
| 1-28×18                               |                        | 18,7                     | 18,8 | 18,9 | 19,0 | 19,0 |
| 1-30×20                               |                        | 20,7                     | 20,8 | 20,9 | 21,0 | 21,1 |
| 1-32×22                               |                        | 22,7                     | 22,8 | 22,9 | 23,0 | 23,2 |
| 1-35×25                               |                        | 25,8                     | 25,9 | 26,0 | 26,1 | 26,3 |
| 1-36×26                               |                        | 26,8                     | 26,9 | 27,0 | 27,2 | 27,3 |
| 1-37×27                               | 7                      | 27,8                     | 27,9 | 28,0 | 28,2 | 28,3 |
| 1-38×28                               |                        | 28,8                     | 28,9 | 29,1 | 29,2 | 29,4 |
| 1-40×30                               |                        | 30,8                     | 31,0 | 31,1 | 31,3 | 31,4 |
| 1-42×32                               |                        | 32,8                     | 33,0 | 33,1 | 33,3 | 33,5 |
| 1-45×35                               |                        | 35,9                     | 36,0 | 36,2 | 36,4 | 36,6 |
| 1-46×36                               |                        | 36,9                     | 37,0 | 37,2 | 37,4 | 37,6 |
| 1-50×40                               |                        | 40,9                     | 41,1 | 41,3 | 41,5 | 41,7 |
| 1-55×45                               |                        | 46,0                     | 46,2 | 46,4 | 46,6 | 46,9 |
| 1-56×46                               |                        | 47,0                     | 47,2 | 47,4 | 47,7 | 47,9 |
| 1-60×50                               |                        | 51,0                     | 51,3 | 51,5 | 51,8 | 52,0 |
| 1-63×48                               | 9                      | 50,5                     | 50,8 | 51,0 | 51,2 | 51,5 |
| 1-70×55                               |                        | 57,6                     | 57,8 | 58,1 | 58,4 | 58,7 |
| 1-71×56                               |                        | 58,6                     | 58,9 | 59,2 | 59,4 | 59,7 |
| 1-78×63                               |                        | 65,7                     | 66,0 | 66,3 | 66,6 | 66,9 |
| 1-80×65                               |                        | 67,7                     | 68,0 | 68,3 | 68,7 | 69,0 |
| 1-85×70                               |                        | 72,7                     | 73,1 | 73,4 | 73,8 | 74,2 |

## Размеры, мм

| Обозначение<br>типоразмера<br>манжеты | Высота<br>манжеты | $D_2$                    |       |       |       |       |
|---------------------------------------|-------------------|--------------------------|-------|-------|-------|-------|
|                                       |                   | Средняя усадка резины, % |       |       |       |       |
|                                       |                   | 1,0                      | 1,5   | 2,0   | 2,5   | 3,0   |
| Поле допуска Н8                       |                   |                          |       |       |       |       |
| 1-90×75                               | 9                 | 77,8                     | 78,1  | 78,5  | 78,9  | 79,3  |
| 1-100×80                              | 10,0              | 82,6                     | 83,2  | 83,6  | 84,0  | 84,5  |
| 1-110×90                              |                   | 92,9                     | 93,4  | 93,8  | 94,3  | 94,8  |
| 1-120×100                             |                   | 103,0                    | 103,5 | 104,0 | 104,6 | 105,1 |
| 1-125×105                             |                   | 108,1                    | 108,6 | 109,1 | 109,7 | 110,2 |
| 1-130×110                             |                   | 113,1                    | 113,7 | 114,2 | 114,8 | 115,4 |
| 1-140×120                             |                   | 123,2                    | 123,8 | 124,4 | 125,0 | 125,7 |
| 1-145×125                             |                   | 128,3                    | 128,9 | 129,5 | 130,2 | 130,8 |
| 1-160×140                             |                   | 143,4                    | 144,1 | 144,8 | 145,6 | 146,3 |
| 1-180×160                             |                   | 163,6                    | 164,4 | 165,2 | 166,0 | 166,9 |
| 1-200×180                             |                   | 183,8                    | 184,7 | 185,6 | 186,6 | 187,5 |
| 1-220×200                             |                   | 204,0                    | 205,0 | 206,0 | 207,0 | 208,1 |
| 1-240×220                             |                   | 224,2                    | 225,3 | 226,4 | 227,6 | 228,7 |
| 1-250×230                             |                   | 234,3                    | 235,5 | 236,6 | 237,8 | 239,0 |
| 1-270×250                             |                   | 254,5                    | 255,8 | 257,0 | 258,3 | 259,6 |
| 1-280×260                             |                   | 264,6                    | 265,9 | 267,2 | 268,6 | 269,9 |
| 1-300×280                             |                   | 284,8                    | 286,2 | 287,6 | 289,0 | 290,5 |
| 1-320×300                             | 305,0             | 306,5                    | 308,0 | 309,6 | 311,1 |       |
| 1-340×320                             | 325,2             | 326,8                    | 328,4 | 330,0 | 331,7 |       |
| 1-360×335                             | 340,9             | 342,6                    | 344,2 | 345,9 | 347,6 |       |
| 1-385×360                             | 366,1             | 367,9                    | 369,7 | 371,6 | 373,4 |       |
| 1-400×375                             | 381,3             | 383,2                    | 385,0 | 386,9 | 388,8 |       |
| 1-425×400                             | 405,5             | 408,5                    | 410,6 | 412,6 | 414,6 |       |
| 1-450×425                             | 431,8             | 433,9                    | 436,0 | 438,2 | 440,3 |       |
| 1-475×450                             | 457,0             | 459,3                    | 461,6 | 463,8 | 466,1 |       |
| 1-500×475                             | 482,3             | 481,7                    | 487,0 | 489,4 | 491,8 |       |

Продолжение табл. 2

Размеры, мм

| Обозначение<br>типоразмера<br>манжеты | Высота<br>ман-<br>жеты | $D_2$                   |      |      |      |      |
|---------------------------------------|------------------------|-------------------------|------|------|------|------|
|                                       |                        | Средняя усадка резин. % |      |      |      |      |
|                                       |                        | 1,0                     | 1,5  | 2,0  | 2,5  | 3,0  |
|                                       |                        | Поле допуска J9         |      |      |      |      |
| 1—18×10                               | 6                      | 14,1                    | 14,2 | 14,3 | 14,3 | 14,4 |
| 1—20×12                               |                        | 16,2                    | 16,2 | 16,3 | 16,4 | 16,5 |
| 1—22×14                               |                        | 18,2                    | 18,3 | 18,4 | 18,4 | 18,5 |
| 1—25×15                               |                        | 20,2                    | 20,3 | 20,4 | 20,5 | 20,6 |
| 1—26×16                               |                        | 21,2                    | 21,3 | 21,4 | 21,5 | 21,6 |
| 1—28×18                               |                        | 23,2                    | 23,3 | 23,5 | 23,6 | 23,7 |
| 1—30×20                               | 7                      | 25,2                    | 25,4 | 25,5 | 25,6 | 25,7 |
| 1—32×22                               |                        | 27,3                    | 27,4 | 27,5 | 27,7 | 27,8 |
| 1—35×25                               |                        | 30,3                    | 30,4 | 30,6 | 30,7 | 30,9 |
| 1—36×26                               |                        | 31,3                    | 31,5 | 31,6 | 31,8 | 31,9 |
| 1—37×27                               |                        | 32,3                    | 32,5 | 32,6 | 32,8 | 33,0 |
| 1—38×28                               |                        | 33,3                    | 33,5 | 33,7 | 33,8 | 34,0 |
| 1—40×30                               |                        | 35,3                    | 35,5 | 35,7 | 35,9 | 36,0 |
| 1—42×32                               |                        | 37,4                    | 37,6 | 37,7 | 37,9 | 38,1 |
| 1—45×35                               |                        | 40,4                    | 40,6 | 40,8 | 41,0 | 41,2 |
| 1—46×36                               |                        | 41,4                    | 41,6 | 41,8 | 42,0 | 42,2 |
| 1—50×40                               |                        | 45,4                    | 45,7 | 45,9 | 46,1 | 46,3 |
| 1—55×45                               |                        | 50,5                    | 50,7 | 51,0 | 51,2 | 51,5 |
| 1—56×46                               |                        | 51,5                    | 51,8 | 52,0 | 52,3 | 52,5 |
| 1—60×50                               |                        | 55,6                    | 55,8 | 56,1 | 56,4 | 56,6 |
| 1—63×48                               | 9                      | 56,1                    | 56,3 | 56,6 | 56,9 | 57,2 |
| 1—70×55                               |                        | 63,1                    | 63,4 | 63,7 | 64,1 | 64,4 |
| 1—71×56                               |                        | 64,1                    | 64,4 | 64,8 | 65,1 | 65,4 |
| 1—78×63                               |                        | 71,2                    | 71,6 | 71,9 | 72,2 | 72,6 |
| 1—80×65                               |                        | 73,2                    | 73,6 | 73,9 | 74,3 | 74,7 |
| 1—85×70                               |                        | 78,3                    | 78,7 | 79,0 | 79,4 | 79,8 |



## Размеры, мм

| Обозначение<br>типоразмера<br>манжеты | Высота<br>ман-<br>жеты | D <sub>a</sub>           |       |       |       |       |
|---------------------------------------|------------------------|--------------------------|-------|-------|-------|-------|
|                                       |                        | Средняя усадка резины, % |       |       |       |       |
|                                       |                        | 1,0                      | 1,5   | 2,0   | 2,5   | 3,0   |
| Поле допуска J <sub>69</sub>          |                        |                          |       |       |       |       |
| 1-90×75                               | 9                      | 83,3                     | 83,7  | 84,1  | 84,6  | 85,0  |
| 1-100×80                              | 10,0                   | 90,9                     | 91,3  | 91,8  | 92,2  | 92,7  |
| 1-110×90                              |                        | 101,0                    | 101,5 | 102,0 | 102,5 | 103,0 |
| 1-120×100                             |                        | 111,1                    | 111,6 | 112,2 | 112,7 | 113,3 |
| 1-125×105                             |                        | 116,1                    | 116,7 | 117,3 | 117,8 | 118,4 |
| 1-130×110                             |                        | 121,2                    | 121,8 | 122,4 | 123,0 | 123,6 |
| 1-140×120                             |                        | 131,3                    | 131,9 | 132,6 | 133,2 | 133,9 |
| 1-145×125                             |                        | 136,3                    | 137,0 | 137,7 | 138,4 | 139,0 |
| 1-160×140                             |                        | 151,5                    | 152,2 | 153,0 | 153,7 | 154,5 |
| 1-180×160                             |                        | 171,7                    | 172,6 | 173,4 | 174,2 | 175,1 |
| 1-200×180                             |                        | 191,9                    | 192,9 | 193,8 | 194,7 | 195,7 |
| 1-220×200                             |                        | 212,1                    | 213,2 | 214,2 | 215,2 | 216,3 |
| 1-240×220                             |                        | 232,3                    | 233,5 | 234,6 | 235,7 | 236,9 |
| 1-250×230                             |                        | 242,4                    | 243,6 | 244,8 | 246,0 | 247,2 |
| 1-270×250                             |                        | 262,6                    | 263,9 | 265,2 | 266,5 | 267,8 |
| 1-280×260                             |                        | 272,7                    | 274,1 | 275,4 | 276,7 | 278,1 |
| 1-300×280                             |                        | 292,9                    | 294,4 | 295,8 | 297,2 | 298,7 |
| 1-320×300                             |                        | 313,1                    | 314,7 | 316,2 | 317,7 | 319,3 |
| 1-340×320                             | 333,3                  | 335,0                    | 336,6 | 338,2 | 339,9 |       |
| 1-360×335                             | 351,0                  | 352,7                    | 354,4 | 356,2 | 357,9 |       |
| 1-385×360                             | 376,2                  | 378,1                    | 379,9 | 381,8 | 383,7 |       |
| 1-400×375                             | 391,4                  | 393,3                    | 395,2 | 397,2 | 399,1 |       |
| 1-425×400                             | 416,6                  | 418,7                    | 420,7 | 422,8 | 424,9 |       |
| 1-450×425                             | 441,9                  | 444,0                    | 446,2 | 448,4 | 450,6 |       |
| 1-475×450                             | 467,1                  | 469,4                    | 471,7 | 474,1 | 476,4 |       |
| 1-500×475                             | 492,4                  | 494,8                    | 477,9 | 499,7 | 502,1 |       |

Продолжение табл. 2

## Размеры, мм

| Обозначение<br>типоразмера<br>манжеты | Высота<br>ман-<br>жеты | D <sub>1</sub>           |      |      |      |      |
|---------------------------------------|------------------------|--------------------------|------|------|------|------|
|                                       |                        | Средняя усадка резины, % |      |      |      |      |
|                                       |                        | 1,0                      | 1,5  | 2,0  | 2,5  | 3,0  |
| Поле допуска h8                       |                        |                          |      |      |      |      |
| 1-18×10                               | 6                      | 18,2                     | 18,3 | 18,4 | 18,4 | 18,5 |
| 1-20×12                               |                        | 20,2                     | 20,3 | 20,4 | 20,5 | 20,6 |
| 1-22×14                               |                        | 22,2                     | 22,3 | 22,4 | 22,5 | 22,7 |
| 1-25×15                               |                        | 24,7                     | 24,9 | 25,0 | 25,1 | 25,2 |
| 1-26×16                               |                        | 25,8                     | 25,9 | 26,0 | 26,1 | 26,3 |
| 1-28×18                               |                        | 27,8                     | 27,9 | 28,0 | 28,2 | 28,3 |
| 1-30×20                               | 7                      | 29,8                     | 29,9 | 30,1 | 30,2 | 30,4 |
| 1-32×22                               |                        | 31,8                     | 32,0 | 32,1 | 32,3 | 32,4 |
| 1-35×25                               |                        | 34,8                     | 35,0 | 35,2 | 35,3 | 35,5 |
| 1-36×26                               |                        | 35,9                     | 36,0 | 36,2 | 36,3 | 36,6 |
| 1-37×27                               |                        | 36,9                     | 37,0 | 37,2 | 37,4 | 37,6 |
| 1-38×28                               |                        | 37,9                     | 38,1 | 38,2 | 38,4 | 38,6 |
| 1-40×30                               |                        | 40,0                     | 40,1 | 40,3 | 40,5 | 40,7 |
| 1-42×32                               |                        | 41,9                     | 42,1 | 42,3 | 42,5 | 42,7 |
| 1-45×35                               |                        | 44,9                     | 45,2 | 45,4 | 45,6 | 45,8 |
| 1-46×36                               |                        | 46,0                     | 46,2 | 46,4 | 46,6 | 46,9 |
| 1-50×40                               |                        | 50,0                     | 50,2 | 50,5 | 50,7 | 51,0 |
| 1-55×45                               |                        | 55,0                     | 55,3 | 55,6 | 55,9 | 56,1 |
| 1-56×46                               |                        | 56,1                     | 56,3 | 56,6 | 56,9 | 57,2 |
| 1-60×50                               |                        | 60,1                     | 60,4 | 60,7 | 61,0 | 61,3 |
| 1-63×48                               | 9                      | 61,6                     | 61,9 | 62,2 | 62,5 | 62,8 |
| 1-70×55                               |                        | 68,7                     | 69,0 | 69,4 | 69,7 | 70,0 |
| 1-71×56                               |                        | 69,7                     | 70,0 | 70,4 | 70,7 | 71,1 |
| 1-78×63                               |                        | 76,8                     | 77,1 | 77,5 | 77,9 | 78,3 |
| 1-80×65                               |                        | 78,8                     | 79,2 | 79,6 | 79,9 | 80,3 |
| 1-85×70                               |                        | 83,8                     | 84,2 | 84,7 | 85,1 | 85,5 |

## Размеры, мм

| Обозначение<br>типоразмера<br>манжеты | Высота<br>ман-<br>жеты | $D_1$                       |       |       |       |       |       |
|---------------------------------------|------------------------|-----------------------------|-------|-------|-------|-------|-------|
|                                       |                        | Средняя посадка резным, $N$ |       |       |       |       |       |
|                                       |                        | 1,0                         | 1,5   | 2,0   | 2,5   | 3,0   |       |
| Поле допуска $h_8$                    |                        |                             |       |       |       |       |       |
| 1-90×75                               | 9                      | 88,9                        | 89,3  | 89,8  | 90,2  | 90,6  |       |
| 1-100×80                              |                        | 99,0                        | 99,5  | 100,0 | 100,4 | 100,9 |       |
| 1-100×90                              |                        | 109,1                       | 109,6 | 110,2 | 110,7 | 111,2 |       |
| 1-120×100                             |                        | 119,2                       | 119,8 | 120,4 | 121,0 | 121,5 |       |
| 1-125×105                             |                        | 124,2                       | 124,8 | 125,5 | 126,1 | 126,7 |       |
| 1-130×110                             |                        | 129,3                       | 129,9 | 130,6 | 131,2 | 131,8 |       |
| 1-140×120                             |                        | 139,4                       | 140,1 | 140,8 | 141,4 | 142,1 |       |
| 1-145×125                             |                        | 144,4                       | 145,1 | 145,9 | 146,6 | 147,3 |       |
| 1-160×140                             |                        | 159,6                       | 160,4 | 161,2 | 161,9 | 162,7 |       |
| 1-180×160                             |                        | 179,8                       | 180,7 | 181,6 | 182,4 | 183,3 |       |
| 1-200×180                             |                        | 10,0                        | 200,0 | 201,0 | 202,0 | 202,9 | 203,9 |
| 1-220×200                             |                        |                             | 220,2 | 221,3 | 222,4 | 223,4 | 224,6 |
| 1-240×220                             |                        |                             | 240,4 | 241,6 | 242,8 | 243,9 | 245,1 |
| 1-250×230                             |                        |                             | 250,5 | 251,7 | 253,0 | 254,2 | 255,4 |
| 1-270×250                             |                        |                             | 270,7 | 272,0 | 273,4 | 274,7 | 276,0 |
| 1-280×260                             |                        |                             | 280,8 | 282,2 | 283,6 | 284,9 | 286,3 |
| 1-300×280                             |                        |                             | 301,0 | 302,5 | 304,0 | 305,4 | 306,9 |
| 1-320×300                             | 321,2                  |                             | 322,8 | 324,4 | 325,9 | 327,5 |       |
| 1-340×320                             | 341,4                  |                             | 343,1 | 344,8 | 346,4 | 348,1 |       |
| 1-360×335                             | 361,1                  |                             | 362,9 | 364,6 | 366,4 | 368,2 |       |
| 1-385×360                             | 12,5                   | 386,3                       | 388,2 | 390,1 | 392,1 | 394,0 |       |
| 1-400×375                             |                        | 401,5                       | 403,5 | 405,4 | 407,4 | 409,4 |       |
| 1-425×400                             |                        | 426,7                       | 428,8 | 430,9 | 433,1 | 435,2 |       |
| 1-450×425                             |                        | 452,0                       | 454,2 | 456,4 | 458,7 | 460,9 |       |
| 1-475×450                             |                        | 477,2                       | 479,6 | 481,9 | 484,3 | 486,7 |       |
| 1-500×475                             |                        | 502,5                       | 505,0 | 507,4 | 509,9 | 512,4 |       |

Продолжение табл. 2

Размеры, мм

| Обозначение<br>типоразмера<br>машинеты | Высота<br>машинеты | D <sub>h</sub>           |      |      |      |      |
|--|--------------------|--------------------------|------|------|------|------|
|  |                    | Средняя усадка резины, % |      |      |      |      |
|  |                    | 1,0                      | 1,5  | 2,0  | 2,5  | 3,0  |
| Поле допуска отаерствий НВ, валов —ВВ  |                    |                          |      |      |      |      |
| 1-18×10                                | 6                  | 19,7                     | 19,8 | 19,9 | 20,0 | 20,1 |
| 1-20×12                                |                    | 21,7                     | 21,8 | 21,9 | 22,0 | 22,1 |
| 1-22×14                                |                    | 23,7                     | 23,8 | 24,0 | 24,1 | 24,2 |
| 1-25×15                                |                    | 27,3                     | 27,4 | 27,5 | 27,7 | 27,8 |
| 1-26×16                                |                    | 28,3                     | 28,4 | 28,6 | 28,7 | 28,8 |
| 1-28×18                                |                    | 30,3                     | 30,4 | 30,6 | 30,7 | 30,9 |
| 1-30×20                                | 7                  | 32,3                     | 32,5 | 32,6 | 32,8 | 33,0 |
| 1-32×22                                |                    | 34,3                     | 34,5 | 34,7 | 34,8 | 35,0 |
| 1-35×25                                |                    | 37,4                     | 37,5 | 37,7 | 37,9 | 38,1 |
| 1-36×26                                |                    | 38,4                     | 38,6 | 38,8 | 38,9 | 39,1 |
| 1-37×27                                |                    | 39,4                     | 39,6 | 39,8 | 40,0 | 40,2 |
| 1-38×28                                |                    | 40,4                     | 40,6 | 40,8 | 41,0 | 41,2 |
| 1-40×30                                |                    | 42,4                     | 42,6 | 42,8 | 43,0 | 43,3 |
| 1-42×32                                |                    | 44,4                     | 44,7 | 44,9 | 45,1 | 45,3 |
| 1-45×35                                |                    | 47,5                     | 47,7 | 47,9 | 48,2 | 48,4 |
| 1-46×36                                |                    | 48,5                     | 48,7 | 49,0 | 49,2 | 49,4 |
| 1-50×40                                |                    | 52,5                     | 52,8 | 53,0 | 53,3 | 53,6 |
| 1-55×45                                |                    | 57,6                     | 57,8 | 58,1 | 58,4 | 58,7 |
| 1-56×46                                |                    | 58,6                     | 58,9 | 59,2 | 59,4 | 59,7 |
| 1-60×50                                |                    | 62,6                     | 62,9 | 63,2 | 63,5 | 63,9 |
| 1-63×48                                | 9                  | 65,6                     | 66,0 | 66,3 | 66,6 | 66,9 |
| 1-70×55                                |                    | 72,7                     | 73,1 | 73,4 | 73,8 | 74,2 |
| 1-71×56                                |                    | 73,7                     | 74,1 | 74,5 | 74,8 | 75,2 |
| 1-78×63                                |                    | 80,8                     | 81,2 | 81,6 | 82,0 | 82,4 |
| 1-80×65                                |                    | 82,8                     | 83,2 | 83,6 | 84,0 | 84,5 |
| 1-85×70                                |                    | 87,9                     | 88,3 | 88,7 | 89,2 | 89,6 |

## Размеры, мм

| Обозначение<br>типоразмера<br>манжеты | Высота<br>ман-<br>жеты | D <sub>н</sub>             |       |       |       |       |
|---------------------------------------|------------------------|----------------------------|-------|-------|-------|-------|
|                                       |                        | Средняя посадка резинки, % |       |       |       |       |
|                                       |                        | 1,0                        | 1,5   | 2,0   | 2,5   | 3,0   |
| Поле допуска отверстий —Н8, валов —h8 |                        |                            |       |       |       |       |
| 1—90×75                               | 9                      | 92,9                       | 93,4  | 93,8  | 94,3  | 94,8  |
| 1—100×80                              |                        | 104,0                      | 104,5 | 105,1 | 105,6 | 106,1 |
| 1—110×90                              |                        | 114,1                      | 114,7 | 115,3 | 115,8 | 116,4 |
| 1—120×100                             |                        | 124,2                      | 124,8 | 125,5 | 126,1 | 126,7 |
| 1—125×105                             |                        | 129,3                      | 129,9 | 130,6 | 131,2 | 131,8 |
| 1—130×110                             |                        | 134,3                      | 135,0 | 135,7 | 136,3 | 137,0 |
| 1—140×120                             |                        | 144,4                      | 145,1 | 145,9 | 146,6 | 147,3 |
| 1—145×125                             |                        | 149,5                      | 150,2 | 151,0 | 151,7 | 152,4 |
| 1—160×140                             |                        | 164,6                      | 165,4 | 166,3 | 167,1 | 167,9 |
| 1—180×160                             |                        | 184,8                      | 185,7 | 186,7 | 187,6 | 188,5 |
| 1—200×180                             | 10,0                   | 205,0                      | 206,0 | 207,1 | 208,1 | 209,1 |
| 1—220×200                             |                        | 225,2                      | 226,3 | 227,5 | 228,6 | 229,7 |
| 1—240×220                             |                        | 245,4                      | 246,6 | 247,9 | 249,1 | 250,3 |
| 1—250×230                             |                        | 255,5                      | 256,8 | 258,1 | 259,3 | 260,6 |
| 1—270×250                             |                        | 275,7                      | 277,1 | 278,5 | 279,8 | 281,2 |
| 1—280×260                             |                        | 285,8                      | 287,2 | 288,7 | 290,1 | 291,5 |
| 1—300×280                             |                        | 306,0                      | 307,5 | 309,1 | 310,6 | 312,1 |
| 1—320×300                             |                        | 326,2                      | 327,8 | 329,5 | 331,1 | 332,7 |
| 1—340×320                             |                        | 346,4                      | 348,1 | 349,9 | 351,6 | 353,3 |
| 1—360×335                             |                        | 367,1                      | 368,9 | 370,8 | 372,6 | 374,4 |
| 1—385×360                             |                        | 392,4                      | 394,3 | 396,3 | 398,2 | 400,2 |
| 1—400×375                             |                        | 407,0                      | 409,5 | 411,6 | 413,6 | 415,6 |
| 1—425×400                             | 12,5                   | 432,8                      | 434,9 | 437,1 | 439,2 | 441,3 |
| 1—450×425                             |                        | 458,0                      | 460,3 | 462,6 | 464,8 | 467,1 |
| 1—475×450                             |                        | 483,5                      | 485,7 | 488,1 | 490,5 | 492,8 |
| 1—500×475                             |                        | 509,5                      | 511,0 | 513,6 | 516,1 | 518,6 |

Продолжение табл. 2

## Размеры, мм

| Обозначение<br>типоразмера<br>манжеты | Высота<br>макс-<br>жеты | $D_1$                    |      |      |      |      |
|---------------------------------------|-------------------------|--------------------------|------|------|------|------|
|                                       |                         | Средняя усушка резины, % |      |      |      |      |
|                                       |                         | 1,0                      | 1,5  | 2,0  | 2    | 3,0  |
| Поле допуска Н8                       |                         |                          |      |      |      |      |
| 1-18×10                               | 6                       | 20,7                     | 20,8 | 20,9 | 21,0 | 21,1 |
| 1-20×12                               |                         | 22,7                     | 22,8 | 22,9 | 23,0 | 23,2 |
| 1-22×14                               |                         | 24,7                     | 24,9 | 25,0 | 25,1 | 25,2 |
| 1-25×15                               |                         | 28,3                     | 28,4 | 28,6 | 28,7 | 28,8 |
| 1-26×16                               |                         | 29,3                     | 29,4 | 29,6 | 29,7 | 29,9 |
| 1-28×18                               |                         | 31,3                     | 31,5 | 31,6 | 31,8 | 31,9 |
| 1-30×20                               |                         | 33,3                     | 33,5 | 33,7 | 33,8 | 34,0 |
| 1-32×22                               | 7                       | 35,3                     | 35,5 | 35,7 | 35,9 | 36,0 |
| 1-35×25                               |                         | 38,4                     | 38,6 | 38,8 | 38,9 | 39,1 |
| 1-36×26                               |                         | 39,4                     | 39,6 | 39,8 | 40,0 | 40,2 |
| 1-37×27                               |                         | 40,4                     | 40,6 | 40,8 | 41,0 | 41,2 |
| 1-38×28                               |                         | 41,4                     | 41,6 | 41,8 | 42,0 | 42,2 |
| 1-40×30                               |                         | 43,4                     | 43,6 | 43,9 | 44,1 | 44,3 |
| 1-42×32                               |                         | 45,4                     | 45,7 | 45,9 | 46,1 | 46,3 |
| 1-45×35                               |                         | 48,5                     | 48,7 | 49,0 | 49,2 | 49,4 |
| 1-46×36                               |                         | 49,5                     | 49,7 | 50,0 | 50,2 | 50,5 |
| 1-50×40                               |                         | 53,5                     | 53,8 | 54,1 | 54,3 | 54,6 |
| 1-55×45                               |                         | 58,6                     | 58,9 | 59,2 | 59,4 | 59,7 |
| 1-56×46                               |                         | 59,6                     | 59,9 | 60,2 | 60,5 | 60,8 |
| 1-60×50                               |                         | 63,6                     | 63,9 | 64,3 | 64,6 | 64,9 |
| 1-63×48                               | 9                       | 66,7                     | 67,0 | 67,3 | 67,6 | 68,0 |
| 1-70×55                               |                         | 73,7                     | 74,1 | 74,5 | 74,8 | 75,2 |
| 1-71×56                               |                         | 74,7                     | 75,1 | 75,5 | 75,8 | 76,2 |
| 1-78×63                               |                         | 81,8                     | 82,2 | 82,6 | 83,0 | 83,4 |
| 1-80×65                               |                         | 83,8                     | 84,2 | 84,7 | 85,1 | 85,5 |
| 1-85×70                               |                         | 88,9                     | 89,3 | 89,8 | 90,2 | 90,6 |

## Размеры, мм

| Обозначение<br>гидрометра<br>манжеты | Высота<br>ман-<br>жеты | $D_k$                    |       |       |       |       |
|--------------------------------------|------------------------|--------------------------|-------|-------|-------|-------|
|                                      |                        | Средняя усадка резины, % |       |       |       |       |
|                                      |                        | 1,0                      | 1,5   | 2,0   | 2,5   | 3,0   |
|                                      |                        | Поле допуска Н8          |       |       |       |       |
| 1-90×75                              | 10,0                   | 93,9                     | 94,4  | 94,9  | 95,3  | 95,8  |
| 1-100×80                             |                        | 105,0                    | 105,6 | 106,1 | 106,6 | 107,1 |
| 1-110×90                             |                        | 115,1                    | 115,7 | 116,3 | 116,8 | 117,4 |
| 1-120×100                            |                        | 125,2                    | 125,9 | 126,5 | 127,1 | 127,7 |
| 1-125×105                            |                        | 130,3                    | 130,9 | 131,6 | 132,2 | 132,9 |
| 1-130×110                            |                        | 135,3                    | 136,0 | 136,7 | 137,3 | 138,0 |
| 1-140×120                            |                        | 145,4                    | 146,2 | 146,9 | 147,6 | 148,3 |
| 1-145×125                            |                        | 150,5                    | 151,2 | 152,0 | 152,7 | 153,5 |
| 1-160×140                            |                        | 165,6                    | 163,5 | 167,3 | 168,1 | 168,9 |
| 1-180×160                            |                        | 185,8                    | 185,8 | 187,7 | 188,6 | 189,5 |
| 1-200×180                            |                        | 206,0                    | 207,1 | 208,1 | 209,1 | 210,1 |
| 1-220×200                            |                        | 226,2                    | 227,4 | 228,5 | 229,6 | 230,7 |
| 1-240×220                            |                        | 246,4                    | 247,7 | 248,9 | 250,1 | 251,3 |
| 1-250×230                            |                        | 256,5                    | 257,8 | 259,1 | 260,3 | 261,6 |
| 1-270×250                            |                        | 276,7                    | 278,1 | 279,5 | 280,8 | 282,2 |
| 1-280×260                            |                        | 286,8                    | 288,3 | 289,7 | 291,1 | 292,5 |
| 1-300×280                            |                        | 307,0                    | 308,6 | 310,1 | 311,6 | 313,1 |
| 1-320×300                            |                        | 327,2                    | 328,9 | 330,5 | 332,1 | 333,7 |
| 1-340×320                            |                        | 347,4                    | 349,2 | 350,9 | 352,6 | 354,3 |
| 1-360×335                            |                        | 12,5                     | 368,1 | 370,0 | 371,8 | 373,6 |
| 1-385×360                            | 393,4                  |                          | 395,3 | 397,3 | 399,2 | 401,1 |
| 1-400×375                            | 403,5                  |                          | 410,6 | 412,6 | 414,6 | 416,6 |
| 1-425×400                            | 433,8                  |                          | 435,9 | 438,1 | 440,2 | 442,4 |
| 1-450×425                            | 459,0                  |                          | 461,3 | 463,6 | 465,8 | 468,1 |
| 1-475×450                            | 484,3                  |                          | 486,7 | 489,1 | 491,5 | 493,8 |
| 1-500×475                            | 509,5                  |                          | 512,1 | 514,6 | 517,1 | 519,6 |

Продолжение табл. 2

Размеры, мм

| Обозначение<br>типоразмера<br>манжеты | Высота<br>ман-<br>жеты | D <sub>н</sub>           |      |      |      |      |
|---------------------------------------|------------------------|--------------------------|------|------|------|------|
|                                       |                        | Средняя усадка резины, % |      |      |      |      |
|                                       |                        | 1,0                      | 1,5  | 2,0  | 2,5  | 3,0  |
| Поле допуска отверстий —H8, валов —h8 |                        |                          |      |      |      |      |
| 1—18×10                               | 6                      | 16,4                     | 16,4 | 16,5 | 16,6 | 16,7 |
| 1—20×12                               |                        | 18,4                     | 18,5 | 18,6 | 18,6 | 18,7 |
| 1—22×14                               |                        | 20,4                     | 20,5 | 20,6 | 20,7 | 20,8 |
| 1—25×15                               |                        | 23,3                     | 23,4 | 23,6 | 23,7 | 23,8 |
| 1—26×16                               |                        | 24,3                     | 24,5 | 24,6 | 24,7 | 24,8 |
| 1—28×18                               |                        | 26,4                     | 26,5 | 26,6 | 26,7 | 26,9 |
| 1—30×20                               | 7                      | 28,4                     | 28,5 | 28,7 | 28,8 | 28,9 |
| 1—32×22                               |                        | 30,4                     | 30,5 | 30,7 | 30,8 | 31,0 |
| 1—35×25                               |                        | 33,4                     | 33,6 | 33,8 | 33,9 | 34,1 |
| 1—36×26                               |                        | 34,4                     | 34,6 | 34,8 | 34,9 | 35,1 |
| 1—37×27                               |                        | 35,4                     | 35,6 | 35,8 | 35,9 | 36,1 |
| 1—38×28                               |                        | 36,5                     | 36,6 | 36,8 | 37,0 | 37,2 |
| 1—40×30                               |                        | 38,5                     | 38,7 | 38,9 | 39,0 | 39,2 |
| 1—42×32                               |                        | 40,5                     | 40,7 | 40,9 | 41,1 | 41,3 |
| 1—45×35                               |                        | 43,5                     | 43,7 | 44,0 | 44,2 | 44,4 |
| 1—46×36                               |                        | 44,5                     | 44,8 | 45,0 | 45,2 | 45,4 |
| 1—50×40                               |                        | 48,6                     | 48,8 | 49,1 | 49,3 | 49,5 |
| 1—55×45                               |                        | 53,6                     | 53,9 | 54,2 | 54,4 | 54,7 |
| 1—56×46                               |                        | 54,6                     | 54,9 | 55,2 | 55,4 | 55,7 |
| 1—60×50                               |                        | 58,7                     | 59,0 | 59,3 | 59,6 | 59,8 |
| 1—63×48                               | 9                      | 61,1                     | 61,4 | 61,7 | 62,0 | 62,3 |
| 1—70×55                               |                        | 68,2                     | 68,5 | 68,8 | 69,2 | 69,5 |
| 1—71×56                               |                        | 69,2                     | 69,5 | 69,9 | 70,2 | 70,5 |
| 1—78×63                               |                        | 76,3                     | 76,6 | 77,0 | 77,4 | 77,8 |
| 1—80×65                               |                        | 78,3                     | 78,7 | 79,0 | 79,4 | 79,8 |
| 1—83×70                               |                        | 83,3                     | 83,7 | 84,1 | 84,6 | 85,0 |



## Размеры, мм

| Обозначение<br>типоразмера<br>матреты  | Высота<br>матреты | D <sub>r</sub>          |       |       |       |       |
|--|-------------------|-------------------------|-------|-------|-------|-------|
|  |                   | Средний усадка резин. % |       |       |       |       |
|  |                   | 1.0                     | 1.5   | 2.0   | .5    | 3.0   |
| Поле допуска отверстий —Н8, впадов —h8 |                   |                         |       |       |       |       |
| 1—80×75                                | 9                 | 88,4                    | 88,8  | 89,2  | 89,7  | 90,1  |
| 1—100×80                               |                   | 97,5                    | 97,9  | 98,4  | 98,9  | 99,4  |
| 1—110×90                               |                   | 107,6                   | 108,1 | 108,6 | 109,2 | 109,7 |
| 1—120×100                              |                   | 117,7                   | 118,2 | 118,8 | 119,4 | 120,0 |
| 1—125×105                              |                   | 122,7                   | 123,3 | 123,9 | 124,5 | 125,1 |
| 1—130×110                              |                   | 127,8                   | 128,4 | 129,0 | 129,7 | 130,3 |
| 1—140×120                              |                   | 137,9                   | 138,5 | 139,2 | 139,9 | 140,6 |
| 1—145×125                              |                   | 142,9                   | 143,6 | 144,3 | 145,0 | 145,7 |
| 1—160×140                              |                   | 158,1                   | 158,8 | 159,6 | 160,4 | 161,2 |
| 1—180×160                              |                   | 178,3                   | 179,1 | 180,0 | 180,9 | 181,8 |
| 1—200×180                              | 10,0              | 198,5                   | 199,4 | 200,4 | 201,4 | 202,4 |
| 1—220×200                              |                   | 218,7                   | 219,7 | 220,8 | 221,9 | 223,0 |
| 1—240×220                              |                   | 238,9                   | 240,0 | 241,2 | 242,4 | 243,6 |
| 1—250×230                              |                   | 249,0                   | 250,2 | 251,4 | 252,7 | 253,9 |
| 1—270×250                              |                   | 269,2                   | 270,5 | 271,8 | 273,2 | 274,5 |
| 1—280×260                              |                   | 279,3                   | 280,6 | 282,0 | 283,4 | 284,8 |
| 1—300×280                              |                   | 299,5                   | 300,9 | 302,4 | 303,9 | 305,4 |
| 1—320×300                              |                   | 319,7                   | 321,2 | 322,8 | 324,4 | 326,0 |
| 1—340×320                              |                   | 339,9                   | 341,5 | 343,2 | 344,9 | 346,6 |
| 1—360×335                              |                   | 360,1                   | 361,8 | 363,6 | 365,4 | 367,2 |
| 1—385×360                              | 12,5              | 385,3                   | 387,2 | 389,1 | 391,0 | 392,9 |
| 1—400×375                              |                   | 400,5                   | 402,4 | 404,4 | 406,4 | 408,4 |
| 1—425×400                              |                   | 425,7                   | 427,8 | 429,9 | 432,0 | 434,1 |
| 1—450×425                              |                   | 451,0                   | 453,2 | 455,4 | 457,7 | 459,9 |
| 1—475×450                              |                   | 476,2                   | 478,6 | 480,9 | 483,3 | 485,6 |
| 1—500×475                              |                   | 501,6                   | 503,9 | 506,4 | 508,9 | 511,4 |

Продолжение табл. 2

Размеры, мм

| Обозначение<br>типоразмера<br>манжеты | Высота<br>ман-<br>жеты | $D_n$                    |      |      |      |      |
|---------------------------------------|------------------------|--------------------------|------|------|------|------|
|                                       |                        | Средняя усадка резины, % |      |      |      |      |
|                                       |                        | 1,0                      | 1,5  | 2,0  | 2,5  | 3,0  |
| Поле допуска НВ                       |                        |                          |      |      |      |      |
| 1-18×10                               | 6                      | 18,0                     | 18,1 | 18,2 | 18,2 | 18,3 |
| 1-20×12                               |                        | 20,0                     | 20,1 | 20,2 | 20,3 | 20,4 |
| 1-22×14                               |                        | 22,0                     | 22,1 | 22,2 | 22,3 | 22,4 |
| 1-25×15                               |                        | 24,9                     | 25,1 | 25,2 | 25,3 | 25,4 |
| 1-26×16                               |                        | 25,0                     | 26,1 | 26,2 | 26,3 | 26,5 |
| 1-28×18                               |                        | 28,0                     | 28,1 | 28,2 | 28,4 | 28,5 |
| 1-30×20                               | 7                      | 30,0                     | 30,1 | 30,3 | 30,4 | 30,6 |
| 1-32×22                               |                        | 32,0                     | 32,2 | 32,3 | 32,5 | 32,6 |
| 1-35×25                               |                        | 35,0                     | 35,2 | 35,4 | 35,6 | 35,7 |
| 1-36×26                               |                        | 36,1                     | 36,2 | 36,4 | 36,6 | 36,8 |
| 1-37×27                               |                        | 37,1                     | 37,2 | 37,4 | 37,6 | 37,8 |
| 1-38×28                               |                        | 38,1                     | 38,3 | 38,4 | 38,6 | 38,8 |
| 1-40×30                               |                        | 40,1                     | 40,3 | 40,5 | 40,7 | 40,9 |
| 1-42×32                               |                        | 42,1                     | 42,3 | 42,5 | 42,7 | 42,9 |
| 1-45×35                               |                        | 45,1                     | 45,4 | 45,6 | 45,8 | 46,0 |
| 1-46×36                               |                        | 46,2                     | 46,4 | 46,6 | 46,8 | 47,1 |
| 1-50×40                               |                        | 50,2                     | 50,4 | 50,7 | 50,9 | 51,2 |
| 1-55×45                               |                        | 55,2                     | 55,5 | 55,8 | 56,1 | 56,3 |
| 1-56×46                               |                        | 56,3                     | 56,5 | 56,8 | 57,1 | 57,4 |
| 1-60×50                               |                        | 60,3                     | 60,6 | 60,9 | 61,2 | 61,5 |
| 1-63×48                               | 9                      | 63,1                     | 63,4 | 63,7 | 64,1 | 64,4 |
| 1-70×55                               |                        | 70,2                     | 70,5 | 70,9 | 71,2 | 71,6 |
| 1-75×56                               |                        | 71,2                     | 71,6 | 71,9 | 72,3 | 72,6 |
| 1-78×63                               |                        | 78,3                     | 78,7 | 79,0 | 79,4 | 79,8 |
| 1-80×65                               |                        | 80,3                     | 80,7 | 81,1 | 81,5 | 81,9 |
| 1-85×70                               |                        | 85,3                     | 85,8 | 85,2 | 86,6 | 87,0 |

## Размеры, мм

| Обозначение<br>типоразмера<br>манжеты | Высота<br>ман-<br>жеты | D <sub>н</sub>           |       |       |       |       |       |
|---------------------------------------|------------------------|--------------------------|-------|-------|-------|-------|-------|
|                                       |                        | Средняя усадка резины, % |       |       |       |       |       |
|                                       |                        | 1,0                      | 1,5   | 2,0   | 2,5   | 3,0   |       |
| Поле допуска НВ                       |                        |                          |       |       |       |       |       |
| 1-90×75                               | 9                      | 90,4                     | 90,8  | 91,3  | 91,7  | 92,2  |       |
| 1-100×80                              |                        | 100,5                    | 101,0 | 101,5 | 102,0 | 102,5 |       |
| 1-110×90                              |                        | 110,6                    | 111,1 | 111,7 | 112,2 | 112,8 |       |
| 1-120×100                             |                        | 120,7                    | 121,3 | 121,9 | 122,5 | 123,1 |       |
| 1-125×105                             |                        | 125,7                    | 126,4 | 127,0 | 127,6 | 128,2 |       |
| 1-130×110                             |                        | 130,8                    | 131,4 | 132,1 | 132,7 | 133,4 |       |
| 1-140×120                             |                        | 140,9                    | 141,6 | 142,3 | 143,0 | 143,7 |       |
| 1-145×125                             |                        | 145,9                    | 146,7 | 147,4 | 148,1 | 148,8 |       |
| 1-160×140                             |                        | 161,1                    | 161,9 | 162,7 | 163,5 | 164,3 |       |
| 1-180×160                             |                        | 181,3                    | 182,2 | 183,1 | 184,0 | 184,9 |       |
| 1-200×180                             |                        | 10,0                     | 201,5 | 202,5 | 203,5 | 204,5 | 205,5 |
| 1-220×200                             |                        |                          | 221,7 | 222,8 | 223,9 | 225,0 | 226,1 |
| 1-240×220                             |                        |                          | 241,9 | 243,1 | 244,3 | 245,5 | 246,7 |
| 1-250×230                             |                        |                          | 252,0 | 253,2 | 254,5 | 255,7 | 257,0 |
| 1-270×250                             |                        |                          | 272,2 | 273,5 | 274,9 | 276,2 | 277,6 |
| 1-280×260                             |                        |                          | 282,3 | 283,7 | 285,1 | 286,5 | 287,9 |
| 1-300×280                             | 302,5                  |                          | 304,0 | 305,5 | 307,0 | 308,5 |       |
| 1-320×300                             | 322,7                  |                          | 324,3 | 325,9 | 327,5 | 329,1 |       |
| 1-340×320                             | 342,9                  |                          | 344,6 | 346,3 | 348,0 | 349,7 |       |
| 1-360×335                             | 363,1                  |                          | 364,9 | 366,7 | 368,5 | 370,3 |       |
| 1-385×360                             | 12,5                   | 388,3                    | 390,3 | 392,2 | 394,1 | 396,0 |       |
| 1-400×375                             |                        | 403,5                    | 405,5 | 407,5 | 409,5 | 411,5 |       |
| 1-425×400                             |                        | 428,7                    | 430,9 | 433,0 | 435,1 | 437,2 |       |
| 1-450×425                             |                        | 454,0                    | 456,2 | 458,5 | 460,7 | 463,0 |       |
| 1-475×450                             |                        | 479,2                    | 481,6 | 484,0 | 486,4 | 488,7 |       |
| 1-500×475                             |                        | 504,5                    | 507,0 | 509,5 | 512,0 | 514,5 |       |

Продолжение табл. 2

## Размеры, мм

| Обозначение<br>типоразмера<br>машеты | Высота<br>машеты | D <sub>2</sub>           |      |      |      |      |
|--------------------------------------|------------------|--------------------------|------|------|------|------|
|                                      |                  | Средняя усадка резины, % |      |      |      |      |
|                                      |                  | 1,0                      | 1,5  | 2,0  | 3    | 3,0  |
| Поле допуска h8                      |                  |                          |      |      |      |      |
| 1-18×10                              | 6                | 7,6                      | 7,6  | 7,6  | 7,7  | 7,7  |
| 1-20×12                              |                  | 9,6                      | 9,6  | 9,7  | 9,7  | 9,8  |
| 1-22×14                              |                  | 11,6                     | 11,7 | 11,7 | 11,8 | 11,8 |
| 1-25×15                              |                  | 12,1                     | 12,2 | 12,2 | 12,3 | 12,4 |
| 1-26×16                              |                  | 13,1                     | 13,2 | 13,3 | 13,3 | 13,4 |
| 1-28×18                              |                  | 15,1                     | 15,2 | 15,3 | 15,4 | 15,4 |
| 1-30×20                              | 7                | 17,2                     | 17,2 | 17,3 | 17,4 | 17,5 |
| 1-32×22                              |                  | 19,2                     | 19,3 | 19,4 | 19,5 | 19,6 |
| 1-35×25                              |                  | 22,2                     | 22,3 | 22,4 | 22,5 | 22,7 |
| 1-36×26                              |                  | 23,2                     | 23,3 | 23,5 | 23,6 | 23,7 |
| 1-37×27                              |                  | 24,2                     | 24,4 | 24,5 | 24,6 | 24,7 |
| 1-38×28                              |                  | 25,2                     | 25,4 | 25,5 | 25,6 | 25,7 |
| 1-40×30                              |                  | 27,3                     | 27,4 | 27,5 | 27,7 | 27,8 |
| 1-42×32                              |                  | 29,3                     | 29,4 | 29,6 | 29,7 | 29,9 |
| 1-45×35                              |                  | 32,3                     | 32,5 | 32,6 | 32,8 | 33,0 |
| 1-46×36                              |                  | 33,3                     | 33,5 | 33,7 | 33,8 | 34,0 |
| 1-50×40                              |                  | 37,4                     | 37,6 | 37,7 | 37,9 | 38,1 |
| 1-55×45                              |                  | 42,4                     | 42,6 | 42,8 | 43,0 | 43,3 |
| 1-56×46                              |                  | 43,4                     | 43,6 | 43,9 | 44,1 | 44,3 |
| 1-60×50                              |                  | 47,5                     | 47,7 | 47,9 | 48,2 | 48,4 |
| 1-63×48                              | 9                | 45,4                     | 45,7 | 45,9 | 46,1 | 46,3 |
| 1-70×55                              |                  | 52,5                     | 52,8 | 53,0 | 53,3 | 53,6 |
| 1-71×56                              |                  | 53,5                     | 53,8 | 54,1 | 54,3 | 54,6 |
| 1-78×63                              |                  | 60,6                     | 60,9 | 61,2 | 61,5 | 61,8 |
| 1-80×65                              |                  | 62,6                     | 62,9 | 63,2 | 63,5 | 63,9 |
| 1-85×70                              |                  | 67,7                     | 68,0 | 68,3 | 68,7 | 69,0 |

## Размеры, мм

| Обозначение<br>типоразмера<br>манжеты | Высота<br>манжеты | D <sub>1</sub>           |       |       |       |       |
|---------------------------------------|-------------------|--------------------------|-------|-------|-------|-------|
|                                       |                   | Ореллия усадка резины, % |       |       |       |       |
|                                       |                   | 1,0                      | 1,5   | 2,0   | 2,5   | 3,0   |
| Поле допуска ±8                       |                   |                          |       |       |       |       |
| I-90×75                               | 9                 | 72,7                     | 73,1  | 73,4  | 73,8  | 74,2  |
| I-100×80                              |                   | 76,8                     | 77,1  | 77,5  | 77,9  | 78,3  |
| I-110×90                              |                   | 86,9                     | 87,3  | 87,7  | 88,1  | 88,6  |
| I-120×100                             |                   | 97,0                     | 97,4  | 97,9  | 98,4  | 98,9  |
| I-125×105                             |                   | 102,9                    | 102,5 | 103,0 | 103,5 | 104,0 |
| I-130×110                             |                   | 107,1                    | 107,6 | 108,1 | 108,6 | 109,2 |
| I-140×120                             |                   | 117,2                    | 117,7 | 118,3 | 118,8 | 119,5 |
| I-145×125                             |                   | 122,2                    | 122,8 | 123,4 | 124,0 | 124,6 |
| I-160×140                             |                   | 137,4                    | 138,0 | 138,7 | 139,4 | 140,1 |
| I-180×160                             |                   | 157,6                    | 158,3 | 159,1 | 159,9 | 160,7 |
| I-200×180                             | 10,0              | 177,8                    | 178,6 | 179,5 | 180,4 | 181,3 |
| I-220×200                             |                   | 198,0                    | 198,9 | 199,9 | 200,9 | 201,9 |
| I-240×220                             |                   | 218,2                    | 219,2 | 220,3 | 221,4 | 222,5 |
| I-250×230                             |                   | 228,3                    | 229,4 | 230,5 | 231,6 | 232,8 |
| I-270×250                             |                   | 248,5                    | 249,7 | 250,9 | 252,1 | 253,4 |
| I-280×260                             |                   | 258,6                    | 259,8 | 261,1 | 262,4 | 263,7 |
| I-300×280                             |                   | 278,8                    | 280,1 | 281,5 | 282,9 | 284,3 |
| I-320×300                             |                   | 299,0                    | 300,4 | 301,9 | 303,4 | 304,9 |
| I-340×320                             |                   | 319,2                    | 320,7 | 322,3 | 323,9 | 325,5 |
| I-360×335                             |                   | 333,8                    | 335,4 | 337,1 | 338,8 | 340,4 |
| I-385×360                             |                   | 359,1                    | 360,8 | 362,6 | 354,4 | 366,2 |
| I-400×375                             |                   | 374,2                    | 376,1 | 377,9 | 379,8 | 381,6 |
| I-425×400                             | 12,5              | 399,5                    | 401,4 | 403,4 | 405,4 | 407,4 |
| I-450×425                             |                   | 424,7                    | 426,8 | 428,9 | 431,0 | 433,1 |
| I-475×450                             |                   | 450,0                    | 452,2 | 454,4 | 456,6 | 458,8 |
| I-500×475                             |                   | 476,2                    | 477,6 | 479,9 | 482,3 | 484,6 |

Продолжение табл. 2

## Размеры, мм

| Обозначение<br>типоразмера<br>матрицы | Высота<br>матрицы | $D_{02}$                  |      |      |      |      |
|---------------------------------------|-------------------|---------------------------|------|------|------|------|
|                                       |                   | Средняя угловая резина, % |      |      |      |      |
|                                       |                   | 1,0                       | 1,5  | 2,0  | 2,5  | 3,0  |
| Поле допуска В8                       |                   |                           |      |      |      |      |
| 1-18×10                               | 6                 | 10,3                      | 10,3 | 10,4 | 10,5 | 10,5 |
| 1-20×12                               |                   | 12,3                      | 12,4 | 12,4 | 12,5 | 12,6 |
| 1-22×14                               |                   | 14,3                      | 14,4 | 14,5 | 14,6 | 14,6 |
| 1-25×15                               |                   | 15,4                      | 15,5 | 15,6 | 15,7 | 15,8 |
| 1-26×16                               |                   | 16,5                      | 16,5 | 16,6 | 16,7 | 16,8 |
| 1-28×18                               |                   | 18,5                      | 18,6 | 18,7 | 18,8 | 18,8 |
| 1-30×20                               |                   | 20,5                      | 20,6 | 20,7 | 20,8 | 20,9 |
| 1-32×22                               | 7                 | 22,5                      | 22,6 | 22,7 | 22,9 | 23,0 |
| 1-35×25                               |                   | 25,6                      | 25,7 | 25,8 | 25,9 | 26,1 |
| 1-36×26                               |                   | 26,6                      | 26,7 | 26,8 | 27,0 | 27,1 |
| 1-37×27                               |                   | 27,6                      | 27,7 | 27,8 | 28,0 | 28,1 |
| 1-38×28                               |                   | 28,6                      | 28,7 | 28,9 | 29,0 | 29,1 |
| 1-40×30                               |                   | 30,6                      | 30,7 | 30,9 | 31,1 | 31,2 |
| 1-42×32                               |                   | 32,6                      | 32,8 | 32,9 | 33,1 | 33,3 |
| 1-45×35                               |                   | 35,6                      | 35,8 | 36,0 | 36,2 | 36,4 |
| 1-46×36                               |                   | 36,7                      | 36,8 | 37,0 | 37,2 | 37,4 |
| 1-50×40                               |                   | 40,7                      | 40,9 | 41,1 | 41,3 | 41,5 |
| 1-55×45                               |                   | 45,7                      | 46,0 | 46,2 | 46,4 | 46,7 |
| 1-56×46                               |                   | 46,8                      | 47,0 | 47,2 | 47,5 | 47,7 |
| 1-60×50                               |                   | 50,8                      | 51,0 | 51,3 | 51,6 | 51,8 |
| 1-63×48                               |                   | 9                         | 49,0 | 49,2 | 49,5 | 49,7 |
| 1-70×55                               | 56,1              |                           | 56,3 | 56,6 | 56,9 | 57,2 |
| 1-71×56                               | 57,1              |                           | 57,3 | 57,6 | 57,9 | 58,2 |
| 1-78×63                               | 64,1              |                           | 64,4 | 64,8 | 65,1 | 65,4 |
| 1-80×65                               | 66,2              |                           | 66,5 | 66,8 | 67,1 | 67,5 |
| 1-85×70                               | 71,2              |                           | 71,6 | 71,9 | 72,3 | 72,6 |

## Размеры, мм

| Обозначение<br>типоразмера<br>машины | Высота<br>маши-<br>ны | $D_{11}$                 |       |       |       |       |
|--------------------------------------|-----------------------|--------------------------|-------|-------|-------|-------|
|                                      |                       | Средняя усадка резины, % |       |       |       |       |
|                                      |                       | 1,0                      | 1,5   | 2,0   | 2,5   | 3,0   |
| Поле допуска $\pm 8$                 |                       |                          |       |       |       |       |
| 1-90×75                              | 9                     | 76,2                     | 76,6  | 77,0  | 77,4  | 77,8  |
| 1-100×80                             |                       | 81,3                     | 81,7  | 82,1  | 82,5  | 82,9  |
| 1-110×90                             |                       | 91,4                     | 91,9  | 92,3  | 92,8  | 93,2  |
| 1-120×100                            |                       | 101,5                    | 102,0 | 102,5 | 103,0 | 103,5 |
| 1-125×105                            |                       | 106,6                    | 107,1 | 107,6 | 108,1 | 108,7 |
| 1-130×110                            |                       | 111,6                    | 112,2 | 112,7 | 113,3 | 113,8 |
| 1-140×120                            |                       | 121,7                    | 122,3 | 122,9 | 123,5 | 124,1 |
| 1-145×125                            |                       | 126,8                    | 127,4 | 128,0 | 128,6 | 129,3 |
| 1-160×140                            |                       | 141,9                    | 142,6 | 143,3 | 144,0 | 144,7 |
| 1-180×160                            |                       | 162,1                    | 162,9 | 163,7 | 164,5 | 165,3 |
| 1-200×180                            |                       | 182,3                    | 183,2 | 184,1 | 185,0 | 185,9 |
| 1-220×200                            |                       | 202,5                    | 203,5 | 204,5 | 205,5 | 206,5 |
| 1-240×220                            |                       | 222,7                    | 223,8 | 224,9 | 226,0 | 227,1 |
| 1-250×230                            | 10,0                  | 232,8                    | 234,0 | 235,1 | 236,3 | 237,4 |
| 1-270×250                            |                       | 253,0                    | 254,2 | 255,5 | 256,8 | 258,0 |
| 1-280×260                            |                       | 263,1                    | 264,4 | 265,7 | 267,0 | 268,3 |
| 1-300×280                            |                       | 283,3                    | 284,7 | 286,1 | 287,5 | 288,9 |
| 1-320×300                            |                       | 303,5                    | 305,0 | 306,5 | 308,0 | 309,5 |
| 1-340×320                            |                       | 323,7                    | 325,3 | 326,9 | 328,5 | 330,1 |
| 1-360×335                            |                       | 338,9                    | 340,5 | 342,2 | 343,9 | 345,6 |
| 1-385×360                            |                       | 364,1                    | 365,9 | 367,7 | 369,5 | 371,3 |
| 1-400×375                            |                       | 379,2                    | 381,1 | 383,0 | 384,9 | 386,8 |
| 1-425×400                            | 12,5                  | 404,5                    | 406,5 | 408,5 | 410,5 | 412,5 |
| 1-450×425                            |                       | 429,8                    | 431,9 | 434,0 | 436,1 | 438,3 |
| 1-475×450                            |                       | 455,0                    | 457,3 | 459,5 | 461,8 | 464,0 |
| 1-500×475                            |                       | 480,2                    | 482,6 | 485,0 | 487,4 | 489,8 |

Таблица 3

Размеры, мм

| Обозначение<br>типоразмер<br>манжеты    | Высота манжеты | $D_1$                    |      |      |      |      |
|---|----------------|--------------------------|------|------|------|------|
|   |                | Средняя усадка резины, % |      |      |      |      |
|   |                | 1,0                      | 1,5  | 2,0  | 2,5  | 3,0  |
| Поле допуска отверстий — Н8, валов — h8 |                |                          |      |      |      |      |
| 3—18×10                                 | 5,0            | 9,9                      | 9,9  | 10,0 | 10,0 | 10,1 |
| 3—20×12                                 |                | 11,9                     | 12,0 | 12,0 | 12,1 | 12,2 |
| 3—22×14                                 |                | 13,9                     | 14,0 | 14,1 | 14,1 | 14,2 |
| 3—24×16                                 |                | 15,9                     | 16,0 | 16,1 | 16,2 | 16,3 |
| 3—22×10                                 | 7,5            | 9,3                      | 9,3  | 9,4  | 9,4  | 9,5  |
| 3—24×12                                 |                | 11,3                     | 11,4 | 11,4 | 11,5 | 11,5 |
| 3—25×13                                 |                | 12,3                     | 12,4 | 12,4 | 12,5 | 12,6 |
| 3—28×16                                 |                | 15,3                     | 15,4 | 15,5 | 15,6 | 15,7 |
| 3—30×18                                 |                | 17,4                     | 17,5 | 17,5 | 17,6 | 17,7 |
| 3—32×20                                 |                | 19,4                     | 19,5 | 19,6 | 19,7 | 19,8 |
| 3—36×24                                 |                | 23,4                     | 23,5 | 23,7 | 23,8 | 23,9 |
| 3—30×14                                 | 9,5            | 12,7                     | 12,8 | 12,9 | 12,9 | 13,0 |
| 3—32×16                                 |                | 14,7                     | 14,8 | 14,9 | 15,0 | 15,0 |
| 3—36×20                                 |                | 18,8                     | 18,9 | 19,0 | 19,1 | 19,2 |
| 3—38×22                                 |                | 20,8                     | 20,9 | 21,0 | 21,1 | 21,2 |
| 3—40×24                                 |                | 22,8                     | 22,9 | 23,0 | 23,2 | 23,3 |
| 3—40×20                                 |                | 18,6                     | 18,7 | 18,7 | 18,9 | 19,0 |
| 3—42×22                                 |                | 20,6                     | 20,7 | 20,8 | 20,9 | 21,0 |
| 3—45×25                                 | 12,0           | 23,6                     | 23,7 | 23,9 | 24,0 | 24,1 |
| 3—47×27                                 |                | 25,6                     | 25,8 | 25,9 | 26,0 | 26,2 |
| 3—48×28                                 |                | 26,7                     | 26,8 | 26,9 | 27,0 | 27,2 |
| 3—50×30                                 |                | 28,7                     | 28,8 | 29,0 | 29,1 | 29,2 |
| 3—52×32                                 |                | 30,7                     | 30,9 | 31,0 | 31,2 | 31,3 |
| 3—56×36                                 |                | 34,7                     | 34,9 | 35,0 | 35,3 | 35,4 |
| 3—60×40                                 |                | 38,8                     | 39,0 | 39,2 | 39,4 | 39,5 |



## Размеры, мм

| Обозначение<br>типоразмера<br>манжеты | Высота манжеты | $D_1$                                   |      |      |      |      |
|---------------------------------------|----------------|---|------|------|------|------|
|                                       |                | Средняя усадка резины, %                |      |      |      |      |
|                                       |                | 1,0                                     | 1,5  | 2,0  | 2,5  | 3,0  |
|                                       |                | Поле допуска отверстий — Н8, валов — h8 |      |      |      |      |
| 3—63×43                               | 12,0           | 41,8                                    | 42,0 | 42,2 | 42,4 | 42,6 |
| 3—65×45                               |                | 43,8                                    | 44,0 | 44,3 | 44,5 | 44,7 |
| 3—70×50                               |                | 48,9                                    | 49,1 | 49,4 | 49,6 | 49,8 |
| 3—76×56                               |                | 54,9                                    | 55,2 | 55,5 | 55,8 | 56,0 |
| 3—80×60                               |                | 58,9                                    | 59,3 | 59,6 | 59,9 | 60,1 |
| 3—83×63                               |                | 62,0                                    | 62,3 | 62,6 | 62,9 | 63,2 |
| 3—90×70                               |                | 69,1                                    | 69,4 | 69,8 | 70,1 | 70,4 |
| 2—100×80                              |                | 79,2                                    | 79,6 | 80,0 | 80,4 | 80,7 |
| 3—75×50                               | 14,5           | 48,2                                    | 48,4 | 48,6 | 48,9 | 49,1 |
| 3—80×55                               |                | 53,2                                    | 53,5 | 53,6 | 54,0 | 54,3 |
| 3—61×56                               |                | 54,2                                    | 54,5 | 54,8 | 55,0 | 55,3 |
| 3—68×63                               |                | 61,3                                    | 61,6 | 61,9 | 62,2 | 62,5 |
| 3—90×65                               |                | 63,3                                    | 63,6 | 63,9 | 64,2 | 64,6 |
| 3—95×70                               |                | 68,4                                    | 68,7 | 69,0 | 69,4 | 69,7 |
| 3—100×75                              |                | 73,4                                    | 73,8 | 74,1 | 74,5 | 74,9 |
| 3—105×80                              |                | 78,5                                    | 78,9 | 79,2 | 79,6 | 80,0 |
| 3—110×85                              | 83,5           | 83,9                                    | 84,3 | 84,8 | 85,2 |      |
| 3—75×45                               | 17,0           | 42,9                                    | 43,1 | 43,3 | 43,6 | 43,8 |
| 3—80×50                               |                | 48,0                                    | 48,2 | 48,4 | 48,7 | 48,9 |
| 3—86×56                               |                | 54,0                                    | 54,3 | 54,6 | 54,8 | 55,1 |
| 3—90×60                               |                | 58,0                                    | 58,4 | 58,7 | 58,9 | 59,2 |
| 3—93×63                               |                | 61,1                                    | 61,4 | 61,7 | 62,0 | 62,3 |
| 3—100×70                              |                | 68,2                                    | 68,5 | 68,8 | 69,2 | 69,5 |
| 3—110×80                              |                | 78,3                                    | 78,7 | 78,9 | 79,4 | 79,8 |
| 3—120×90                              |                | 88,4                                    | 88,8 | 89,2 | 89,7 | 90,1 |

Продолжение табл. 3

Размер, мм

| Обозначение<br>типоразмера<br>манжеты   | Высота манжеты | $D_1$                   |       |       |       |       |
|---|----------------|-------------------------|-------|-------|-------|-------|
|   |                | Средняя усадка резин. % |       |       |       |       |
|   |                | 1,0                     | 1,5   | 2,0   | 2,5   | 3,0   |
| Поле допуска отверстий — Н8, валов — h8 |                |                         |       |       |       |       |
| 3-125×95                                | 17,0           | 93,4                    | 93,9  | 94,3  | 94,8  | 95,3  |
| 3-130×100                               |                | 98,7                    | 99,2  | 99,7  | 100,1 | 100,6 |
| 3-140×110                               |                | 108,6                   | 109,1 | 109,6 | 110,2 | 110,7 |
| 3-155×125                               |                | 123,7                   | 124,3 | 124,9 | 125,4 | 126,2 |
| 3-160×130                               |                | 128,8                   | 129,4 | 130,0 | 130,7 | 131,3 |
| 3-170×140                               |                | 138,9                   | 139,6 | 140,2 | 140,9 | 141,6 |
| 3-180×150                               |                | 148,9                   | 149,7 | 150,4 | 151,2 | 151,9 |
| 3-190×160                               |                | 159,1                   | 159,9 | 160,7 | 161,4 | 162,2 |
| 3-200×170                               |                | 169,2                   | 170,0 | 170,8 | 171,7 | 172,5 |
| 3-210×180                               |                | 179,3                   | 180,2 | 181,0 | 181,9 | 182,8 |
| 3-220×190                               |                | 189,4                   | 190,3 | 191,2 | 192,2 | 193,1 |
| 3-230×200                               |                | 199,5                   | 200,5 | 201,4 | 202,4 | 203,4 |
| 3-220×180                               |                | 23,0                    | 177,7 | 178,6 | 179,5 | 180,4 |
| 3-240×200                               | 198,0          |                         | 198,9 | 199,9 | 200,9 | 201,9 |
| 3-250×210                               | 208,1          |                         | 209,1 | 210,1 | 211,1 | 212,2 |
| 3-260×220                               | 218,2          |                         | 220,3 | 219,8 | 221,4 | 222,5 |

## Размеры, мм

| Обозначение<br>типоразмера<br>манжеты | Высота манжеты | $D_0$                    |      |      |      |      |
|---------------------------------------|----------------|--------------------------|------|------|------|------|
|                                       |                | Средняя усадка резины, % |      |      |      |      |
|                                       |                | 1,0                      | 1,5  | 2,0  | 2,5  | 3,0  |
|                                       |                | Поле допуска Н8          |      |      |      |      |
| 3-18×10                               | 5,0            | 10,9                     | 11,0 | 11,0 | 11,1 | 11,1 |
| 3-20×12                               |                | 12,9                     | 13,0 | 13,0 | 13,1 | 13,2 |
| 3-22×14                               |                | 14,9                     | 15,0 | 15,1 | 15,2 | 15,2 |
| 3-24×16                               |                | 16,9                     | 17,0 | 17,1 | 17,2 | 17,3 |
| 3-22×10                               | 7,5            | 11,1                     | 11,2 | 11,2 | 11,3 | 11,3 |
| 3-24×12                               |                | 13,1                     | 13,2 | 13,3 | 13,3 | 13,4 |
| 3-25×13                               |                | 14,1                     | 14,2 | 14,3 | 14,3 | 14,4 |
| 3-28×16                               |                | 17,2                     | 17,2 | 17,3 | 17,4 | 17,5 |
| 3-30×18                               |                | 19,2                     | 19,3 | 19,4 | 19,5 | 19,6 |
| 3-32×20                               |                | 21,2                     | 21,3 | 21,4 | 21,5 | 21,6 |
| 3-35×24                               |                | 25,2                     | 25,4 | 25,5 | 25,6 | 25,7 |
| 3-30×14                               |                | 16,2                     | 16,2 | 16,3 | 16,4 | 16,5 |
| 3-32×16                               | 9,5            | 18,2                     | 18,3 | 18,4 | 18,4 | 18,5 |
| 3-36×20                               |                | 22,2                     | 22,3 | 22,4 | 22,6 | 22,7 |
| 3-38×22                               |                | 24,2                     | 24,4 | 24,5 | 24,6 | 24,7 |
| 3-40×24                               |                | 26,3                     | 26,4 | 26,5 | 26,6 | 26,8 |
| 3-40×20                               | 12,0           | 22,2                     | 22,3 | 22,4 | 22,5 | 22,7 |
| 3-42×22                               |                | 24,2                     | 24,4 | 24,5 | 24,6 | 24,7 |
| 3-45×25                               |                | 27,3                     | 27,4 | 27,5 | 27,7 | 27,8 |
| 3-47×27                               |                | 29,3                     | 29,4 | 29,5 | 29,7 | 29,9 |
| 3-48×28                               |                | 30,3                     | 30,4 | 30,6 | 30,7 | 30,9 |
| 3-50×30                               |                | 32,3                     | 32,5 | 32,6 | 32,8 | 33,0 |

Продолжение табл. 3

Размеры, мм

| Обозначение<br>типоразмера<br>матлеты | Высота матлеты | $D_s$                    |      |      |      |      |
|---------------------------------------|----------------|--------------------------|------|------|------|------|
|                                       |                | Средняя усадка резины, % |      |      |      |      |
|                                       |                | 1,0                      | 1,5  | 2,0  | 2,5  | 3,0  |
| Поле допуска Н8                       |                |                          |      |      |      |      |
| 3—52×32                               | 12,0           | 34,3                     | 34,5 | 34,7 | 34,8 | 35,0 |
| 3—56×36                               |                | 38,4                     | 38,6 | 38,7 | 38,9 | 39,1 |
| 3—60×40                               |                | 42,4                     | 42,6 | 42,8 | 43,0 | 43,3 |
| 3—63×43                               |                | 45,4                     | 45,7 | 45,9 | 46,1 | 46,3 |
| 3—65×45                               |                | 47,5                     | 47,7 | 47,9 | 48,1 | 48,4 |
| 3—70×50                               |                | 52,5                     | 52,8 | 53,0 | 53,3 | 53,6 |
| 3—75×56                               |                | 58,6                     | 58,9 | 59,2 | 59,4 | 59,7 |
| 3—80×60                               |                | 62,6                     | 62,9 | 63,2 | 63,5 | 63,9 |
| 3—83×63                               |                | 65,6                     | 66,0 | 65,3 | 66,6 | 67,0 |
| 3—90×70                               |                | 72,7                     | 73,1 | 73,4 | 73,8 | 74,2 |
| 3—100×80                              | 14,5           | 83,8                     | 84,2 | 84,6 | 85,1 | 85,5 |
| 3—75×50                               |                | 53,0                     | 53,3 | 53,5 | 53,8 | 54,1 |
| 3—80×55                               |                | 58,1                     | 58,4 | 58,6 | 58,9 | 59,2 |
| 3—81×55                               |                | 59,1                     | 59,4 | 59,7 | 60,0 | 60,2 |
| 3—88×63                               |                | 66,1                     | 66,5 | 66,8 | 67,1 | 67,5 |
| 3—90×65                               |                | 69,2                     | 69,5 | 69,8 | 70,2 | 70,5 |
| 3—95×70                               |                | 74,2                     | 74,6 | 75,0 | 75,3 | 75,7 |
| 3—100×75                              |                | 79,3                     | 79,6 | 80,0 | 80,4 | 80,8 |
| 3—105×80                              |                | 83,3                     | 83,7 | 84,1 | 84,6 | 85,0 |
| 3—110×85                              |                | 88,4                     | 88,8 | 89,2 | 89,7 | 90,1 |
| 3—80×50                               | 17,0           | 48,5                     | 48,7 | 49,0 | 49,2 | 49,4 |
|                                       |                | 53,5                     | 53,8 | 54,1 | 54,3 | 54,6 |

## Размеры, мм

| Обозначение<br>типоразмера<br>мешкет | Высота мешкета | $D_2$                    |       |       |       |       |
|--------------------------------------|----------------|--------------------------|-------|-------|-------|-------|
|                                      |                | Средняя усадка резины, % |       |       |       |       |
|                                      |                | 1,0                      | 1,5   | 2,0   | 2,5   | 3,0   |
| Поле допуска Н8                      |                |                          |       |       |       |       |
| 3—85×56                              | 17,0           | 59,6                     | 59,9  | 60,2  | 60,5  | 60,8  |
| 3—90×60                              |                | 63,6                     | 63,9  | 64,3  | 64,6  | 64,9  |
| 3—93×63                              |                | 66,7                     | 67,0  | 67,3  | 67,7  | 68,0  |
| 3—100×70                             |                | 73,7                     | 74,1  | 74,5  | 74,8  | 75,2  |
| 3—110×80                             |                | 83,8                     | 84,2  | 84,7  | 85,1  | 85,5  |
| 3—120×90                             |                | 93,9                     | 94,4  | 94,9  | 95,3  | 95,8  |
| 3—125×95                             |                | 99,2                     | 99,7  | 100,2 | 100,6 | 101,1 |
| 3—130×100                            |                | 104,0                    | 104,5 | 105,1 | 105,6 | 106,1 |
| 3—140×110                            |                | 114,1                    | 114,7 | 115,3 | 115,8 | 116,4 |
| 3—155×125                            |                | 129,3                    | 129,9 | 130,6 | 131,2 | 131,8 |
| 3—160×130                            |                | 134,3                    | 135,0 | 135,7 | 136,3 | 137,0 |
| 3—170×140                            |                | 144,4                    | 145,1 | 145,9 | 146,6 | 147,3 |
| 3—180×150                            |                | 154,5                    | 155,3 | 156,1 | 156,8 | 157,6 |
| 3—190×160                            |                | 164,4                    | 165,4 | 166,2 | 167,1 | 167,9 |
| 3—200×170                            |                | 174,7                    | 175,6 | 176,5 | 177,3 | 178,2 |
| 3—210×180                            |                | 184,8                    | 185,7 | 186,7 | 187,6 | 188,5 |
| 3—220×190                            |                | 194,9                    | 195,9 | 196,9 | 197,8 | 198,8 |
| 3—230×200                            | 205,0          | 206,0                    | 207,1 | 208,1 | 209,1 |       |
| 3—220×180                            | 23,0           | 185,8                    | 185,8 | 187,3 | 188,4 | 189,5 |
| 3—240×200                            |                | 206,0                    | 207,1 | 207,7 | 208,9 | 210,1 |
| 3—250×210                            |                | 216,1                    | 217,2 | 217,8 | 219,1 | 220,4 |
| 3—260×220                            |                | 226,2                    | 227,4 | 228,0 | 229,4 | 230,7 |

## Размеры, мм

| Обозначение<br>типоразмера<br>манжеты | Высота манжеты | $D_4$                    |      |      |      |      |
|---------------------------------------|----------------|--------------------------|------|------|------|------|
|                                       |                | Средняя усадка резины, % |      |      |      |      |
|                                       |                | 1,0                      | 1,5  | 2,0  | 2,5  | 3,0  |
| Поле допуска $\pm 0,9$                |                |                          |      |      |      |      |
| 3-18×10                               | 5,0            | 14,1                     | 14,2 | 14,3 | 14,3 | 14,4 |
| 3-20×12                               |                | 16,2                     | 16,2 | 16,3 | 16,4 | 16,5 |
| 3-22×14                               |                | 18,2                     | 18,3 | 18,3 | 18,4 | 18,5 |
| 3-24×16                               |                | 20,2                     | 20,3 | 20,4 | 20,5 | 20,6 |
| 3-22×10                               | 7,5            | 16,2                     | 16,2 | 16,3 | 16,4 | 16,5 |
| 3-24×12                               |                | 18,2                     | 18,3 | 18,3 | 18,4 | 18,5 |
| 3-25×13                               |                | 19,2                     | 19,3 | 19,4 | 19,5 | 19,6 |
| 3-28×16                               |                | 22,2                     | 22,3 | 22,4 | 22,6 | 22,7 |
| 3-30×18                               |                | 24,2                     | 24,4 | 24,5 | 24,6 | 24,7 |
| 3-32×20                               |                | 26,3                     | 26,4 | 26,5 | 26,6 | 26,8 |
| 3-36×24                               |                | 30,3                     | 30,4 | 30,6 | 30,7 | 30,9 |
| 3-30×14                               |                | 22,2                     | 22,3 | 22,4 | 22,6 | 22,7 |
| 3-32×16                               |                | 24,2                     | 24,4 | 24,5 | 24,6 | 24,7 |
| 3-36×20                               |                | 28,3                     | 28,4 | 28,6 | 28,7 | 28,8 |
| 3-38×22                               | 9,5            | 30,3                     | 30,4 | 30,6 | 30,7 | 30,9 |
| 3-40×24                               |                | 32,3                     | 32,5 | 32,6 | 32,8 | 33,0 |
| 3-40×20                               |                | 30,3                     | 30,4 | 30,6 | 30,7 | 30,9 |
| 3-42×22                               |                | 32,3                     | 32,5 | 32,6 | 32,8 | 33,1 |
| 3-45×25                               |                | 35,3                     | 35,5 | 35,7 | 35,9 | 36,0 |
| 3-47×27                               |                | 37,4                     | 37,5 | 37,7 | 37,9 | 38,1 |
| 3-48×28                               |                | 38,4                     | 38,6 | 38,8 | 38,9 | 39,1 |
| 3-50×30                               |                | 40,4                     | 40,6 | 40,8 | 41,0 | 41,2 |

## Размеры, мм

Продолжение табл. 3

| Обозначение<br>типоразмера<br>манжеты | Высота манжеты | $D_2$                   |      |      |      |       |
|---------------------------------------|----------------|-------------------------|------|------|------|-------|
|                                       |                | Средняя усадка резин. % |      |      |      |       |
|                                       |                | 1,0                     | 1,5  | 2,0  | 2,5  | 3,0   |
| Поле допуска $\pm 0,9$                |                |                         |      |      |      |       |
| 3—52×32                               | 12,0           | 42,4                    | 42,6 | 42,8 | 43,0 | 43,3  |
| 3—56×36                               |                | 46,5                    | 46,7 | 46,9 | 47,1 | 47,4  |
| 3—60×40                               |                | 50,5                    | 50,8 | 51,0 | 51,2 | 51,5  |
| 3—63×43                               |                | 53,5                    | 53,8 | 54,0 | 54,3 | 54,6  |
| 3—65×45                               |                | 55,5                    | 55,8 | 56,1 | 56,4 | 56,6  |
| 3—70×50                               |                | 60,6                    | 60,9 | 61,2 | 61,5 | 61,8  |
| 3—76×56                               |                | 66,7                    | 67,0 | 67,3 | 67,6 | 68,0  |
| 3—80×60                               |                | 70,7                    | 71,0 | 71,4 | 71,7 | 72,1  |
| 3—83×63                               |                | 73,7                    | 74,1 | 74,5 | 74,8 | 75,2  |
| 3—90×70                               |                | 80,8                    | 81,2 | 81,4 | 82,0 | 82,4  |
| 3—100×80                              | 90,9           | 91,3                    | 91,8 | 92,2 | 92,7 |       |
| 3—75×50                               | 14,5           | 63,1                    | 63,4 | 63,7 | 64,1 | 64,4  |
| 3—80×55                               |                | 68,2                    | 68,5 | 68,8 | 69,2 | 69,5  |
| 3—81×56                               |                | 69,2                    | 69,5 | 69,7 | 70,2 | 70,5  |
| 3—88×63                               |                | 76,2                    | 76,6 | 77,0 | 77,4 | 77,3  |
| 3—90×65                               |                | 78,3                    | 78,7 | 79,0 | 79,4 | 79,8  |
| 3—95×70                               |                | 83,3                    | 83,7 | 84,1 | 84,6 | 89,0  |
| 3—100×75                              |                | 88,4                    | 88,8 | 89,2 | 89,7 | 95,1  |
| 3—105×80                              |                | 93,4                    | 93,9 | 94,3 | 94,8 | 95,3  |
| 3—110×85                              |                | 98,5                    | 99,0 | 99,4 | 99,9 | 100,4 |
| 3—75×45                               |                | 17,0                    | 60,6 | 60,9 | 61,2 | 61,5  |
| 3—80×50                               | 65,6           |                         | 66,0 | 66,3 | 66,6 | 66,9  |

Продолжение табл. 3

Размеры, мм

| Обозначение<br>типоразмера<br>манжеты | Высота манжеты | $D_s$                    |       |       |       |       |
|---------------------------------------|----------------|--------------------------|-------|-------|-------|-------|
|                                       |                | Средняя усушка резины, % |       |       |       |       |
|                                       |                | 1,0                      | 1,5   | 2,0   | 2,5   | 3,0   |
|                                       |                | Поле допуска $\pm 0,9$   |       |       |       |       |
| 3—86×56                               | 17,0           | 71,7                     | 72,1  | 72,4  | 72,8  | 73,1  |
| 3—90×60                               |                | 75,7                     | 76,1  | 76,5  | 76,9  | 77,2  |
| 3—93×63                               |                | 78,8                     | 79,2  | 79,6  | 79,9  | 80,3  |
| 3—100×70                              |                | 85,8                     | 86,3  | 86,7  | 87,1  | 87,5  |
| 3—110×80                              |                | 95,9                     | 96,4  | 96,6  | 97,4  | 97,8  |
| 3—120×90                              |                | 106,0                    | 106,6 | 107,1 | 107,6 | 108,1 |
| 3—125×95                              |                | 111,1                    | 111,6 | 112,2 | 112,7 | 113,3 |
| 3—130×100                             |                | 116,1                    | 116,7 | 117,3 | 117,9 | 118,4 |
| 3—140×110                             |                | 126,2                    | 126,9 | 127,5 | 128,1 | 128,7 |
| 3—155×125                             |                | 141,4                    | 142,1 | 142,8 | 143,5 | 144,2 |
| 3—160×130                             |                | 146,4                    | 147,2 | 147,9 | 148,6 | 149,3 |
| 3—170×140                             |                | 156,5                    | 157,3 | 158,1 | 158,9 | 159,6 |
| 3—180×150                             |                | 166,6                    | 167,5 | 168,3 | 169,1 | 170,0 |
| 3—190×160                             |                | 176,7                    | 177,6 | 178,5 | 179,4 | 180,2 |
| 3—200×170                             |                | 186,8                    | 187,8 | 188,7 | 189,6 | 190,5 |
| 3—210×180                             |                | 196,9                    | 197,9 | 198,9 | 199,9 | 200,8 |
| 3—220×190                             |                | 207,0                    | 208,1 | 209,1 | 210,1 | 211,1 |
| 3—230×200                             | 217,1          | 218,2                    | 219,3 | 220,4 | 221,4 |       |
| 3—220×180                             | 23,0           | 202,0                    | 203,0 | 204,0 | 205,0 | 206,0 |
| 3—210×200                             |                | 222,0                    | 223,3 | 224,4 | 225,5 | 226,6 |
| 3—250×210                             |                | 232,3                    | 233,4 | 234,6 | 235,7 | 236,9 |
| 3—260×220                             |                | 242,4                    | 243,6 | 244,8 | 246,0 | 247,2 |



## Размеры, мм

| Обозначение<br>типоразмера<br>манжеты | Высота манжеты | $D_4$                    |      |      |      |      |
|---------------------------------------|----------------|--------------------------|------|------|------|------|
|                                       |                | Средний усадка резины, % |      |      |      |      |
|                                       |                | 1,0                      | 1,5  | 2,0  | 2,5  | 3,0  |
| Поле допуска мм                       |                |                          |      |      |      |      |
| 3—18×10                               | 5,0            | 17,4                     | 17,5 | 17,5 | 17,6 | 17,7 |
| 3—20×12                               |                | 19,4                     | 19,5 | 19,6 | 19,7 | 19,8 |
| 3—22×14                               |                | 21,4                     | 21,5 | 21,6 | 21,7 | 21,8 |
| 3—24×16                               |                | 23,4                     | 23,5 | 23,7 | 23,8 | 23,9 |
| 3—22×10                               |                | 21,2                     | 21,3 | 21,4 | 21,5 | 21,6 |
| 3—24×12                               | 7,5            | 23,2                     | 23,3 | 23,5 | 23,6 | 23,7 |
| 3—25×13                               |                | 24,2                     | 24,4 | 24,5 | 24,6 | 24,7 |
| 3—28×16                               |                | 27,3                     | 27,4 | 27,5 | 27,7 | 27,8 |
| 3—30×18                               |                | 29,3                     | 29,4 | 29,6 | 29,7 | 29,9 |
| 3—32×20                               |                | 31,3                     | 31,5 | 31,6 | 31,8 | 31,9 |
| 3—36×24                               |                | 35,3                     | 35,5 | 35,7 | 35,9 | 36,0 |
| 3—30×14                               |                | 28,3                     | 28,4 | 28,6 | 28,7 | 28,9 |
| 3—32×16                               |                | 30,3                     | 30,4 | 30,6 | 30,7 | 30,9 |
| 3—36×20                               |                | 34,3                     | 34,5 | 34,7 | 34,8 | 35,0 |
| 3—38×22                               |                | 36,4                     | 36,5 | 36,7 | 36,9 | 37,1 |
| 3—40×24                               | 9,5            | 38,4                     | 38,6 | 38,7 | 38,9 | 39,1 |
| 3—40×20                               |                | 38,4                     | 38,6 | 38,7 | 38,9 | 39,1 |
| 3—42×22                               |                | 40,4                     | 40,6 | 40,8 | 41,0 | 41,2 |
| 3—45×25                               |                | 43,4                     | 43,6 | 43,9 | 44,1 | 44,3 |
| 3—47×27                               |                | 45,4                     | 45,7 | 45,9 | 46,1 | 46,3 |
| 3—48×28                               |                | 46,5                     | 46,7 | 46,9 | 47,1 | 47,4 |
| 3—50×30                               |                | 48,5                     | 48,7 | 49,0 | 49,2 | 49,4 |

Продолжение табл. 3

Размеры, мм

| Обозначение<br>типоразмера<br>манжеты | Высота манжеты | $D_*$                    |      |       |       |       |
|---------------------------------------|----------------|--------------------------|------|-------|-------|-------|
|                                       |                | Средняя усадка резины, % |      |       |       |       |
|                                       |                | 1,0                      | 1,5  | 2,0   | 2,5   | 3,0   |
| Поле допуска h8                       |                |                          |      |       |       |       |
| 3—52×32                               | 12,0           | 50,5                     | 50,7 | 51,0  | 51,2  | 51,5  |
| 3—56×36                               |                | 54,5                     | 54,8 | 55,1  | 55,3  | 55,6  |
| 3—60×40                               |                | 58,6                     | 58,9 | 59,2  | 59,4  | 59,7  |
| 3—63×43                               |                | 61,6                     | 61,9 | 62,2  | 62,5  | 62,8  |
| 3—65×45                               |                | 63,6                     | 63,9 | 64,3  | 64,6  | 64,9  |
| 3—70×50                               |                | 68,7                     | 69,0 | 69,4  | 69,7  | 70,0  |
| 3—76×56                               |                | 74,7                     | 75,1 | 75,5  | 75,8  | 76,2  |
| 3—80×60                               |                | 78,8                     | 79,2 | 79,5  | 79,9  | 80,3  |
| 3—83×63                               |                | 81,8                     | 82,2 | 82,6  | 83,0  | 83,4  |
| 3—90×70                               |                | 88,9                     | 89,3 | 89,8  | 90,2  | 90,6  |
| 3—100×80                              |                | 99,0                     | 99,5 | 100,0 | 100,4 | 100,9 |

## Размеры, мм

| Обозначение<br>типоразмера<br>малетки | Высота малетки | $D_n$                     |       |       |       |       |
|---------------------------------------|----------------|---------------------------|-------|-------|-------|-------|
|                                       |                | Средняя усадка резинки, % |       |       |       |       |
|                                       |                | 1,0                       | 1,5   | 2,0   | 2,5   | 3,0   |
| Поле допуска $\pm 8$                  |                |                           |       |       |       |       |
| 3—75×50                               | 14,5           | 73,2                      | 73,6  | 73,9  | 74,3  | 74,7  |
| 3—80×55                               |                | 78,3                      | 78,7  | 79,0  | 79,4  | 79,8  |
| 3—81×56                               |                | 79,3                      | 79,7  | 80,0  | 80,5  | 80,8  |
| 3—88×63                               |                | 86,3                      | 86,8  | 87,2  | 87,6  | 88,1  |
| 3—90×65                               |                | 88,3                      | 88,8  | 89,2  | 89,7  | 90,1  |
| 3—95×70                               |                | 93,4                      | 93,9  | 94,3  | 94,8  | 95,3  |
| 3—100×75                              |                | 98,5                      | 99,0  | 99,4  | 99,9  | 100,4 |
| 3—105×80                              |                | 103,5                     | 104,0 | 104,5 | 105,0 | 105,6 |
| 3—110×85                              |                | 108,6                     | 109,1 | 109,6 | 110,2 | 110,7 |
| 3—75×45                               | 17,0           | 72,7                      | 73,1  | 73,4  | 73,8  | 74,2  |
| 3—80×50                               |                | 77,8                      | 78,2  | 78,5  | 78,9  | 79,3  |
| 3—86×56                               |                | 83,8                      | 84,2  | 84,7  | 85,1  | 85,6  |

Продолжение табл. 3

## Размеры, мм

| Обозначение<br>типоразмера<br>манжеты | Высота манжеты | $D_4$                    |       |       |       |       |
|---------------------------------------|----------------|--------------------------|-------|-------|-------|-------|
|                                       |                | Средняя усадка резины, % |       |       |       |       |
|                                       |                | 1,0                      | 1,5   | 2,0   | 2,5   | 3,0   |
| Поле допуска Н8                       |                |                          |       |       |       |       |
| 3—90×60                               | 17,0           | 87,9                     | 88,3  | 88,7  | 89,2  | 89,6  |
| 3—93×63                               |                | 90,9                     | 91,3  | 91,8  | 92,2  | 92,7  |
| 3—100×70                              |                | 98,0                     | 98,4  | 98,9  | 99,4  | 99,9  |
| 3—110×80                              |                | 108,1                    | 108,6 | 109,1 | 109,6 | 110,2 |
| 3—120×90                              |                | 118,2                    | 118,7 | 119,3 | 119,9 | 120,5 |
| 3—125×95                              |                | 123,2                    | 123,8 | 124,4 | 125,0 | 125,7 |
| 3—130×100                             |                | 128,3                    | 128,9 | 129,5 | 130,2 | 130,8 |
| 3—140×110                             |                | 138,4                    | 139,0 | 139,7 | 140,4 | 141,1 |
| 3—155×125                             |                | 153,5                    | 154,3 | 154,7 | 155,6 | 156,6 |
| 3—160×130                             |                | 158,6                    | 159,3 | 160,1 | 160,9 | 161,7 |
| 3—170×140                             |                | 168,7                    | 169,5 | 170,3 | 171,2 | 172,0 |
| 3—180×150                             |                | 178,8                    | 179,6 | 180,5 | 181,4 | 182,3 |
| 3—190×160                             |                | 188,9                    | 189,8 | 190,7 | 191,7 | 192,6 |
| 3—200×170                             |                | 199,0                    | 200,0 | 200,9 | 201,9 | 202,9 |
| 3—210×180                             |                | 209,1                    | 210,1 | 211,1 | 212,2 | 213,2 |
| 3—220×190                             |                | 219,2                    | 220,2 | 221,3 | 222,4 | 223,5 |
| 3—230×200                             |                | 229,3                    | 230,4 | 231,5 | 232,6 | 233,8 |
| 3—220×180                             | 23,0           | 218,2                    | 219,2 | 220,3 | 221,4 | 222,5 |
| 3—240×200                             |                | 238,4                    | 239,5 | 240,7 | 241,9 | 243,1 |
| 3—250×210                             |                | 248,5                    | 249,7 | 250,9 | 252,1 | 253,4 |
| 3—260×220                             |                | 258,6                    | 259,8 | 261,1 | 262,4 | 263,7 |

## Размеры, мм

| Обозначение<br>типоразмера<br>манжеты   | Высота манжеты | $D_4$                   |      |      |      |      |
|---|----------------|-------------------------|------|------|------|------|
|   |                | Средняя усушка резин. % |      |      |      |      |
|   |                | 1,0                     | 1,5  | 2,0  | 2,5  | 3,0  |
| Поле допуска отверстия — Н8, валов — h8 |                |                         |      |      |      |      |
| 3—18×10                                 | 5,0            | 18,4                    | 18,5 | 18,6 | 18,6 | 18,7 |
| 3—20×12                                 |                | 20,4                    | 20,5 | 20,6 | 20,7 | 20,8 |
| 3—22×14                                 |                | 22,4                    | 22,6 | 22,6 | 22,7 | 22,9 |
| 3—24×16                                 |                | 24,4                    | 24,6 | 24,7 | 24,8 | 24,9 |
| 3—22×10                                 | 7,5            | 23,0                    | 23,1 | 23,2 | 23,4 | 23,5 |
| 3—24×12                                 |                | 25,0                    | 25,2 | 25,3 | 25,4 | 25,5 |
| 3—25×13                                 |                | 26,0                    | 26,2 | 26,3 | 26,4 | 26,6 |
| 3—26×16                                 |                | 29,0                    | 29,2 | 29,4 | 29,5 | 29,7 |
| 3—30×18                                 |                | 31,1                    | 31,3 | 31,4 | 31,6 | 31,7 |
| 3—32×20                                 |                | 33,1                    | 33,3 | 33,4 | 33,6 | 33,8 |
| 3—36×24                                 |                | 37,2                    | 37,3 | 37,5 | 37,7 | 37,9 |
| 3—30×14                                 |                | 31,7                    | 31,9 | 32,0 | 32,2 | 32,3 |
| 3—32×16                                 | 9,5            | 33,7                    | 33,9 | 34,1 | 34,2 | 34,4 |
| 3—36×20                                 |                | 37,8                    | 38,0 | 38,1 | 38,3 | 38,5 |
| 3—38×22                                 |                | 39,8                    | 40,0 | 40,2 | 40,4 | 40,6 |
| 3—40×24                                 |                | 41,8                    | 42,0 | 42,2 | 42,4 | 42,6 |
| 3—40×20                                 | 12,0           | 42,0                    | 42,2 | 42,4 | 42,6 | 42,8 |
| 3—42×22                                 |                | 43,0                    | 44,2 | 44,5 | 44,7 | 44,9 |
| 3—45×25                                 |                | 47,1                    | 47,3 | 47,5 | 47,8 | 48,0 |
| 3—47×27                                 |                | 49,1                    | 49,3 | 49,6 | 49,8 | 50,0 |
| 3—48×28                                 |                | 50,1                    | 50,3 | 50,6 | 50,8 | 51,1 |
| 3—50×30                                 |                | 52,1                    | 52,4 | 52,6 | 52,9 | 53,1 |

Продолжение табл. 3

## Размеры, мм

| Обозначение<br>типоразмера<br>манжеты   | Высота манжеты | $D_4$                    |       |       |       |       |
|---|----------------|--------------------------|-------|-------|-------|-------|
|   |                | Средняя усадка резины, % |       |       |       |       |
|   |                | 1,0                      | 1,5   | 2,0   | 2,5   | 3,0   |
| Поле допуска отверстий — Н8, валик — h8 |                |                          |       |       |       |       |
| 3—52×32                                 | 12,0           | 54,1                     | 54,4  | 54,7  | 54,9  | 55,2  |
| 3—56×36                                 |                | 58,2                     | 58,5  | 58,7  | 59,0  | 59,3  |
| 3—60×40                                 |                | 62,2                     | 62,4  | 62,7  | 63,0  | 63,3  |
| 3—63×43                                 |                | 65,2                     | 65,6  | 65,8  | 66,2  | 66,5  |
| 3—65×45                                 |                | 67,3                     | 67,6  | 67,9  | 68,3  | 68,6  |
| 3—70×50                                 |                | 72,3                     | 72,7  | 73,0  | 73,4  | 73,7  |
| 3—76×56                                 |                | 78,4                     | 78,8  | 79,0  | 79,5  | 79,9  |
| 3—80×60                                 |                | 82,4                     | 82,8  | 83,2  | 83,6  | 84,0  |
| 3—83×63                                 |                | 85,4                     | 85,9  | 86,1  | 86,7  | 87,1  |
| 3—80×70                                 |                | 92,5                     | 93,0  | 93,4  | 93,9  | 94,3  |
| 3—100×80                                | 102,6          | 103,1                    | 103,6 | 104,1 | 104,6 |       |
| 3—75×50                                 | 14,5           | 78,1                     | 78,4  | 78,8  | 79,2  | 79,6  |
| 3—80×55                                 |                | 83,1                     | 83,5  | 83,9  | 84,3  | 84,8  |
| 3—81×56                                 |                | 84,1                     | 84,5  | 85,0  | 85,4  | 85,8  |
| 3—88×63                                 |                | 91,2                     | 91,6  | 92,0  | 92,5  | 93,0  |
| 3—90×65                                 |                | 93,2                     | 93,7  | 94,1  | 94,6  | 95,1  |
| 3—95×70                                 |                | 98,3                     | 98,8  | 99,2  | 99,7  | 100,2 |
| 3—100×75                                |                | 103,3                    | 103,8 | 104,3 | 104,8 | 105,4 |
| 3—105×80                                |                | 108,4                    | 108,9 | 109,4 | 110,0 | 110,5 |
| 3—110×85                                | 113,4          | 114,0                    | 114,5 | 115,1 | 115,7 |       |
| 3—75×45                                 | 17,0           | 78,3                     | 78,7  | 79,0  | 79,4  | 79,8  |
| 3—80×50                                 |                | 83,3                     | 83,7  | 84,1  | 84,6  | 85,0  |

## Размеры, мм

| Обозначение<br>типоразмера<br>манжеты | Высота манжеты | $D_4$                    |       |       |       |       |
|---------------------------------------|----------------|--------------------------|-------|-------|-------|-------|
|                                       |                | Средняя усадка резины, % |       |       |       |       |
|                                       |                | 1,0                      | 1,5   | 2,0   | 2,5   | 3,0   |
| Поле допуска отверстий —Н8, валов —h8 |                |                          |       |       |       |       |
| 3—86×56                               | 17,0           | 89,4                     | 89,8  | 90,3  | 90,7  | 91,1  |
| 3—90×60                               |                | 93,4                     | 93,9  | 94,3  | 94,8  | 95,3  |
| 3—93×63                               |                | 96,4                     | 96,9  | 97,4  | 97,9  | 98,4  |
| 2—100×70                              |                | 103,5                    | 104,0 | 104,5 | 105,1 | 105,6 |
| 3—110×80                              |                | 113,6                    | 114,2 | 114,7 | 115,3 | 115,9 |
| 3—120×90                              |                | 123,7                    | 124,3 | 124,9 | 125,6 | 126,2 |
| 3—125×95                              |                | 128,8                    | 129,4 | 130,0 | 130,6 | 131,3 |
| 2—130×100                             |                | 133,8                    | 134,5 | 135,1 | 135,8 | 136,5 |
| 3—140×110                             |                | 143,9                    | 144,6 | 145,3 | 146,0 | 146,8 |
| 3—155×125                             |                | 159,1                    | 159,9 | 160,6 | 161,4 | 162,2 |
| 3—160×130                             |                | 164,1                    | 164,9 | 165,7 | 166,6 | 167,4 |
| 3—170×140                             |                | 171,2                    | 175,1 | 175,9 | 176,8 | 177,7 |
| 3—180×150                             |                | 184,3                    | 185,2 | 186,1 | 187,0 | 188,0 |
| 3—190×160                             |                | 194,4                    | 195,4 | 196,3 | 197,3 | 198,3 |
| 3—200×170                             |                | 204,5                    | 205,5 | 206,5 | 207,6 | 208,6 |
| 3—210×180                             |                | 214,6                    | 215,7 | 216,7 | 217,8 | 218,9 |
| 3—220×190                             |                | 224,7                    | 225,8 | 226,9 | 228,0 | 229,2 |
| 3—230×200                             | 234,8          | 236,0                    | 237,1 | 238,3 | 239,5 |       |
| 3—220×180                             | 23,0           | 226,2                    | 227,9 | 229,0 | 229,6 | 230,7 |
| 3—240×200                             |                | 246,4                    | 247,7 | 248,9 | 250,1 | 251,3 |
| 3—250×210                             |                | 256,5                    | 257,8 | 259,1 | 260,3 | 261,6 |
| 3—260×220                             |                | 266,0                    | 268,0 | 269,3 | 270,6 | 271,9 |

Продолжение табл. 3

## Размеры, мм

| Обозначение<br>типоразмера<br>манжеты | Высота манжеты | $D_0$                     |      |      |      |      |
|---------------------------------------|----------------|---------------------------|------|------|------|------|
|                                       |                | Средняя посадка резины, % |      |      |      |      |
|                                       |                | 1,0                       | 1,5  | 2,0  | 2,5  | 3,0  |
| Поле допуска Н8                       |                |                           |      |      |      |      |
| 3—18×10                               | 5,0            | 19,4                      | 19,5 | 19,6 | 19,7 | 19,8 |
| 3—20×12                               |                | 21,4                      | 21,5 | 21,6 | 21,7 | 21,8 |
| 3—22×14                               |                | 23,4                      | 23,5 | 23,7 | 23,8 | 23,9 |
| 3—24×16                               |                | 25,4                      | 25,6 | 25,7 | 25,8 | 25,9 |
| 3—22×10                               | 7,5            | 24,0                      | 24,2 | 24,3 | 24,4 | 24,5 |
| 3—24×12                               |                | 26,0                      | 26,2 | 26,3 | 26,4 | 26,6 |
| 3—25×13                               |                | 27,1                      | 27,2 | 27,3 | 27,4 | 27,6 |
| 3—26×16                               |                | 30,1                      | 30,2 | 30,4 | 30,5 | 30,7 |
| 3—30×18                               |                | 32,1                      | 32,3 | 32,4 | 32,6 | 32,7 |
| 3—32×20                               |                | 34,1                      | 34,3 | 34,5 | 34,6 | 34,8 |
| 3—36×24                               |                | 38,2                      | 38,4 | 38,5 | 38,7 | 38,9 |
| 3—30×14                               | 9,5            | 32,7                      | 32,9 | 33,0 | 33,2 | 33,4 |
| 3—32×16                               |                | 34,7                      | 34,9 | 35,1 | 35,3 | 35,4 |
| 3—36×20                               |                | 38,8                      | 39,0 | 39,2 | 39,4 | 39,6 |
| 3—38×22                               |                | 40,8                      | 41,0 | 41,2 | 41,4 | 41,6 |
| 3—40×24                               |                | 42,8                      | 43,0 | 43,2 | 43,5 | 43,7 |
| 3—40×20                               | 12,0           | 43,4                      | 43,6 | 43,9 | 44,1 | 44,3 |
| 3—42×32                               |                | 45,4                      | 45,7 | 45,9 | 46,1 | 47,3 |
| 3—45×25                               |                | 48,5                      | 48,7 | 49,0 | 49,2 | 49,4 |
| 3—47×27                               |                | 50,5                      | 50,7 | 51,0 | 51,2 | 51,5 |
| 3—48×28                               |                | 51,5                      | 51,8 | 52,0 | 52,3 | 52,5 |
| 3—50×30                               |                | 53,5                      | 53,8 | 54,1 | 54,3 | 54,6 |



Размеры, мм

| Обозначение типоразмера мажеты | Высота мажеты | D <sub>0</sub>            |       |       |       |       |
|--------------------------------|---------------|---------------------------|-------|-------|-------|-------|
|                                |               | Средняя усадка резинки, % |       |       |       |       |
|                                |               | 1,0                       | 1,5   | 2,0   | 2,5   | 3,0   |
| Поле допуска Н8                |               |                           |       |       |       |       |
| 3—52×32                        | 12,0          | 55,5                      | 55,8  | 56,1  | 56,4  | 56,7  |
| 3—56×36                        |               | 59,6                      | 59,9  | 60,1  | 60,4  | 60,8  |
| 3—60×40                        |               | 63,6                      | 63,9  | 64,3  | 64,6  | 64,9  |
| 3—63×43                        |               | 66,7                      | 67,0  | 67,3  | 67,6  | 68,0  |
| 3—65×45                        |               | 68,7                      | 69,0  | 69,4  | 69,7  | 70,0  |
| 3—70×50                        |               | 73,7                      | 74,1  | 74,5  | 74,8  | 75,2  |
| 3—76×56                        |               | 79,8                      | 80,2  | 80,6  | 81,0  | 81,4  |
| 3—80×60                        |               | 83,8                      | 84,2  | 84,7  | 85,1  | 85,5  |
| 3—83×63                        |               | 86,8                      | 87,3  | 87,7  | 88,1  | 88,6  |
| 3—90×70                        |               | 93,9                      | 94,4  | 94,9  | 95,3  | 95,8  |
| 3—100×80                       | 104,0         | 104,5                     | 105,1 | 105,6 | 106,1 |       |
| 3—75×50                        | 14,5          | 75,5                      | 79,9  | 80,2  | 80,7  | 81,1  |
| 3—80×55                        |               | 84,5                      | 84,9  | 84,4  | 85,8  | 86,2  |
| 3—81×56                        |               | 85,5                      | 86,0  | 86,4  | 86,8  | 87,2  |
| 3—88×63                        |               | 92,6                      | 93,1  | 93,5  | 94,0  | 94,4  |
| 3—90×65                        |               | 94,6                      | 95,1  | 95,6  | 95,9  | 96,5  |
| 3—95×70                        |               | 99,7                      | 100,2 | 100,7 | 101,2 | 101,7 |
| 3—100×75                       |               | 104,7                     | 105,2 | 105,8 | 106,3 | 106,8 |
| 3—105×86                       |               | 109,8                     | 110,3 | 110,9 | 111,4 | 112,0 |
| 3—110×85                       |               | 114,8                     | 115,4 | 116,0 | 116,5 | 117,1 |
| 3—75×45                        |               | 17,0                      | 80,3  | 80,7  | 81,1  | 81,5  |
| 3—80×50                        | 85,3          |                           | 85,8  | 86,2  | 86,6  | 87,0  |

Продолжение табл. 3

## Размеры, мм

| Обозначение<br>типоразмера<br>манжеты | Высота манжеты | $D_4$                    |       |       |       |       |       |
|---------------------------------------|----------------|--------------------------|-------|-------|-------|-------|-------|
|                                       |                | Средняя усадка резины, % |       |       |       |       |       |
|                                       |                | 1,0                      | 1,5   | 2,0   | 2,5   | 3,0   |       |
|                                       |                | Поле допуска Н8          |       |       |       |       |       |
| 3—86×56                               | 17,0           | 91,4                     | 91,8  | 92,3  | 92,8  | 93,2  |       |
| 3—90×60                               |                | 95,4                     | 95,9  | 96,4  | 96,9  | 97,3  |       |
| 3—93×63                               |                | 98,5                     | 99,0  | 99,4  | 99,9  | 100,4 |       |
| 3—100×70                              |                | 105,5                    | 106,1 | 106,6 | 107,1 | 107,6 |       |
| 3—110×80                              |                | 115,6                    | 116,2 | 116,8 | 117,4 | 117,9 |       |
| 3—120×90                              |                | 125,7                    | 126,4 | 127,0 | 127,6 | 128,2 |       |
| 3—125×95                              |                | 130,8                    | 131,4 | 132,1 | 132,7 | 133,4 |       |
| 3—130×100                             |                | 135,8                    | 136,5 | 137,2 | 137,9 | 138,5 |       |
| 3—140×110                             |                | 145,9                    | 146,7 | 147,4 | 148,1 | 148,8 |       |
| 3—155×125                             |                | 161,1                    | 161,9 | 162,7 | 163,5 | 164,3 |       |
| 3—160×130                             |                | 166,1                    | 167,0 | 167,8 | 168,6 | 169,1 |       |
| 3—170×140                             |                | 176,2                    | 177,1 | 178,0 | 178,3 | 179,7 |       |
| 3—180×150                             |                | 186,3                    | 187,3 | 188,2 | 189,1 | 190,0 |       |
| 3—190×160                             |                | 196,4                    | 197,4 | 198,4 | 199,4 | 200,3 |       |
| 3—200×170                             |                | 206,5                    | 207,6 | 208,6 | 209,7 | 210,6 |       |
| 3—210×180                             |                | 216,6                    | 217,7 | 218,8 | 219,9 | 220,9 |       |
| 3—220×190                             |                | 226,7                    | 227,9 | 229,0 | 230,1 | 231,2 |       |
| 3—230×200                             |                | 236,8                    | 238,0 | 239,2 | 240,4 | 241,5 |       |
| 3—220×180                             |                | 23,0                     | 228,3 | 229,4 | 230,5 | 231,6 | 232,8 |
| 3—240×200                             |                |                          | 248,5 | 249,7 | 250,9 | 252,1 | 253,4 |
| 3—250×210                             | 258,6          |                          | 259,8 | 262,4 | 262,4 | 263,7 |       |
| 3—260×220                             | 268,7          |                          | 270,0 | 271,3 | 272,6 | 274,0 |       |

## Размеры, мм

| Обозначение<br>типоразмера<br>манжеты   | Высота манжеты | $D_1$                     |      |      |      |      |
|---|----------------|---------------------------|------|------|------|------|
|   |                | Средняя усадка резинки, % |      |      |      |      |
|   |                | 1,0                       | 1,5  | 2,0  | 2,5  | 3,0  |
| Поле допуска отверстий — Н8, валов — h8 |                |                           |      |      |      |      |
| 3-18×10                                 | 5,0            | 16,8                      | 17,1 | 17,1 | 17,2 | 17,3 |
| 3-20×12                                 |                | 18,9                      | 19,1 | 19,1 | 19,3 | 19,4 |
| 3-22×14                                 |                | 21,0                      | 21,1 | 21,2 | 21,3 | 21,4 |
| 3-24×16                                 |                | 23,0                      | 23,1 | 23,2 | 23,3 | 23,5 |
| 3-22×10                                 | 7,5            | 20,3                      | 20,4 | 20,5 | 20,6 | 20,7 |
| 3-24×12                                 |                | 22,3                      | 22,4 | 22,5 | 22,6 | 22,8 |
| 3-25×13                                 |                | 23,3                      | 23,4 | 23,5 | 23,7 | 23,8 |
| 3-28×16                                 |                | 26,4                      | 26,5 | 26,6 | 26,7 | 26,9 |
| 3-30×18                                 |                | 28,4                      | 28,5 | 28,7 | 28,8 | 28,9 |
| 3-32×20                                 |                | 30,4                      | 30,6 | 30,7 | 30,8 | 31,0 |
| 3-36×24                                 |                | 34,4                      | 34,6 | 34,8 | 34,9 | 35,1 |
| 3-30×14                                 | 9,5            | 27,9                      | 28,0 | 28,1 | 28,3 | 28,4 |
| 3-32×16                                 |                | 29,9                      | 30,0 | 30,2 | 30,3 | 30,5 |
| 3-36×20                                 |                | 33,9                      | 34,1 | 34,3 | 34,4 | 34,6 |
| 3-38×22                                 |                | 36,0                      | 36,1 | 36,3 | 36,5 | 36,7 |
| 3-40×24                                 |                | 38,0                      | 38,2 | 38,3 | 38,5 | 38,7 |
| 3-40×20                                 | 12,0           | 36,9                      | 37,0 | 37,2 | 37,4 | 37,6 |
| 3-42×22                                 |                | 38,9                      | 39,1 | 39,3 | 39,5 | 39,7 |
| 3-45×25                                 |                | 41,9                      | 42,1 | 42,3 | 42,5 | 42,7 |
| 3-47×27                                 |                | 43,9                      | 44,1 | 44,4 | 44,6 | 44,8 |
| 3-48×28                                 |                | 44,9                      | 45,2 | 45,4 | 45,6 | 45,8 |
| 3-50×30                                 |                | 47,0                      | 47,2 | 47,4 | 47,7 | 47,9 |

Продолжение табл. 3

## Размеры, мм

| Обозначение<br>типоразмера<br>манжеты   | Высота манжеты | $D_1$                    |       |       |       |       |
|---|----------------|--------------------------|-------|-------|-------|-------|
|   |                | Средняя усадка резины, % |       |       |       |       |
|   |                | 1,0                      | 1,5   | 2,0   | 2,5   | 3,0   |
| Поле допуска отверстий — Н8, валов — h8 |                |                          |       |       |       |       |
| 3—52×32                                 | 12,0           | 49,0                     | 49,2  | 49,5  | 49,7  | 50,0  |
| 3—56×36                                 |                | 53,0                     | 53,3  | 53,6  | 53,8  | 54,1  |
| 3—60×40                                 |                | 57,1                     | 57,3  | 57,6  | 57,9  | 58,2  |
| 3—63×43                                 |                | 60,1                     | 60,4  | 60,7  | 61,0  | 61,3  |
| 3—65×45                                 |                | 62,1                     | 62,4  | 62,7  | 63,0  | 63,3  |
| 3—70×50                                 |                | 67,2                     | 67,5  | 67,8  | 68,2  | 68,5  |
| 3—76×56                                 |                | 73,2                     | 73,6  | 73,9  | 74,3  | 74,7  |
| 3—80×60                                 |                | 77,3                     | 77,6  | 78,0  | 78,4  | 78,8  |
| 3—83×63                                 |                | 80,3                     | 80,7  | 81,1  | 81,4  | 81,9  |
| 3—90×70                                 |                | 87,4                     | 87,8  | 88,2  | 88,7  | 89,1  |
| 3—100×80                                | 97,5           | 97,9                     | 98,4  | 98,9  | 99,4  |       |
| 3—75×50                                 | 14,5           | 72,2                     | 72,6  | 72,9  | 73,3  | 73,6  |
| 3—80×55                                 |                | 77,3                     | 77,6  | 78,0  | 78,4  | 78,8  |
| 3—81×56                                 |                | 78,3                     | 78,7  | 79,0  | 79,4  | 79,8  |
| 3—88×63                                 |                | 85,3                     | 85,8  | 86,2  | 86,6  | 87,0  |
| 3—90×65                                 |                | 87,4                     | 87,8  | 88,2  | 88,7  | 89,1  |
| 3—95×70                                 |                | 92,4                     | 92,9  | 93,3  | 93,8  | 94,2  |
| 3—100×75                                |                | 97,5                     | 97,9  | 98,4  | 98,9  | 99,4  |
| 3—105×80                                |                | 102,5                    | 103,0 | 103,5 | 104,0 | 104,5 |
| 3—110×85                                |                | 107,6                    | 108,1 | 108,6 | 109,2 | 109,7 |
| 3—75×45                                 |                | 17,0                     | 72,2  | 72,6  | 72,9  | 73,3  |
| 3—80×50                                 | 77,3           |                          | 77,6  | 78,0  | 78,4  | 78,8  |

## Размеры, мм

| Обозначение<br>типоразмера<br>машеты    | Высота машеты | $D_r$                   |       |       |       |       |
|---|---------------|-------------------------|-------|-------|-------|-------|
|   |               | Средняя усушка резки, % |       |       |       |       |
|   |               | 1,0                     | 1,5   | 2,0   | 2,5   | 3,0   |
| Поле допуска отверстий — Н8, валов — h8 |               |                         |       |       |       |       |
| 3—86×56                                 | 17,0          | 88,3                    | 83,7  | 84,1  | 84,6  | 85,0  |
| 3—90×60                                 |               | 87,4                    | 87,8  | 88,2  | 88,7  | 89,1  |
| 3—93×63                                 |               | 90,4                    | 90,8  | 91,3  | 91,7  | 92,2  |
| 3—100×70                                |               | 97,5                    | 97,9  | 98,4  | 98,9  | 99,4  |
| 3—110×80                                |               | 107,6                   | 108,1 | 108,6 | 109,2 | 109,7 |
| 3—120×90                                |               | 117,7                   | 118,2 | 118,8 | 119,4 | 120,0 |
| 3—125×95                                |               | 122,7                   | 123,3 | 124,0 | 124,5 | 125,1 |
| 3—130×100                               |               | 127,8                   | 128,4 | 129,0 | 129,7 | 130,3 |
| 3—140×110                               |               | 137,9                   | 138,5 | 139,2 | 140,0 | 140,6 |
| 3—155×125                               |               | 153,0                   | 153,8 | 154,5 | 155,3 | 156,0 |
| 3—160×130                               |               | 158,1                   | 158,8 | 159,6 | 160,4 | 161,2 |
| 3—170×140                               |               | 168,2                   | 169,0 | 169,8 | 170,7 | 171,5 |
| 3—180×150                               |               | 178,3                   | 179,1 | 180,0 | 180,9 | 181,8 |
| 3—190×160                               |               | 188,4                   | 189,3 | 190,2 | 191,2 | 192,1 |
| 3—200×170                               |               | 198,4                   | 199,4 | 200,4 | 201,4 | 202,4 |
| 3—210×180                               |               | 208,6                   | 209,6 | 210,6 | 211,7 | 212,7 |
| 3—220×190                               |               | 218,7                   | 219,7 | 220,8 | 221,9 | 223,0 |
| 3—230×200                               | 228,8         | 229,9                   | 231,0 | 232,2 | 233,3 |       |
| 3—220×180                               | 23,0          | 217,1                   | 218,2 | 219,3 | 220,4 | 221,4 |
| 3—240×200                               |               | 237,3                   | 238,5 | 239,7 | 240,9 | 242,0 |
| 3—250×210                               |               | 247,4                   | 248,7 | 249,9 | 251,1 | 252,3 |
| 3—260×220                               |               | 257,6                   | 258,8 | 260,1 | 261,4 | 262,6 |

Продолжение табл. 3

## Размеры, мм

| Обозначение<br>типоразмера<br>манжеты | Высота манжеты | $D_2$                     |      |      |      |      |
|---------------------------------------|----------------|---------------------------|------|------|------|------|
|                                       |                | Средняя усадка резинки, % |      |      |      |      |
|                                       |                | 1,0                       | 1,5  | 2,0  | 2,5  | 3,0  |
| Поле допуска Нз                       |                |                           |      |      |      |      |
| 3-18×10                               | 5,0            | 18,0                      | 18,1 | 18,2 | 18,2 | 18,3 |
| 3-20×12                               |                | 20,0                      | 20,1 | 20,2 | 20,3 | 20,4 |
| 3-22×14                               |                | 22,0                      | 22,1 | 22,2 | 22,3 | 22,4 |
| 3-24×16                               |                | 24,0                      | 24,2 | 24,3 | 24,4 | 24,5 |
| 3-22×10                               | 7,5            | 21,9                      | 22,0 | 22,1 | 22,2 | 22,4 |
| 3-24×12                               |                | 23,9                      | 24,1 | 24,2 | 24,3 | 24,4 |
| 3-25×13                               |                | 24,9                      | 25,1 | 25,2 | 25,3 | 25,4 |
| 3-28×16                               |                | 28,0                      | 28,1 | 28,2 | 28,4 | 28,5 |
| 3-30×18                               |                | 30,0                      | 30,1 | 30,3 | 30,4 | 30,6 |
| 3-32×20                               |                | 32,0                      | 32,2 | 32,3 | 32,5 | 32,7 |
| 3-36×24                               |                | 36,1                      | 36,2 | 36,4 | 36,6 | 36,8 |
| 3-30×14                               | 9,5            | 29,9                      | 30,0 | 30,2 | 30,3 | 30,5 |
| 3-32×16                               |                | 31,9                      | 32,1 | 32,2 | 32,4 | 32,5 |
| 3-36×20                               |                | 36,0                      | 36,1 | 36,3 | 36,5 | 36,7 |
| 3-38×22                               |                | 38,0                      | 38,2 | 38,3 | 38,5 | 38,7 |
| 3-40×24                               |                | 40,0                      | 40,2 | 40,4 | 40,6 | 40,8 |
| 3-40×20                               | 12,0           | 39,9                      | 40,1 | 40,3 | 40,5 | 40,7 |
| 3-42×22                               |                | 41,9                      | 42,1 | 42,3 | 42,5 | 42,7 |
| 3-45×25                               |                | 44,9                      | 45,2 | 45,4 | 45,6 | 45,8 |
| 3-47×27                               |                | 47,0                      | 47,2 | 47,4 | 47,7 | 47,9 |
| 3-48×28                               |                | 48,0                      | 48,2 | 48,4 | 48,7 | 48,9 |
| 3-50×30                               |                | 50,0                      | 50,2 | 50,5 | 50,7 | 51,0 |

## Размеры, мм

| Обозначение<br>типа размера<br>манжеты | Высота манжеты | D <sub>н</sub>          |       |       |       |       |
|--|----------------|-------------------------|-------|-------|-------|-------|
|  |                | Средняя усадка резин. % |       |       |       |       |
|  |                | 1,0                     | 1,5   | 2,0   | 2,5   | 3,0   |
| Поле допуска НВ                        |                |                         |       |       |       |       |
| 3—52×32                                | 12,0           | 52,0                    | 52,3  | 52,5  | 52,8  | 53,0  |
| 3—56×36                                |                | 56,1                    | 56,3  | 56,6  | 56,9  | 57,2  |
| 3—60×40                                |                | 60,1                    | 60,4  | 60,7  | 61,0  | 61,3  |
| 3—63×43                                |                | 63,1                    | 63,4  | 63,7  | 64,1  | 64,4  |
| 3—65×45                                |                | 65,1                    | 65,5  | 65,8  | 66,1  | 66,4  |
| 3—70×50                                |                | 70,2                    | 70,5  | 70,9  | 71,2  | 71,6  |
| 3—76×56                                |                | 76,2                    | 76,6  | 77,0  | 77,4  | 77,8  |
| 3—80×60                                |                | 80,3                    | 80,7  | 81,1  | 81,5  | 81,9  |
| 3—83×63                                |                | 83,3                    | 83,7  | 84,1  | 84,6  | 85,0  |
| 3—90×70                                |                | 90,4                    | 90,8  | 91,3  | 91,7  | 92,2  |
| 3—100×80                               | 100,5          | 101,0                   | 101,5 | 102,0 | 102,5 |       |
| 3—75×50                                | 14,5           | 75,2                    | 75,6  | 76,0  | 76,4  | 76,7  |
| 3—80×55                                |                | 80,3                    | 80,7  | 81,1  | 81,5  | 81,9  |
| 3—81×56                                |                | 81,3                    | 81,7  | 82,1  | 82,5  | 82,9  |
| 3—88×63                                |                | 88,4                    | 88,8  | 89,2  | 89,7  | 90,1  |
| 3—90×65                                |                | 90,4                    | 90,8  | 91,3  | 91,7  | 92,2  |
| 3—95×70                                |                | 95,4                    | 95,9  | 96,4  | 96,9  | 97,3  |
| 3—100×75                               |                | 100,5                   | 101,0 | 101,5 | 102,0 | 102,5 |
| 3—103×80                               |                | 105,5                   | 106,1 | 105,6 | 107,1 | 107,6 |
| 3—110×85                               | 110,6          | 111,1                   | 111,7 | 112,2 | 112,8 |       |
| 3—75×45                                | 17,0           | 75,2                    | 75,6  | 76,0  | 76,4  | 76,7  |
| 3—80×50                                |                | 80,3                    | 80,7  | 81,1  | 81,5  | 81,9  |

Продолжение табл. 3

## Размеры, мм

| Обозначение<br>типоразмера<br>наплетки | Высота<br>наплетки | D <sub>н</sub>            |       |       |       |       |
|--|--------------------|---------------------------|-------|-------|-------|-------|
|  |                    | Средняя усушка резинки, % |       |       |       |       |
|  |                    | 1,0                       | 1,5   | 2,0   | 2,5   | 3,0   |
| Поле допуска НВ                        |                    |                           |       |       |       |       |
| 3-86×56                                | 17,0               | 86,3                      | 86,8  | 87,2  | 87,6  | 88,1  |
| 3-90×60                                |                    | 90,4                      | 90,8  | 91,3  | 91,7  | 92,2  |
| 3-93×63                                |                    | 93,4                      | 93,9  | 94,3  | 94,8  | 95,3  |
| 3-100×70                               |                    | 100,5                     | 101,0 | 101,5 | 102,0 | 102,5 |
| 3-110×80                               |                    | 110,6                     | 111,1 | 111,7 | 112,2 | 112,8 |
| 3-120×90                               |                    | 120,7                     | 121,3 | 121,9 | 122,5 | 123,1 |
| 3-125×95                               |                    | 125,7                     | 126,4 | 127,0 | 127,6 | 128,2 |
| 3-130×100                              |                    | 130,8                     | 131,4 | 132,1 | 132,7 | 133,4 |
| 3-140×110                              |                    | 140,9                     | 141,6 | 142,3 | 143,0 | 143,7 |
| 3-155×125                              |                    | 156,0                     | 156,8 | 157,6 | 158,4 | 159,1 |
| 3-160×130                              |                    | 161,1                     | 161,9 | 162,7 | 163,5 | 164,3 |
| 3-170×140                              |                    | 171,2                     | 172,0 | 172,9 | 173,7 | 174,6 |
| 3-180×150                              |                    | 181,3                     | 182,2 | 183,1 | 184,0 | 184,9 |
| 3-190×160                              |                    | 191,4                     | 192,3 | 193,3 | 194,2 | 195,2 |
| 3-200×170                              |                    | 201,5                     | 202,5 | 203,5 | 204,5 | 205,5 |
| 3-210×180                              |                    | 211,6                     | 212,6 | 213,7 | 214,7 | 215,8 |
| 3-220×190                              |                    | 221,7                     | 222,8 | 223,9 | 225,0 | 226,1 |
| 3-230×200                              | 231,8              | 232,9                     | 234,1 | 235,2 | 236,4 |       |
| 3-220×180                              | 23,0               | 221,2                     | 222,3 | 223,4 | 224,5 | 225,6 |
| 3-240×200                              |                    | 241,4                     | 242,6 | 243,8 | 245,0 | 246,2 |
| 3-250×210                              |                    | 251,5                     | 252,7 | 254,0 | 255,2 | 256,5 |
| 3-260×220                              |                    | 261,6                     | 262,9 | 264,2 | 265,5 | 266,8 |



## Размеры, мм

| Обозначение<br>типоразмера<br>манжеты | Высота манжеты | D <sub>н</sub>           |      |      |      |      |
|---------------------------------------|----------------|--------------------------|------|------|------|------|
|                                       |                | Средняя усушка резины, % |      |      |      |      |
|                                       |                | 1,0                      | 1,5  | 2,0  | 2,5  | 3,0  |
|                                       |                | Поле допуска h8          |      |      |      |      |
| 3-18×10                               | 5,0            | 8,9                      | 8,9  | 9,0  | 9,0  | 9,1  |
| 3-20×12                               |                | 10,9                     | 11,0 | 11,1 | 11,1 | 11,1 |
| 3-22×14                               |                | 12,9                     | 13,0 | 13,0 | 13,1 | 13,2 |
| 3-24×16                               |                | 14,9                     | 15,0 | 15,1 | 15,2 | 15,2 |
| 3-22×10                               | 7,5            | 8,3                      | 8,3  | 8,4  | 8,4  | 8,4  |
| 3-24×12                               |                | 10,3                     | 10,3 | 10,4 | 10,4 | 10,5 |
| 3-25×13                               |                | 11,3                     | 11,4 | 11,4 | 11,5 | 11,5 |
| 3-28×16                               |                | 14,3                     | 14,4 | 14,5 | 14,5 | 14,6 |
| 3-30×18                               |                | 16,4                     | 16,4 | 16,5 | 16,6 | 16,7 |
| 3-32×20                               |                | 18,4                     | 18,5 | 18,5 | 18,6 | 18,7 |
| 3-36×24                               |                | 22,4                     | 22,5 | 22,6 | 22,7 | 22,9 |
| 3-30×14                               |                | 11,7                     | 11,8 | 11,8 | 11,9 | 11,9 |
| 3-32×16                               | 9,5            | 13,7                     | 13,8 | 12,8 | 13,9 | 14,0 |
| 3-36×20                               |                | 17,8                     | 17,9 | 17,9 | 18,0 | 18,1 |
| 3-38×22                               |                | 19,8                     | 19,9 | 20,0 | 20,1 | 20,2 |
| 3-40×24                               |                | 21,8                     | 21,9 | 22,0 | 22,1 | 22,2 |
| 3-40×20                               | 12,0           | 17,2                     | 17,2 | 17,3 | 17,4 | 17,5 |
| 3-42×22                               |                | 19,2                     | 19,3 | 19,4 | 19,5 | 19,6 |
| 3-45×25                               |                | 22,2                     | 22,3 | 22,4 | 22,5 | 22,7 |
| 3-47×27                               |                | 24,2                     | 24,4 | 24,5 | 24,6 | 24,7 |
| 3-48×28                               |                | 25,2                     | 25,4 | 25,5 | 25,6 | 25,8 |
| 3-50×30                               |                | 27,3                     | 27,4 | 27,5 | 27,7 | 27,8 |

Продолжение табл. 3

Размеры, мм

| Обозначение<br>типоразмера<br>манжеты | Высота манжеты | D,                        |      |      |      |      |      |
|---------------------------------------|----------------|---------------------------|------|------|------|------|------|
|                                       |                | Средняя усадка резинки, % |      |      |      |      |      |
|                                       |                | 1,0                       | 1,5  | 2,0  | 2,5  | 3,0  |      |
| Поле допуска ±8                       |                |                           |      |      |      |      |      |
| 3-52×32                               | 12,0           | 29,3                      | 29,4 | 29,6 | 29,7 | 29,9 |      |
| 3-56×36                               |                | 33,3                      | 33,5 | 33,7 | 33,8 | 34,0 |      |
| 3-60×40                               |                | 37,4                      | 37,6 | 37,7 | 37,9 | 38,1 |      |
| 3-63×43                               |                | 40,4                      | 40,6 | 40,8 | 41,0 | 41,2 |      |
| 3-65×45                               |                | 42,4                      | 42,6 | 42,8 | 43,0 | 43,3 |      |
| 3-70×50                               |                | 47,5                      | 47,7 | 47,9 | 48,2 | 48,4 |      |
| 3-76×56                               |                | 53,5                      | 53,8 | 54,1 | 54,3 | 54,6 |      |
| 3-80×60                               |                | 57,6                      | 57,9 | 58,0 | 58,4 | 58,7 |      |
| 3-83×63                               |                | 60,6                      | 60,9 | 61,2 | 61,5 | 61,8 |      |
| 3-90×70                               |                | 67,7                      | 68,0 | 68,3 | 68,7 | 69,0 |      |
| 3-100×80                              |                | 77,8                      | 78,1 | 78,5 | 78,9 | 79,3 |      |
| 3-75×50                               |                | 14,5                      | 46,8 | 47,0 | 47,2 | 47,4 | 47,7 |
| 3-80×55                               | 51,8           |                           | 52,1 | 52,3 | 52,6 | 52,8 |      |
| 3-81×56                               | 52,8           |                           | 53,1 | 53,3 | 53,6 | 53,9 |      |
| 3-88×63                               | 60,0           |                           | 60,2 | 60,5 | 60,8 | 61,1 |      |
| 3-90×65                               | 61,5           |                           | 62,2 | 62,5 | 62,8 | 63,1 |      |
| 3-95×70                               | 67,0           |                           | 67,3 | 67,6 | 67,9 | 68,3 |      |
| 3-100×75                              | 72,0           |                           | 72,4 | 72,7 | 73,1 | 73,4 |      |
| 3-105×80                              | 77,1           |                           | 77,4 | 77,8 | 78,2 | 78,6 |      |
| 3-110×85                              | 82,1           |                           | 82,5 | 82,9 | 83,3 | 83,7 |      |
| 3-75×45                               | 17,0           |                           | 40,9 | 41,1 | 41,3 | 41,5 | 41,7 |
| 3-80×50                               |                |                           | 45,9 | 46,2 | 46,4 | 46,6 | 46,9 |

## Размеры, мм

| Обозначение<br>типа размера<br>макетки | ВЫСОТА<br>МАКЕТКИ | $D_0$                    |       |       |       |       |
|--|-------------------|--------------------------|-------|-------|-------|-------|
|  |                   | Средняя усадка резины, % |       |       |       |       |
|  |                   | 1,0                      | 1,5   | 2,0   | 2,5   | 3,0   |
| Поле допуска $\pm 0,5$                 |                   |                          |       |       |       |       |
| 3—86×56                                | 17,0              | 52,0                     | 52,3  | 52,5  | 52,8  | 53,0  |
| 3—90×60                                |                   | 56,0                     | 56,3  | 56,6  | 56,9  | 57,2  |
| 3—93×63                                |                   | 60,1                     | 59,4  | 59,7  | 60,0  | 60,2  |
| 3—100×70                               |                   | 66,1                     | 66,5  | 66,8  | 67,1  | 67,5  |
| 3—110×80                               |                   | 76,2                     | 76,6  | 77,0  | 77,4  | 77,8  |
| 3—120×90                               |                   | 86,3                     | 86,8  | 87,2  | 87,6  | 88,0  |
| 3—125×95                               |                   | 91,4                     | 91,8  | 92,3  | 92,8  | 93,2  |
| 3—130×100                              |                   | 96,4                     | 96,9  | 97,4  | 97,9  | 98,4  |
| 3—140×110                              |                   | 106,5                    | 107,1 | 107,6 | 108,1 | 108,7 |
| 3—155×125                              |                   | 121,7                    | 122,3 | 122,9 | 123,4 | 124,1 |
| 3—160×130                              |                   | 126,7                    | 127,4 | 127,7 | 128,6 | 129,3 |
| 3—170×140                              |                   | 136,8                    | 137,5 | 138,2 | 138,9 | 139,6 |
| 3—180×150                              |                   | 146,9                    | 147,7 | 148,4 | 149,1 | 149,9 |
| 3—190×160                              |                   | 157,0                    | 157,8 | 158,6 | 159,4 | 160,2 |
| 3—200×170                              |                   | 167,1                    | 168,0 | 168,8 | 169,6 | 170,5 |
| 3—210×180                              |                   | 177,2                    | 178,1 | 179,0 | 179,9 | 180,8 |
| 3—220×190                              |                   | 187,3                    | 188,3 | 189,2 | 190,1 | 191,1 |
| 3—230×200                              | 197,4             | 198,4                    | 199,4 | 200,4 | 201,4 |       |
| 3—220×180                              | 23,0              | 175,7                    | 176,6 | 177,5 | 178,3 | 179,2 |
| 3—240×200                              |                   | 195,9                    | 196,9 | 197,9 | 198,8 | 199,8 |
| 3—250×210                              |                   | 206,0                    | 207,1 | 208,1 | 209,1 | 210,1 |
| 3—260×220                              |                   | 216,1                    | 217,2 | 218,3 | 219,3 | 220,4 |

Продолжение табл. 3

Размеры, мм

| Обозначение<br>типоразмера<br>манжеты | Высота манжеты | $D_{10}$                |      |      |      |      |
|---------------------------------------|----------------|-------------------------|------|------|------|------|
|                                       |                | Средняя усушка резин. % |      |      |      |      |
|                                       |                | 1,0                     | 1,5  | 2,0  | 2,5  | 3,0  |
| Поле допуска 18                       |                |                         |      |      |      |      |
| 3—18×10                               | 5,0            | 10,3                    | 10,4 | 10,4 | 10,4 | 10,5 |
| 3—20×12                               |                | 12,3                    | 12,4 | 12,5 | 12,5 | 12,6 |
| 3—22×14                               |                | 14,3                    | 14,4 | 14,5 | 14,5 | 14,6 |
| 3—24×16                               |                | 16,4                    | 16,4 | 16,5 | 16,6 | 16,7 |
| 3—22×10                               | 7,5            | 10,4                    | 10,4 | 10,5 | 10,5 | 10,6 |
| 3—24×12                               |                | 12,4                    | 12,5 | 12,5 | 12,6 | 12,7 |
| 3—25×13                               |                | 13,4                    | 13,5 | 13,6 | 13,6 | 13,7 |
| 3—28×16                               |                | 16,5                    | 16,5 | 16,6 | 16,7 | 16,8 |
| 3—30×18                               |                | 18,6                    | 18,6 | 18,7 | 18,7 | 18,8 |
| 3—32×20                               |                | 20,5                    | 20,6 | 20,7 | 20,8 | 20,9 |
| 3—36×24                               |                | 24,5                    | 24,7 | 24,8 | 24,9 | 25,0 |
| 3—30×14                               | 9,5            | 14,5                    | 14,6 | 14,7 | 14,8 | 14,8 |
| 3—32×16                               |                | 16,6                    | 16,6 | 16,7 | 16,8 | 16,9 |
| 3—36×20                               |                | 20,6                    | 20,7 | 20,8 | 20,9 | 21,0 |
| 3—38×22                               |                | 22,6                    | 22,7 | 22,8 | 22,9 | 23,1 |
| 3—40×24                               | 12,0           | 24,6                    | 24,8 | 24,9 | 25,0 | 25,1 |
| 3—40×20                               |                | 20,7                    | 20,8 | 20,9 | 21,0 | 21,1 |
| 3—42×22                               |                | 22,7                    | 22,8 | 22,9 | 23,1 | 23,2 |
| 3—45×25                               |                | 25,8                    | 25,9 | 26,0 | 26,1 | 26,3 |
| 3—47×27                               |                | 27,8                    | 27,9 | 28,0 | 28,2 | 28,3 |
| 3—48×28                               |                | 28,8                    | 28,9 | 29,1 | 29,2 | 29,4 |
| 3—50×30                               |                | 30,8                    | 31,0 | 31,1 | 31,3 | 31,4 |

## Размеры, мм

| Обозначение<br>типоразмера<br>манжеты | Высота манжеты | $D_{10}$                 |      |      |      |      |      |
|---------------------------------------|----------------|--------------------------|------|------|------|------|------|
|                                       |                | Средняя усадка резины, % |      |      |      |      |      |
|                                       |                | 1,0                      | 1,5  | 2,0  | 2,5  | 3,0  |      |
|                                       |                | Поле допуска h8          |      |      |      |      |      |
| 3-52×32                               | 12,0           | 32,8                     | 33,0 | 33,1 | 33,3 | 33,5 |      |
| 3-56×36                               |                | 36,9                     | 37,0 | 37,2 | 37,4 | 37,6 |      |
| 3-60×40                               |                | 40,9                     | 41,1 | 41,3 | 41,5 | 41,7 |      |
| 3-63×43                               |                | 43,9                     | 44,2 | 44,4 | 44,6 | 44,8 |      |
| 3-65×45                               |                | 45,9                     | 46,2 | 46,4 | 46,6 | 46,9 |      |
| 3-70×50                               |                | 51,0                     | 51,3 | 51,5 | 51,8 | 52,0 |      |
| 3-76×56                               |                | 57,1                     | 57,3 | 57,5 | 57,9 | 58,2 |      |
| 3-80×60                               |                | 61,1                     | 61,4 | 61,7 | 62,0 | 62,3 |      |
| 3-83×63                               |                | 64,1                     | 64,5 | 64,8 | 65,1 | 65,4 |      |
| 3-90×70                               |                | 71,2                     | 71,6 | 71,9 | 72,3 | 72,6 |      |
| 3-100×80                              |                | 81,3                     | 81,7 | 82,1 | 82,5 | 82,9 |      |
| 3-75×50                               |                | 14,5                     | 51,0 | 51,3 | 51,5 | 51,8 | 52,0 |
| 3-80×55                               | 56,0           |                          | 56,3 | 56,6 | 56,9 | 57,2 |      |
| 3-81×56                               | 57,1           |                          | 57,6 | 57,6 | 57,9 | 58,2 |      |
| 3-88×63                               | 64,1           |                          | 64,4 | 64,8 | 65,0 | 65,4 |      |
| 3-90×65                               | 66,1           |                          | 66,5 | 66,8 | 67,1 | 67,5 |      |
| 3-95×70                               | 71,2           |                          | 71,5 | 71,9 | 72,3 | 72,6 |      |
| 3-100×75                              | 76,2           |                          | 76,6 | 76,9 | 77,3 | 77,8 |      |
| 3-105×80                              | 81,3           |                          | 81,7 | 82,1 | 82,5 | 82,9 |      |
| 3-110×85                              | 86,3           |                          | 86,8 | 87,2 | 87,6 | 88,1 |      |
| 3-75×45                               | 17,0           |                          | 45,9 | 46,2 | 46,4 | 46,6 | 46,9 |
| 3-80×50                               |                |                          | 51,0 | 51,2 | 51,5 | 51,8 | 52,0 |

## Размеры, мм

| Обозначение<br>типоразмера<br>манжеты | Высота манжеты | $D_{10}$                 |       |       |       |       |
|---------------------------------------|----------------|--------------------------|-------|-------|-------|-------|
|                                       |                | Средняя усадка резины, % |       |       |       |       |
|                                       |                | 1,0                      | 1,5   | 2,0   | 2,5   | 3,0   |
| Поле допуска ±8                       |                |                          |       |       |       |       |
| 3—86×56                               | 17,0           | 57,0                     | 57,3  | 57,6  | 57,9  | 58,2  |
| 3—90×60                               |                | 61,1                     | 61,4  | 61,7  | 62,0  | 62,3  |
| 3—93×63                               |                | 64,1                     | 64,4  | 64,8  | 65,1  | 65,4  |
| 3—100×70                              |                | 71,2                     | 71,5  | 71,9  | 72,3  | 72,6  |
| 3—110×80                              |                | 81,3                     | 81,7  | 82,1  | 82,5  | 82,9  |
| 3—120×90                              |                | 91,4                     | 91,8  | 92,3  | 92,8  | 93,2  |
| 3—125×95                              |                | 95,4                     | 96,9  | 97,4  | 97,9  | 98,4  |
| 3—130×100                             |                | 101,5                    | 102,0 | 102,5 | 103,0 | 103,5 |
| 3—140×110                             |                | 111,6                    | 112,1 | 112,7 | 113,3 | 113,8 |
| 3—155×125                             |                | 126,8                    | 127,4 | 128,0 | 128,6 | 129,3 |
| 3—160×130                             |                | 131,8                    | 132,4 | 133,1 | 133,8 | 134,4 |
| 3—170×140                             |                | 141,9                    | 142,6 | 143,3 | 144,0 | 144,7 |
| 3—180×150                             |                | 152,0                    | 152,7 | 153,5 | 154,3 | 155,0 |
| 3—190×160                             |                | 162,1                    | 162,9 | 163,7 | 164,5 | 165,3 |
| 3—200×170                             |                | 172,2                    | 173,0 | 173,6 | 174,6 | 175,6 |
| 3—210×180                             |                | 182,3                    | 183,2 | 184,1 | 185,0 | 185,9 |
| 3—220×190                             |                | 192,4                    | 193,3 | 194,3 | 195,3 | 196,2 |
| 3—230×200                             | 202,5          | 203,5                    | 204,1 | 205,3 | 206,5 |       |
| 3—220×180                             | 23,0           | 182,8                    | 183,7 | 184,2 | 185,3 | 186,4 |
| 3—240×200                             |                | 203,0                    | 204,0 | 205,0 | 206,0 | 207,0 |
| 3—250×210                             |                | 213,1                    | 214,2 | 215,2 | 216,3 | 217,3 |
| 3—260×220                             |                | 223,2                    | 224,3 | 225,4 | 226,5 | 227,6 |

Таблица 4

| Обозначение<br>типоразмера<br>манжеты | Высота<br>манжеты | h<br>(поле<br>допуска<br>h8) | мм              |                |                | r <sub>1</sub> | r <sub>2</sub> | r <sub>3</sub> |
|---------------------------------------|-------------------|------------------------------|-----------------|----------------|----------------|----------------|----------------|----------------|
|                                       |                   |                              | h <sub>1</sub>  | h <sub>2</sub> | h <sub>3</sub> |                |                |                |
|                                       |                   |                              | Поле допуска h8 |                |                |                |                |                |
| 1—18×10                               | 6                 | 2,5                          | 6               | 3,0            | 0,5            | 0,8            | 0,8            |                |
| 1—20×12                               |                   |                              |                 |                |                |                |                |                |
| 1—22×14                               |                   |                              |                 |                |                |                |                |                |
| 1—25×15                               |                   |                              |                 |                |                |                |                |                |
| 1—26×16                               |                   |                              |                 |                |                |                |                |                |
| 1—28×18                               |                   |                              |                 |                |                |                |                |                |
| 1—30×20                               |                   |                              |                 |                |                |                |                |                |
| 1—32×22                               |                   |                              |                 |                |                |                |                |                |
| 1—35×25                               |                   |                              |                 |                |                |                |                |                |
| 1—36×26                               |                   |                              |                 |                |                |                |                |                |
| 1—37×27                               | 7                 | 2,7                          | 7               | 3,5            | 0,5            | 0,8            | 0,8            |                |
| 1—38×28                               |                   |                              |                 |                |                |                |                |                |
| 1—40×30                               |                   |                              |                 |                |                |                |                |                |
| 1—42×32                               |                   |                              |                 |                |                |                |                |                |
| 1—45×35                               |                   |                              |                 |                |                |                |                |                |
| 1—46×36                               |                   |                              |                 |                |                |                |                |                |
| 1—50×40                               |                   |                              |                 |                |                |                |                |                |
| 1—55×45                               |                   |                              |                 |                |                |                |                |                |
| 1—56×46                               |                   |                              |                 |                |                |                |                |                |
| 1—60×50                               |                   |                              |                 |                |                |                |                |                |
| 1—63×48                               | 9                 | 3,7                          | 9               | 4,5            | 0,8            | 1,5            | 1,0            |                |
| 1—70×55                               |                   |                              |                 |                |                |                |                |                |
| 1—71×56                               |                   |                              |                 |                |                |                |                |                |
| 1—78×63                               |                   |                              |                 |                |                |                |                |                |
| 1—80×65                               |                   |                              |                 |                |                |                |                |                |
| 1—85×70                               |                   |                              |                 |                |                |                |                |                |
| 1—90×75                               |                   |                              |                 |                |                |                |                |                |

Продолжение табл. 4

мм

| Обозначение<br>типоразмера<br>манжеты | Высота<br>манжеты | h<br>(поле до-<br>пуска<br>B8) | h <sub>1</sub>  | h <sub>2</sub> | h <sub>3</sub> | r <sub>1</sub>   | r <sub>2</sub> | r <sub>3</sub> |
|---------------------------------------|-------------------|--------------------------------|-----------------|----------------|----------------|------------------|----------------|----------------|
|                                       |                   |                                | Поле допуска B8 |                |                | Пред. откл. ±0,1 |                |                |
| 1—100×80                              |                   |                                |                 |                |                |                  |                |                |
| 1—110×90                              |                   |                                |                 |                |                |                  |                |                |
| 1—120×100                             |                   |                                |                 |                |                |                  |                |                |
| 1—125×105                             |                   |                                |                 |                |                |                  |                |                |
| 1—130×110                             |                   |                                |                 |                |                |                  |                |                |
| 1—140×120                             |                   |                                |                 |                |                |                  |                |                |
| 1—145×125                             |                   |                                |                 |                |                |                  |                |                |
| 1—160×140                             |                   |                                |                 |                |                |                  |                |                |
| 1—180×160                             |                   |                                |                 |                |                |                  |                |                |
| 1—200×180                             | 10                | 4,5                            | 10              | 4,7            | 0,5            | 1,0              | 1,5            | 1,5            |
| 1—220×200                             |                   |                                |                 |                |                |                  |                |                |
| 1—240×220                             |                   |                                |                 |                |                |                  |                |                |
| 1—250×230                             |                   |                                |                 |                |                |                  |                |                |
| 1—270×250                             |                   |                                |                 |                |                |                  |                |                |
| 1—280×260                             |                   |                                |                 |                |                |                  |                |                |
| 1—300×280                             |                   |                                |                 |                |                |                  |                |                |
| 1—320×300                             |                   |                                |                 |                |                |                  |                |                |
| 1—340×320                             |                   |                                |                 |                |                |                  |                |                |



Таблица 5

| Обозначение<br>типоразмера<br>манжеты | Высота<br>манжеты | h<br>(поле до-<br>пуска<br>f8) | A <sub>1</sub>           |      |      |                 |      | h <sub>1</sub> | h <sub>2</sub>   | r <sub>1</sub> | r <sub>2</sub> | r <sub>3</sub> |
|---------------------------------------|-------------------|--------------------------------|--------------------------|------|------|-----------------|------|----------------|------------------|----------------|----------------|----------------|
|                                       |                   |                                | Средняя усадка резины, % |      |      |                 |      |                |                  |                |                |                |
|                                       |                   |                                | 1,0                      | 1,5  | 2,0  | 2,5             | 3,0  |                |                  |                |                |                |
|                                       |                   |                                |                          |      |      | Поле допуска h8 |      |                | Пред. откл. ±0,1 |                |                |                |
| I—360×335                             | 12,5              | 5,5                            | 12,5                     | 12,7 | 12,7 | 12,8            | 12,9 | 6,2            | 0,5              | 1,2            | 1,5            | 1,5            |
| I—385×360                             |                   |                                |                          |      |      |                 |      |                |                  |                |                |                |
| I—400×375                             |                   |                                |                          |      |      |                 |      |                |                  |                |                |                |
| I—425×400                             |                   |                                |                          |      |      |                 |      |                |                  |                |                |                |
| I—450×425                             |                   |                                |                          |      |      |                 |      |                |                  |                |                |                |
| I—475×450                             |                   |                                |                          |      |      |                 |      |                |                  |                |                |                |
| I—500×475                             |                   |                                |                          |      |      |                 |      |                |                  |                |                |                |

Таблица 6

| Обозначение<br>типоразмера<br>манжеты | Высота<br>манжеты | h<br>(поле до-<br>пуска<br>f8) | A <sub>1</sub>  |                |                | r <sub>1</sub> | r <sub>2</sub> | r <sub>3</sub> |
|---------------------------------------|-------------------|--------------------------------|-----------------|----------------|----------------|----------------|----------------|----------------|
|                                       |                   |                                | h <sub>1</sub>  | h <sub>2</sub> | h <sub>3</sub> |                |                |                |
|                                       |                   |                                | Поле допуска h8 |                |                |                |                |                |
| 3—18×10                               | 5,0               | 1,5                            | 5,0             | 3,0            | 0,5            | 1,0            | 0,5            | 0,5            |
| 3—20×12                               |                   |                                |                 |                |                |                |                |                |
| 3—22×14                               |                   |                                |                 |                |                |                |                |                |
| 3—24×16                               |                   |                                |                 |                |                |                |                |                |
| 3—22×10                               |                   |                                |                 |                |                |                |                |                |
| 3—24×12                               | 7,5               | 2,2                            | 7,5             | 4,5            | 0,5            | 1,5            | 1,0            | 0,8            |
| 3—25×13                               |                   |                                |                 |                |                |                |                |                |
| 3—28×16                               |                   |                                |                 |                |                |                |                |                |
| 3—30×18                               |                   |                                |                 |                |                |                |                |                |
| 3—32×20                               |                   |                                |                 |                |                |                |                |                |
| 3—36×24                               |                   |                                |                 |                |                |                |                |                |
| 3—30×14                               |                   |                                |                 |                |                |                |                |                |
| 3—32×16                               |                   |                                |                 |                |                |                |                |                |
| 3—36×20                               |                   |                                |                 |                |                |                |                |                |
| 3—38×22                               |                   |                                |                 |                |                |                |                |                |
| 3—40×24                               |                   |                                |                 |                |                |                |                |                |

Таблица 7

## Размеры, мм

| Обозначение<br>типоразмера<br>молотка | Высота молотка | h<br>(поле до-<br>пуска<br>H8) | h <sub>2</sub>           |      |      |                 |      | h <sub>1</sub> | h <sub>2</sub>   | r <sub>1</sub> | r <sub>2</sub> | r <sub>3</sub> |
|---------------------------------------|----------------|--------------------------------|--------------------------|------|------|-----------------|------|----------------|------------------|----------------|----------------|----------------|
|                                       |                |                                | Средняя усадка резины, % |      |      |                 |      |                |                  |                |                |                |
|                                       |                |                                | 1,0                      | 1,5  | 2,0  | 2,5             | 3,0  |                |                  |                |                |                |
|                                       |                |                                |                          |      |      | Поле допуска H8 |      |                | Пред. откл. ±0,1 |                |                |                |
| 3—40×20                               | 12,0           | 3,5                            | 12,1                     | 12,2 | 12,2 | 12,3            | 12,4 | 7,0            | 2,5              |                |                |                |
| 3—42×22                               |                |                                |                          |      |      |                 |      |                |                  |                |                |                |
| 3—45×25                               |                |                                |                          |      |      |                 |      |                |                  |                |                |                |
| 3—47×27                               |                |                                |                          |      |      |                 |      |                |                  |                |                |                |
| 3—48×28                               |                |                                |                          |      |      |                 |      |                |                  |                |                |                |
| 3—50×30                               |                |                                |                          |      |      |                 |      |                |                  |                |                |                |
| 3—52×32                               |                |                                |                          |      |      |                 |      |                |                  |                |                |                |
| 3—56×36                               |                |                                |                          |      |      |                 |      |                |                  |                |                |                |
| 3—60×40                               |                |                                |                          |      |      |                 |      |                |                  |                |                |                |
| 3—63×43                               |                |                                |                          |      |      |                 |      |                |                  |                |                |                |
| 3—65×45                               |                |                                |                          |      |      |                 |      |                |                  |                |                |                |
| 3—70×50                               |                |                                |                          |      |      |                 |      |                |                  |                |                |                |
| 3—76×56                               |                |                                |                          |      |      |                 |      |                |                  |                |                |                |
| 3—80×60                               |                |                                |                          |      |      |                 |      |                |                  |                |                |                |
| 3—83×63                               | 14,5           | 4,5                            | 14,6                     | 14,7 | 14,8 | 14,9            | 14,9 | 8,2            | 3,0              | 1,5            | 1,5            |                |
| 3—90×70                               |                |                                |                          |      |      |                 |      |                |                  |                |                |                |
| 3—100×80                              |                |                                |                          |      |      |                 |      |                |                  |                |                |                |
| 3—75×50                               |                |                                |                          |      |      |                 |      |                |                  |                |                |                |
| 3—80×55                               |                |                                |                          |      |      |                 |      |                |                  |                |                |                |
| 3—81×56                               |                |                                |                          |      |      |                 |      |                |                  |                |                |                |
| 3—88×63                               |                |                                |                          |      |      |                 |      |                |                  |                |                |                |
| 3—90×65                               |                |                                |                          |      |      |                 |      |                |                  |                |                |                |
| 3—95×70                               |                |                                |                          |      |      |                 |      |                |                  |                |                |                |
| 3—100×75                              |                |                                |                          |      |      |                 |      |                |                  |                |                |                |
| 3—105×80                              |                |                                |                          |      |      |                 |      |                |                  |                |                |                |
| 3—110×85                              |                |                                |                          |      |      |                 |      |                |                  |                |                |                |
| 3—75×45                               |                |                                |                          |      |      |                 |      |                |                  |                |                |                |
|                                       |                |                                |                          |      |      |                 |      |                |                  |                |                | 17,0           |

## Размеры, мм

| Обозначение<br>типоразмера<br>манжеты | Высота ман-<br>жеты | h<br>(поле до-<br>пуска<br>h8) | h <sub>1</sub>           |      |      |      |      | h <sub>2</sub>   | h <sub>3</sub> | r <sub>1</sub> | r <sub>2</sub> | r <sub>3</sub> |
|---------------------------------------|---------------------|--------------------------------|--------------------------|------|------|------|------|------------------|----------------|----------------|----------------|----------------|
|                                       |                     |                                | Средняя услож. резина, % |      |      |      |      |                  |                |                |                |                |
|                                       |                     |                                | 1,0                      | 1,5  | 2,0  | 2,5  | 3,0  |                  |                |                |                |                |
|                                       |                     |                                | Поле допуска h8          |      |      |      |      | Пред. откл. ±0,1 |                |                |                |                |
| 3-80×50                               | 17,0                | 5,5                            | 17,2                     | 17,3 | 17,3 | 17,4 | 17,5 | 9,5              | 1,0            | 3,5            | 2,5            | 1,5            |
| 3-86×56                               |                     |                                |                          |      |      |      |      |                  |                |                |                |                |
| 3-90×60                               |                     |                                |                          |      |      |      |      |                  |                |                |                |                |
| 3-93×63                               |                     |                                |                          |      |      |      |      |                  |                |                |                |                |
| 3-100×70                              |                     |                                |                          |      |      |      |      |                  |                |                |                |                |
| 3-110×80                              |                     |                                |                          |      |      |      |      |                  |                |                |                |                |
| 3-120×90                              |                     |                                |                          |      |      |      |      |                  |                |                |                |                |
| 3-125×95                              |                     |                                |                          |      |      |      |      |                  |                |                |                |                |
| 3-130×100                             |                     |                                |                          |      |      |      |      |                  |                |                |                |                |
| 3-140×110                             |                     |                                |                          |      |      |      |      |                  |                |                |                |                |
| 3-155×125                             |                     |                                |                          |      |      |      |      |                  |                |                |                |                |
| 3-160×130                             |                     |                                |                          |      |      |      |      |                  |                |                |                |                |
| 3-170×140                             |                     |                                |                          |      |      |      |      |                  |                |                |                |                |
| 3-180×150                             |                     |                                |                          |      |      |      |      |                  |                |                |                |                |
| 3-190×160                             |                     |                                |                          |      |      |      |      |                  |                |                |                |                |
| 3-200×170                             |                     |                                |                          |      |      |      |      |                  |                |                |                |                |
| 3-210×180                             |                     |                                |                          |      |      |      |      |                  |                |                |                |                |
| 3-220×190                             |                     |                                |                          |      |      |      |      |                  |                |                |                |                |
| 3-230×200                             |                     |                                |                          |      |      |      |      |                  |                |                |                |                |
| 3-220×180                             | 23                  | 7,0                            | 23,2                     | 23,3 | 23,5 | 23,6 | 23,7 | 13,0             | 5,0            | 3,0            | 2,3            |                |
| 3-240×200                             |                     |                                |                          |      |      |      |      |                  |                |                |                |                |
| 3-250×210                             |                     |                                |                          |      |      |      |      |                  |                |                |                |                |
| 3-260×220                             |                     |                                |                          |      |      |      |      |                  |                |                |                |                |