

**ОПРАВКИ КАЧАЮЩИЕСЯ ДЛЯ НАСАДНЫХ РАЗВЕРТОК  
С ХВОСТОВИКОМ КОНУСНОСТЬЮ 7 : 24  
К СВЕРЛИЛЬНЫМ И РАСТОЧНЫМ СТАНКАМ****Конструкция и размеры**Floating arbors for shell reamers with 7 : 24 taper shank  
for drilling and boring machines Design and dimensions**ГОСТ  
21233—75\***Постановлением Государственного комитета стандартов Совета Министров СССР  
от 13 ноября 1975 г. № 2874 срок введения установленс 01.01. 77

Проверен в 1981 г.

**Несоблюдение стандарта преследуется по закону**

1. Настоящий стандарт распространяется на качающиеся оправки для насадных разверток с хвостовиком конусностью 7:24 к сверлильным и расточным станкам.

2. Конструкция и размеры оправок должны соответствовать указанным на черт. 1 и в табл. 1.

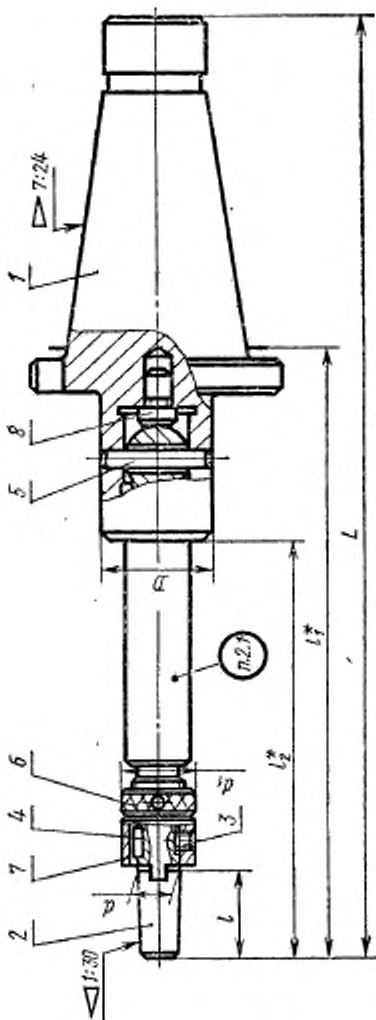

Черт. 1

\* Размеры для справок

Таблица 1

Размеры в мм

Обозначение орынок	Применимость	d	l	Обозначение конусов	D	d <sub>1</sub>	L	l <sub>1</sub>	l <sub>2</sub>	Масса, кг	Пос. 1 Хвостовик	Пос. 2 Корпус	Обозначения	
													Обозначения	Обозначения
6230-0281		13	28			23	296	202	136	1,78			6230-0201/001	6230-0201/001
6230-0282			40	40			306	212	146	1,79	6230-0281/002		6230-0202/001	6230-0202/001
6230-0283			30				301	208	141	2,11			6230-0203/001	6230-0203/001
6230-0284		16	45		36	28	316	222	156	2,19			6230-0204/001	6230-0204/001
6230-0285			34				321	214	146	2,32			6230-0214/001	6230-0214/001
6230-0286			50				336	229	161	2,45			6230-0215/001	6230-0215/001
6230-0287		19	34			36	366	259	176	2,78			6230-0227/001	6230-0227/001
6230-0288			50				381	274	191	2,81			6230-0228/001	6230-0228/001
6230-0289			38		45	38	371	264	181	2,87	6230-0287/002		6230-0218/001	6230-0218/001
6230-0291		22	55				391	284	201	2,91			6230-0219/001	6230-0219/001
6230-0292			65				401	294	211	3,12			6230-0223/001	6230-0223/001
6230-0293		27	65			45	401	294	211	3,18			6230-0224/001	6230-0224/001
6230-0294			60				461	334	246	6,54			6230-0241/001	6230-0241/001
6230-0295		32	70			55	471	344	266	6,60	6230-0294/002		6230-0242/001	6230-0242/001
6230-0296			65	50			532	405	312	8,32			6230-0245/001	6230-0245/001
6230-0297		40	80		65	65	547	420	327	8,47			6230-0246/001	6230-0246/001
6230-0298			65				592	427	327	15,61			6230-0249/001	6230-0249/001
6230-0299		50	90		80	80	617	432	352	15,99	6230-0298/002		6230-0251/001	6230-0251/001
6230-0301		60	75	60	90	90	710	503	395	26,06	6230-0301/002		6230-0258/001	6230-0258/001

Размеры в мм

Продолжение табл. 1

Обозначение оправок	Применяемость	Пос. 3 Винт ГОСТ 1477—75	Пос. 4 Шпонка ГОСТ 23360—78	Пос. 5 Штифт шпиль- древянная ГОСТ 3128—70	Пос. 6 Гайка		Пос. 7 Кольцо ГОСТ 13044—78	Пос. 8 Опора ГОСТ 13440—68 (пред. ступ. размера Н по 16)
					ГОСТ 13044—78	ГОСТ 13040—67		
6230-0281			3×3×10		6230-0181/003		6230-0181/002	7034-0271
6230-0282		M6×6.66.05						
6230-0283			4×4×12	6m6×36	6230-0183/003		6230-0183/002	
6230-0284								
6230-0285								
6230-0286		M6×8.66.05	5×5×14		6230-0185/003		6230-0185/002	
6230-0287								
6230-0288								
6230-0289			6×6×16	8m6×45	6230-0187/003		6230-0187/002	
6230-0291		M6×10.66.05						
6230-0292			7×7×16				6230-0189/002	
6230-0293						6002-0140		
6230-0294			8×7×20	10m6×60		6002-0142	6230-0190/002	
6230-0295		M8×12.66.05	10×8×22	12m6×65		6002-0145	6230-0191/002	
6230-0296								
6230-0297			12×8×32	12m6×80		6002-0148	6230-0192/002	
6230-0298		M8×14.66.05	14×9×36	12m6×90		6002-0150	6230-0194/002	
6230-0299								
6230-0301								

Пример условного обозначения оправки для конца шпинделя размерами  $d=13$  мм,  $l=28$  мм и конусом 40:

Оправка 6230-0281 ГОСТ 21233—75

(Измененная редакция, Изм. № 1).



Таблица 2

## Размеры в мм

Обозначение хвостовиков	Обозначение конусов	d (пред. откл. по НТ)	D	L	d <sub>1</sub>	d <sub>2</sub> (пред. откл. по НТ)	d <sub>3</sub> (пред. откл. по НТ)	l	l <sub>1</sub>	l <sub>2</sub> (пред. откл. ±0,2)	l <sub>3</sub>	Масса, кг
6230-0281/001	40	20	36	160	20,2		6	40	21	16,0		1,35
6230-0285/001	45	28	45	175	28,2	8		55	25		15	1,60
6230-0287/001				190			8					1,66
6230-0294/001	50	35	55	215	35,2		10	60	26	23,5		3,87
6230-0296/001		40	65	220	40,2			68		30,0		3,95
6230-0298/001	55	50	80	265	50,2	12	12	78	28	35,0	20	8,02
6230-0301/001	60	60	90	315	60,2			85	30	40,0		13,94

Пример условного обозначения хвостовика размером  $d=20$  мм, конусом 40:  
Хвостовик 6230-0281/001 ГОСТ 21233—75

(Измененная редакция, Изм. № 1).

3.1. (Исключен, Изм. № 1).

3.2. Размеры конца хвостовика и технические требования — по ГОСТ 24644—81.

(Измененная редакция, Изм. № 1).

3.3. Канавки для выхода шлифовального круга — по ГОСТ 8820—69.

3.4. Параметр шероховатости поверхностей проточек, канавок и фасок должен быть  $Rz \leq 40$  мкм по ГОСТ 2789—73.

3.5. Покрытие — Хим. Окс. прм (обозначение покрытия по ГОСТ 9.073—77), кроме конической поверхности.

3.6. Остальные технические требования по ГОСТ 17166—71.

(Измененная редакция, Изм. № 1).

---

Редактор *Н. П. Шухина*  
Технический редактор *Л. В. Вейнберг*  
Корректор *Э. В. Митяй*

---

Сдано в наб. 20.12.82 Подп. в печ. 02.02.83 1,5 п. л. 1,30 уч.-изд. л. Тир. 8000 Цена 5 коп.

Ордена «Знак Почета» Издательство стандартов, Москва, Д 557, Новопресненский пер., д. 3.  
Вильнюсская типография Издательства стандартов, ул. Мшидауго, 12/14. Зак. 318