

## РЕЗЦЫ РАСТОЧНЫЕ С КРЕПЛЕНИЕМ СМЕННЫХ ПЛАСТИН ПРИХВАТОМ СВЕРХУ

## Конструкция и размеры

ГОСТ  
26612—85Boring tools with clamped changeable inserts pressed from the top.  
Design and dimensions.МКС 25.100.10  
ОКП 39 2100

Постановлением Государственного комитета СССР по стандартам от 20 сентября 1985 г. № 2975 дата введения установлена

01.07.86

Настоящий стандарт распространяется на токарные расточные резцы с механическим креплением сменных многогранных пластин, изготавливаемые для нужд народного хозяйства и экспорта.

Резцы предназначены для работы на станках токарной группы, в том числе на станках с числовым программным управлением и на гибких производственных системах, при комплектации пластинами:

из твердого сплава для чистового, получистового и чернового растачивания отверстий в деталях из сырых, термообработанных, улучшенных и нормализованных сталей и серых чугунов;

из оксидной керамики для чистового и получистового растачивания отверстий в деталях из сырых, улучшенных и нормализованных сталей и серых чугунов;

из оксидно-карбидной или оксидно-нитридной керамики для чистового и получистового растачивания отверстий в деталях из закаленных сталей, ковких, модифицированных и отбеленных чугунов.

Требования настоящего стандарта являются обязательными, кроме приложения.

(Измененная редакция, Изм. № 1).

## 1. ТИПЫ И ОСНОВНЫЕ РАЗМЕРЫ

1.1. Резцы должны изготавливаться правыми и левыми следующих типов по ГОСТ 28101—89:

F — с пластинами из твердого сплава и керамики трехгранной формы с углом  $\varphi = 90^\circ$

F — с пластинами из твердого сплава трехгранной формы с задними углами, угол  $\varphi = 90^\circ$

K — с пластинами из твердого сплава и керамики квадратной формы с углом  $\varphi = 75^\circ$

K — с пластинами из твердого сплава квадратной формы с задними углами, угол  $\varphi = 75^\circ$

S — с пластинами из твердого сплава квадратной формы с задними углами, угол  $\varphi = 45^\circ$

L — с пластинами из твердого сплава и керамики ромбической формы с углом  $\varphi = 95^\circ$

1.2. Основные размеры резцов должны соответствовать указанным на черт. 1—6 и в табл. 1—6.

Тип F

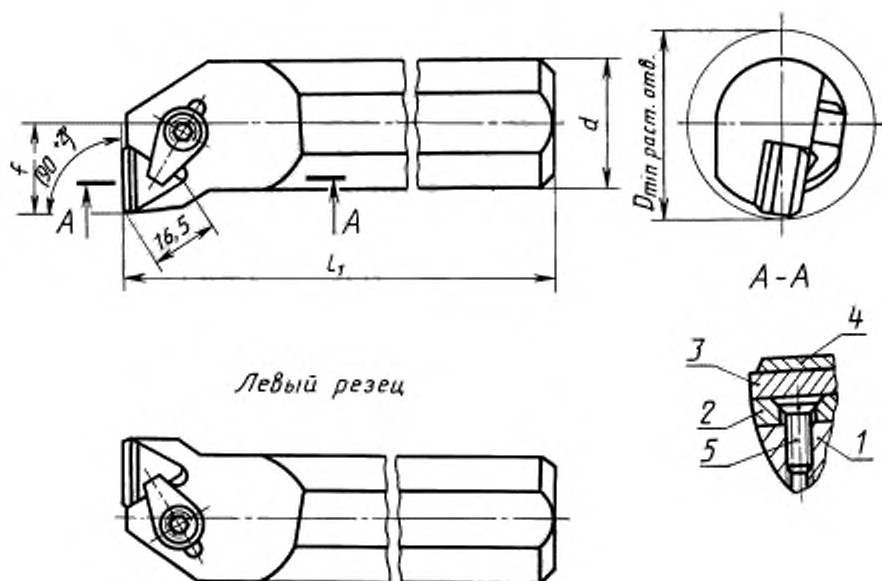

1 — державка; 2 — опорная пластина по ГОСТ 19073—80; 3 — режущая пластина по ГОСТ 25003—81, ГОСТ 19043—80;  
4 — стружколом по ГОСТ 19084—80; 5 — винт по ГОСТ 17475—80

Черт. 1

Таблица 1

мм

цифровое обозначение	Обозначение правого (левого) резьба		$d$	$f_1$ к16	$f$ -0,25	$D$ раствин- лаемого отвер- стия, не менее	Пол.2 Опорная пластина по ГОСТ 19073—80 кол.1	Пол.3 Резьбуная ластына по		Пол.4 Стружколом по ГОСТ 19084—80 кол.1	Пол.5 Винт по ГОСТ 17475—80 кол.1
	буквенно-цифровое	Применяе- мость резьбов						ГОСТ 25003—81 кол.1	ГОСТ 19043—80 кол.1		
		пра- вого									
2140-0281 (2140-0282)	S32P-CTFNR(L) 16-A										
2140-0395 (2140-0396)	S32S-CTFNR(L) 16-B		170								
2140-0397 (2140-0398)	S32S-CTFNR(L) 16-C										
2140-0399 (2140-0401)	S32S-CTFNR(L) 16-D										
2140-0283 (2140-0284)	S32S-CTFNR(L) 16-A					40	OTN-1603				
2140-0402 (2140-0403)	S32P-CTFNR(L) 16-B		250					TNUN-160308			
2140-0404 (2140-0405)	S32P-CTFNR(L) 16-C										
2140-0406 (2140-0407)	S32P-CTFNR(L) 16-D		32		22						
2140-0285 (2140-0286)	S32P-CTFNR(L) 16-A						OTN-1604				
2140-0408 (2140-0409)	S32P-CTFNR(L) 16-B										
2140-0411 (2140-0412)	S32P-CTFNR(L) 16-C		170				OTN-1603	TNUN-160408			
2140-0413 (2140-0414)	S32P-CTFNR(L) 16-D										
2140-0287 (2140-0288)	S32S-CTFNR(L) 16-A					45					
2140-0415 (2140-0416)	S32S-CTFNR(L) 16-B										
2140-0417 (2140-0418)	S32S-CTFNR(L) 16-C		250				OTN-1604				
2140-0419 (2140-0421)	S32S-CTFNR(L) 16-D										

ВМЗ-8г.8.48.05

СТ-1614  
СТ-1620  
СТ-1628

Продолжение табл. 1

мм

цифровое обозначение правого (левого) реза	Обозначение правого (левого) реза		d	f <sub>1</sub> к16	f -0,25	D растачиваемого отверстия, не менее	Пол. 2 Опорная пластина по ГОСТ 19073—80 кол. 1	Пол. 3 Режущая пластина по		Пол. 4 Стружколом по ГОСТ 19084—80 кол. 1	Пол. 5 Винт по ГОСТ 17475—80 кол. 1
	буквенно-цифровое	Применяемость реза пра- ле- вого во- того						ГОСТ 25003—81 кол. 1	ГОСТ 19043—80 кол. 1		
2140-0289 (2140-0291)	S32S-CTFNR(L) 16-A										
2140-0422 (2140-0423)	S32S-CTFNR(L) 16-B		32		22	45	OTN-1603				
2140-0424 (2140-0425)	S32S-CTFNR(L) 16-C										
2140-0426 (2140-0427)	S32S-CTFNR(L) 16-D			250							
2140-0292 (2140-0293)	S50S-CTFNR(L) 16-A										
2140-0428 (2140-0429)	S50S-CTFNR(L) 16-B										
2140-0431 (2140-0432)	S50S-CTFNR(L) 16-C										
2140-0433 (2140-0434)	S50S-CTFNR(L) 16-D				35	63					
2140-0296 (2140-0297)	S50U-CTFNR(L) 16-A		50					TNUN-160408	TNUN-160408	CT-1614 CT-1620 CT-1628	BM 3-8x8.48.05
2140-0435 (2140-0436)	S50U-CTFNR(L) 16-B										
2140-0437 (2140-0438)	S50U-CTFNR(L) 16-C			350							
2140-0439 (2140-0441)	S50U-CTFNR(L) 16-D										

Примечание. Допускается применение режущих пластин из керамики высотой  $h = 7,93$  мм с соответствующим увеличением глубины гнезда под пластину.

Пример условного обозначения реза типа F диаметром  $d = 32$  мм, длиной  $l_1 = 250$  мм, оснащенного режущей пластиной TNUN-160408 по ГОСТ 25003—81 или по ГОСТ 19043—80, правого с хвостовой частью исполнения 1:

Резец 2140-0289 ГОСТ 26612—85 с пластиной по ГОСТ 25003—81

Резец S32S-CTFNR16-A ГОСТ 26612—85 с пластиной по ГОСТ 25003—81

Тип F

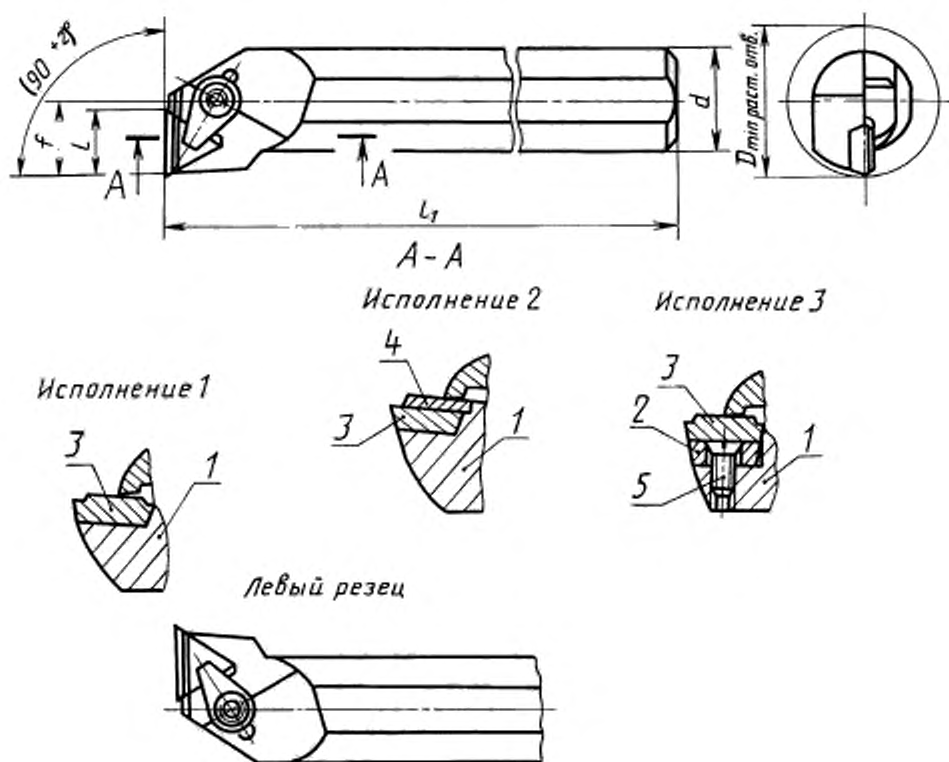

1 — державка; 2 — опорная пластина по ГОСТ 19074—80; 3 — режущая пластина по ГОСТ 19045—80;  
4 — стружколом по ГОСТ 19084—80; 5 — винт по ГОСТ 17475—80

Черт. 2

Таблица 2

цифровое обозначение	Обозначение правого (левого) реза		Исполнение	d	f	f <sub>к16</sub>	f	D	растворившего отверстия, не менее	Пор. 2	Пор. 3		Пор. 4	Пор. 5
	буквенно-цифровое	Применяемость резов									ГОСТ 19045-80	ГОСТ 24250-80		
		пра-вого	ле-вого							Опорная пластина	ГОСТ 19045-80	ГОСТ 24250-80	по ГОСТ 19084-80	по ГОСТ 17475-80
										по ГОСТ 19074-80	код 1	код 1	код 1	код 1
Обозначение														
2140-0301 (2140-0302)	S20Q-CTFPR(L) 11-A			20		180	13	25						
2140-0442 (2140-0443)	S20Q-CTFPR(L) 11-B				11,0									
2140-0444 (2140-0445)	S20Q-CTFPR(L) 11-C													
2140-0303 (2140-0304)	S25R-CTFPR(L) 11-A													
2140-0446 (2140-0447)	S25R-CTFPR(L) 11-B													
2140-0448 (2140-0449)	S25R-CTFPR(L) 11-C			1	25	200	17	32						
2140-0305 (2140-0306)	S25R-CTFPR(L) 16-A													
2140-0451 (2140-0452)	S25R-CTFPR(L) 16-B				16,5									
2140-0453 (2140-0454)	S25R-CTFPR(L) 16-C													
2140-0307 (2140-0308)	S32S-CTFPR(L) 11-A													
2140-0455 (2140-0456)	S32S-CTFPR(L) 11-B													
2140-0457 (2140-0458)	S32S-CTFPR(L) 11-C													
2140-0459 (2140-0461)	S32S-CTFPR(L) 11-D													
2140-0309 (2140-0311)	S20Q-CTFPR(L) 11-A													
2140-0462 (2140-0463)	S20Q-CTFPR(L) 11-B			2	20	180	13	25						
2140-0464 (2140-0465)	S20Q-CTFPR(L) 11-C													

мм

цифровое обозначение	Обозначение правого (левого) реза		Применяемость резов	Исполнение	d	f	k/6	f <sub>к</sub>	растворившего отверстия, мм	Поз. 2 Опорная пластина по ГОСТ 19074-80 код 1	Поз. 3 Режущая пластина по ГОСТ 19045-80 код 1	Поз. 4 Струж-кодом по ГОСТ 19084-80 код 1	Поз. 5 Винт по ГОСТ 17475-80 код 1
	буквенно-цифровое	левое											
2140-0312 (2140-0313)	S25R-CTFPR(L) 11-A				25		200	17	32				
2140-0466 (2140-0467)	S25R-CTFPR(L) 11-B												
2140-0468 (2140-0469)	S25R-CTFPR(L) 11-C												
2140-0314 (2140-0315)	S32S-CTFPR(L) 11-A			2		11,0					ТРУН-110308	СТ-1110	—
2140-0471 (2140-0472)	S32S-CTFPR(L) 11-B												
2140-0473 (2140-0474)	S32S-CTFPR(L) 11-C												
2140-0475 (2140-0476)	S32S-CTFPR(L) 11-D				32		250	22	40				
2140-0316 (2140-0317)	S32S-CTFPR(L) 16-A												
2140-0477 (2140-0478)	S32S-CTFPR(L) 16-B												
2140-0479 (2140-0481)	S32S-CTFPR(L) 16-C			3		16,5				ОТР-1603	ТРGR-160308	—	ВМ3-8г-8.48.05
2140-0482 (2140-0483)	S32S-CTFPR(L) 16-D												

Пример условного обозначения реза типа F диаметром  $d = 20$  мм, оснащенного режущей пластиной ТРGR-110308 по ГОСТ 24250-80, правого с хвостовой частью исполнения 1:

Резец 2140-0301 ГОСТ 26612-85

Резец S20Q-CTFPR11-A ГОСТ 26612-85

Тип К

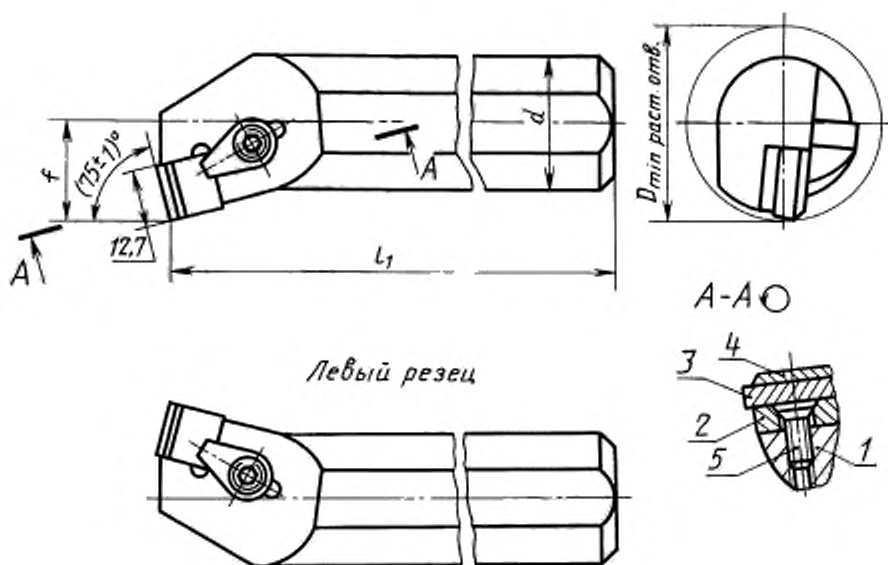

1 — державка; 2 — опорная пластина по ГОСТ 19076—80; 3 — режущая пластина по ГОСТ 25003—81, ГОСТ 19049—80;  
4 — стружколом по ГОСТ 19085—80; 5 — винт по ГОСТ 17475—80

Черт. 3



Таблица 3

мм

цифровое обозначение	Обозначение правого (левого) резьба		d	f <sub>1</sub> к16	f -0,25	D раствор- пасты от вер- стня, не менее	Пол. 2 Опорная пластина по ГОСТ 19076—80 кол. 1	Пол. 3 Режущая пластина по		Пол. 4 Стружколом по ГОСТ 19085—80 кол. 1	Пол. 5 Винт по ГОСТ 17475—80 кол. 1
	буквенно-цифровое	Применяе- мость резьв ле- вого						ГОСТ 25003—81 кол. 1	ГОСТ 19049—80 кол. 1		
2140-0318 (2140-0319)	S32P-CSK NR(L) 12-A										
2140-0484 (2140-0485)	S32P-CSK NR(L) 12-B		170								
2140-0486 (2140-0487)	S32P-CSK NR(L) 12-C										
2140-0488 (2140-0489)	S32P-CSK NR(L) 12-D										
2140-0321 (2140-0322)	S32S-CSK NR(L) 12-A					40	OSN-1203	—	SNUN-120308		
2140-0491 (2140-0492)	S32S-CSK NR(L) 12-B			250							
2140-0493 (2140-0494)	S32S-CSK NR(L) 12-C				22					CS-1216 CS-1226 CS-1240	BM 4-8 g 8.48.05
2140-0495 (2140-0499)	S32S-CSK NR(L) 12-D		32								
2140-0323 (2140-0324)	S32P-CSK NR(L) 12-A						OSN-1204				
2140-0496 (2140-0497)	S32P-CSK NR(L) 12-B										
2140-0498 (2140-0501)	S32P-CSK NR(L) 12-C										
2140-0502 (2140-0503)	S32P-CSK NR(L) 12-D					45					
2140-0325 (2140-0326)	S32P-CSK NR(L) 12-A		170								
2140-0504 (2140-0505)	S32P-CSK NR(L) 12-B						OSN-1203	SNUN-120408	SNUN-120408		
2140-0506 (2140-0507)	S32P-CSK NR(L) 12-C										
2140-0508 (2140-0509)	S32P-CSK NR(L) 12-D										

мм

цифровое	Обозначение правого (левого) реза		d	l <sub>1</sub> к16	f -0,25	D растачи- вального отвер- стия, не менее	Поц.2 Опорная пластина по ГОСТ 19076—80 кол.1	Поц.3 Режущая пластина по		Поц.4 Стружкой по ГОСТ 19085—80 кол.1	Поц.5 Винт по ГОСТ 17475—80 кол.1
	буквенно-цифровое	Применяе- мость резов						ГОСТ 25003—81 кол.1	ГОСТ 19049—80 кол.1		
		пра- вого									
2140-0327 (2140-0328)	S32S-CSKNR(L) 12-A						OSN-1204	—	SNUN-120308		
2140-0511 (2140-0512)	S32S-CSKNR(L) 12-B										
2140-0513 (2140-0514)	S32S-CSKNR(L) 12-C										
2140-0515 (2140-0516)	S32S-CSKNR(L) 12-D		32	22	45						
2140-0329 (2140-0331)	S32S-CSKNR(L) 12-A						OSN-1203				
2140-0517 (2140-0518)	S32S-CSKNR(L) 12-B			250							
2140-0519 (2140-0521)	S32S-CSKNR(L) 12-C										
2140-0522 (2140-0523)	S32S-CSKNR(L) 12-D										
2140-0332 (2140-0333)	S50S-CSKNR(L) 12-A										
2140-0524 (2140-0525)	S50S-CSKNR(L) 12-B										
2140-0526 (2140-0527)	S50S-CSKNR(L) 12-C										
2140-0528 (2140-0529)	S50S-CSKNR(L) 12-D		50	35	63		OSN-1204	SNUN-120408	SNUN-120408		
2140-0336 (2140-0337)	S50U-CSKNR(L) 12-A										
2140-0531 (2140-0532)	S50U-CSKNR(L) 12-B										
2140-0533 (2140-0534)	S50U-CSKNR(L) 12-C										
2140-0535 (2140-0536)	S50U-CSKNR(L) 12-D										

Примечание. Допускается применение режущих пластин из керамики высотой  $h = 7,93$  мм с соответствующим увеличением глубины гнезда под пластину.

Пример условного обозначения резца типа К диаметром  $d = 32$  мм, длиной  $l_1 = 250$  мм, оснащенного режущей пластиной SNUN-120408 по ГОСТ 25003—81 или по ГОСТ 19049—80, правого с хвостовой частью исполнения 1:

*Резец 2140-0329 ГОСТ 26612—85 с пластиной по ГОСТ 25003—81*

*Резец S32S-CSKNR12-A ГОСТ 26612—85 с пластиной по ГОСТ 25003—81*

Тип К

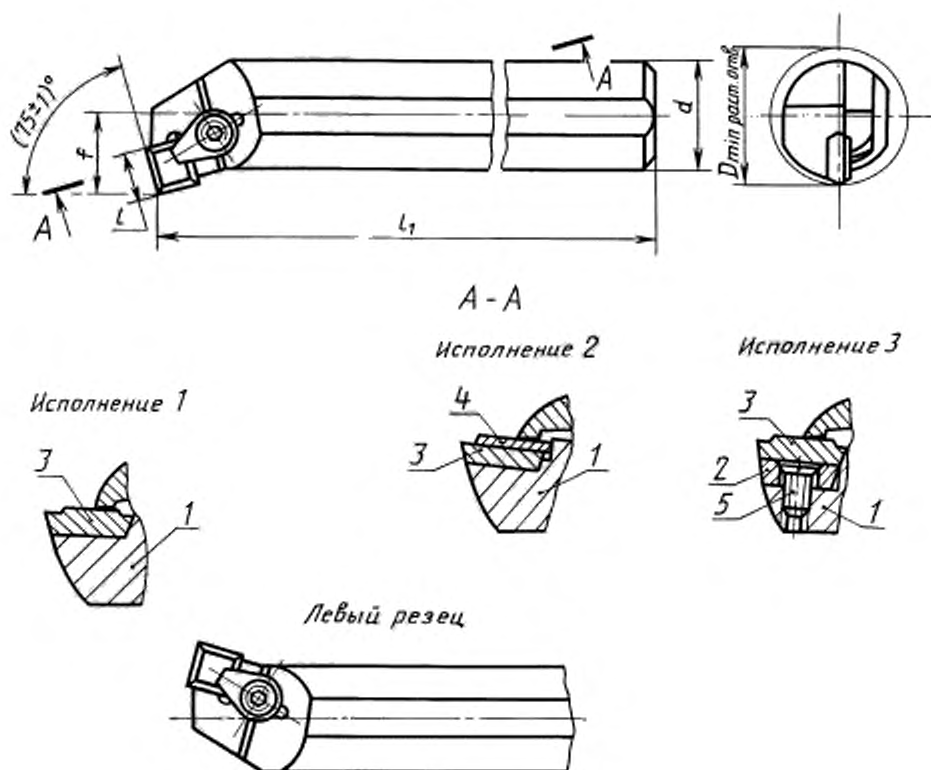

1 — державка; 2 — опорная пластина по ГОСТ 19077—80; 3 — режущая пластина по ГОСТ 19050—80, ГОСТ 24252—80;  
4 — стружколом по ГОСТ 19085—80; 5 — винт по ГОСТ 17475—80

Черт. 4

мм

цифровое обозначение	Обозначение правого (левого) реза		Применяемость резцов	Исполнение	d	f	t <sub>к16</sub>	f <sub>к16</sub>	f	D	растягиваемого отверстия, мм	Пол. 2 Опорная пластина по ГОСТ 19077—80 кол. 1	Пол. 3 Режущая пластина по		Пол. 4 Струж-колом по ГОСТ 19085—80 кол. 1	Пол. 5 Винт по ГОСТ 17475—80 кол. 1
	бухвенно-цифровое	левое											ГОСТ 19050—80 кол. 1	ГОСТ 24252—80 кол. 1		
2140-0341 (2140-0342)	S20Q-CSKPR(L) 09-A				20		180	13		25						
2140-0541 (2140-0542)	S20Q-CSKPR(L) 09-B															
2140-0543 (2140-0544)	S20Q-CSKPR(L) 09-C					9,5										
2140-0343 (2140-0344)	S25R-CSKPR(L) 09-A															
2140-0545 (2140-0546)	S25R-CSKPR(L) 09-B															
2140-0547 (2140-0548)	S25R-CSKPR(L) 09-C			1	25		200	17		32						
2140-0345 (2140-0346)	S25R-CSKNR(L) 12-A								12,7							
2140-0549 (2140-0551)	S25R-CSKPR(L) 12-B															
2140-0552 (2140-0553)	S25R-CSKPR(L) 12-C															
2140-0347 (2140-0348)	S32S-CSKPR(L) 09-A															
2140-0554 (2140-0555)	S32S-CSKPR(L) 09-B															
2140-0556 (2140-0557)	S32S-CSKPR(L) 09-C				32		250	22		40						
2140-0558 (2140-0559)	S32S-CSKPR(L) 09-D								9,5							
2140-0349 (2140-0351)	S20Q-CSKPR(L) 09-A						180	13		25						
2140-0561 (2140-0562)	S20Q-CSKPR(L) 09-B			2	20									SPUN-090308		CS-0916
2140-0563 (2140-0564)	S20Q-CSKPR(L) 09-C															



Тип S

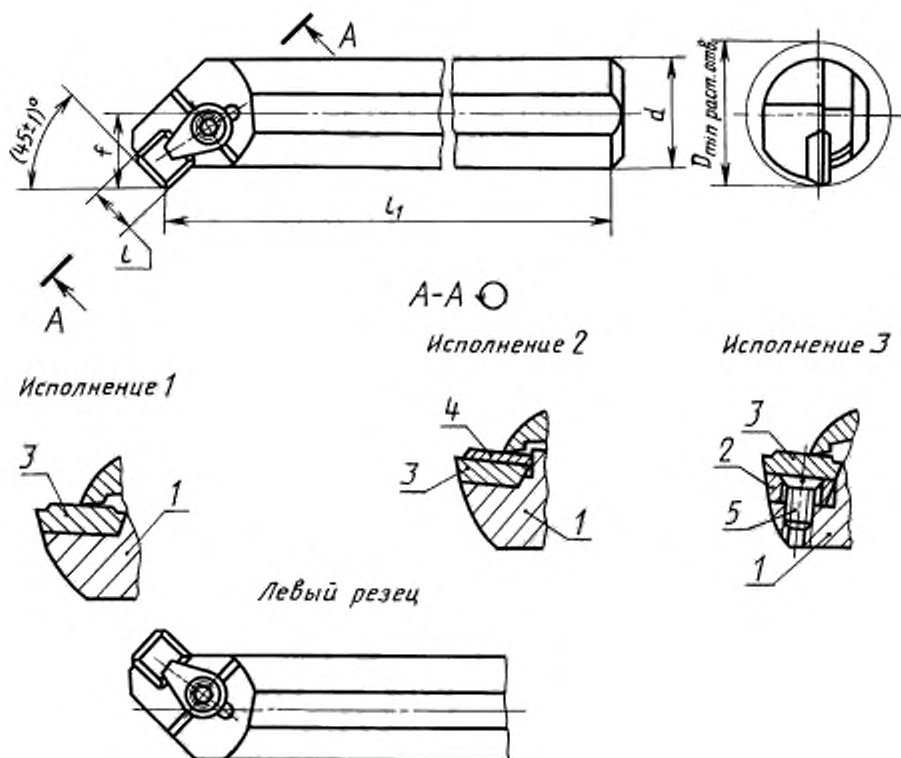

1 — державка; 2 — опорная пластина по ГОСТ 19077—80; 3 — режущая пластина по ГОСТ 19050—80, ГОСТ 24252—80;  
4 — стружколом по ГОСТ 19085—80; 5 — винт по ГОСТ 17475—80

Черт. 5

Таблица 5

цифровое обозначение правого (левого) реза	буквенно-цифровое обозначение	Применяемость резов		Исполнение	d	f	k/6	f	D	растворившего отверстия, мм	Обозначение	Пол. 3 Режущая пластина по ГОСТ 19050—80 код. 1	Пол. 4 Стружколом по ГОСТ 19085—80 код. 1	Пол. 5 Винт по ГОСТ 17475—80 код. 1
		правого	левого											
2140-0358 (2140-0359)	S20Q-CSSPR(L)09-A				20		180	13	25					
2140-0583 (2140-0584)	S20Q-CSSPR(L)09-B													
2140-0585 (2140-0586)	S20Q-CSSPR(L)09-C					9,5								
2140-0361 (2140-0362)	S25R-CSSPR(L)09-A													
2140-0587 (2140-0588)	S25R-CSSPR(L)09-B													
2140-0589 (2140-0591)	S25R-CSSPR(L)09-C			1	25		200	17	32					
2140-0363 (2140-0364)	S25R-CSSPR(L)12-A													
2140-0592 (2140-0593)	S25R-CSSPR(L)12-B					12,7								
2140-0594 (2140-0595)	S25R-CSSPR(L)12-C													
2140-0365 (2140-0366)	S32S-CSSPR(L)09-A													
2140-0596 (2140-0597)	S32S-CSSPR(L)09-B													
2140-0598 (2140-0599)	S32S-CSSPR(L)09-C				32		250	22	40					
2140-0601 (2140-0602)	S32S-CSSPR(L)09-D					9,5								
2140-0367 (2140-0368)	S20Q-CSSPR(L)09-A						180	13	25					
2140-0603 (2140-0604)	S20Q-CSSPR(L)09-B			2	20									
2140-0605 (2140-0606)	S20Q-CSSPR(L)09-C													

мм

шифровое	Обозначение правого (левого) реза		Исполнение	d	f	f <sub>к16</sub>	f	D	Пол. 2 Опорная пластина по ГОСТ 19077—80 кол. 1	Пол. 3 Режущая пластина по		Пол. 4 Струж- колом по ГОСТ 19085—80 кол. 1	Пол. 5 Вит по ГОСТ 17475—80 кол. 1
	буквенно-цифровое	Применяе- мость резов								ГОСТ 19050—80 кол. 1	ГОСТ 24252—80 кол. 1		
		пра- вого	ле- вого							Обозначение			
2140-0369 (2140-0371)	S25R-CSSPR(L)09-A			25		200	17	32	—	SPUN-090308	—	CS-0916	—
2140-0607 (2140-0608)	S25R-CSSPR(L)09-B												
2140-0609 (2140-0611)	S25R-CSSPR(L)09-C												
2140-0372 (2140-0373)	S32S-CSSPR(L)09-A			2	9,5				—				—
2140-0612 (2140-0613)	S32S-CSSPR(L)09-B												
2140-0614 (2140-0615)	S32S-CSSPR(L)09-C												
2140-0616 (2140-0617)	S32S-CSSPR(L)09-D			32		250	22	40					
2140-0374 (2140-0375)	S32S-CSSPR(L)12-A								OSP-1203	—	SPGR-120308	—	BM4-8g-8.48.05
2140-0618 (2140-0619)	S32S-CSSPR(L)12-B												
2140-0621 (2140-0622)	S32S-CSSPR(L)12-C			3	12,7								
2140-0623 (2140-0624)	S32S-CSSPR(L)12-D												

Пример условного обозначения реза типа S диаметром  $d = 20$  мм, оснащенного пластиной SPGR-090308 по ГОСТ 24252—80, правого с хвостовой частью исполнения 1:

Резец 2140-0358 ГОСТ 26612—85

Резец S20Q-CSSPR09-A ГОСТ 26612—85



Тип L

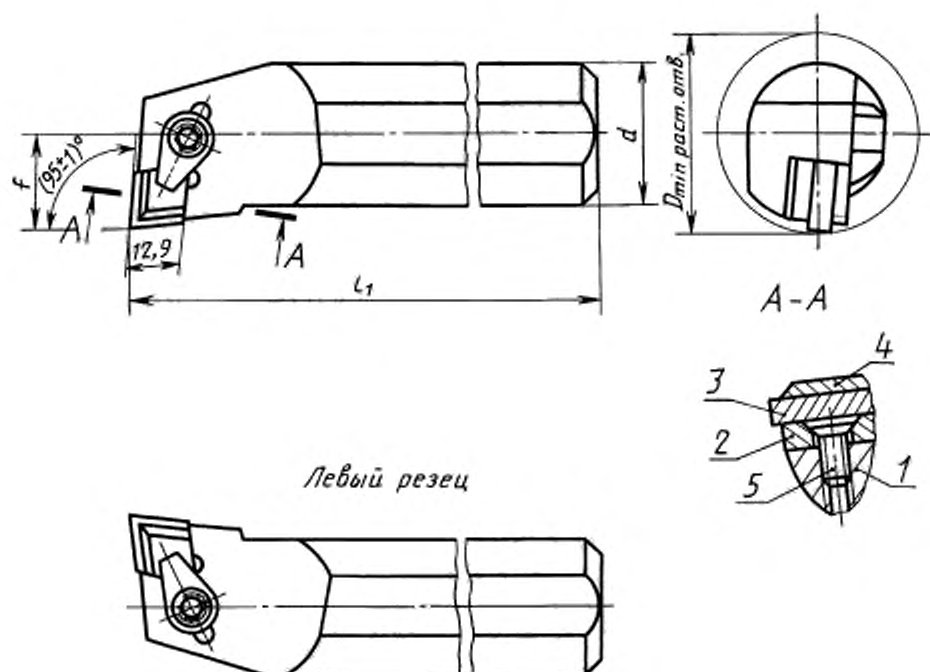

Левый резец

1 — державка; 2 — опорная пластина по ГОСТ 19078—80; 3 — режущая пластина по ГОСТ 25003—81, ГОСТ 19056—80;  
4 — стружколом; 5 — винт по ГОСТ 17475—80

Черт. 6

мм

цифровое обозначение	Обозначение правого (левого) реза		$d$	$l_1$ к16	$f$ —0,25	$D$ растущая часть от верстака, не менее	Пол.2 Опорная пластина по ГОСТ 19078—80 код 1	Пол.3 Режущая пластина по		Пол.5 Винт по ГОСТ 17475—80 код.1
	буквенно-цифровое	Применяемость резцов пра-вого ле-вого						ГОСТ 25003—81 код.1	ГОСТ 19056—80 код 1	
Обозначение										
2140-0376 (2140-0377)	S32P-CCLNR(L)12-A									
2140-0629 (2140-0631)	S32P-CCLNR(L)12-B		170							
2140-0632 (2140-0633)	S32P-CCLNR(L)12-C									
2140-0634 (2140-0635)	S32P-CCLNR(L)12-D				22	45				
2140-0383 (2140-0384)	S32S-CCLNR(L)12-A		32							
2140-0636 (2140-0637)	S32S-CCLNR(L)12-B									
2140-0638 (2140-0639)	S32S-CCLNR(L)12-C									
2140-0641 (2140-0642)	S32S-CCLNR(L)12-D			250			OCN-1203	CNUN-120408	CNUN-120408	BM 4-8g.8.48.05
2140-0385 (2140-0386)	S50S-CCLNR(L)12-A									
2140-0643 (2140-0644)	S50S-CCLNR(L)12-B									
2140-0645 (2140-0646)	S50S-CCLNR(L)12-C									
2140-0647 (2140-0648)	S50S-CCLNR(L)12-D		50		35	63				
2140-0387 (2140-0388)	S50U-CCLNR(L)12-A									
2140-0649 (2140-0651)	S50U-CCLNR(L)12-B			350						
2140-0652 (2140-0653)	S50U-CCLNR(L)12-C									
2140-0654 (2140-0655)	S50U-CCLNR(L)12-D									

Продолжение табл. 6

мм

цифровое обозначение	Обозначение правого (левого) реза		$d$	$l_1$ к16	$f$ -0,25	$D$ растачивание этого отверстия, не менее	Пол.2 Опорная пластина по ГОСТ 19078—80 код 1	Пол.3 Режущая пластина по		Пол.5 Винт по ГОСТ 17475—80 код.1
	буквенно-цифровое	Применяемость резцов пра-вого ле-вого						ГОСТ 25003—81 код 1	ГОСТ 19056—80 код.1	
2140-0389 (2140-0391)	S50S-CCLNR(L)12-A									
2140-0656 (2140-0657)	S50S-CCLNR(L)12-B		250							
2140-0658 (2140-0659)	S50S-CCLNR(L)12-C									
2140-0661 (2140-0662)	S50S-CCLNR(L)12-D		50	35	63	OCN-1203	CNUN-120808	—	BM 4-8g-8,48.05	
2140-0392 (2140-0393)	S50U-CCLNR(L)12-A									
2140-0663 (2140-0664)	S50U-CCLNR(L)12-B			350						
2140-0665 (2140-0666)	S50U-CCLNR(L)12-C									
2140-0667 (2140-0668)	S50U-CCLNR(L)12-D									

Примечание. Стружком (поз. 4) — по нормативно-технической документации.

Пример условного обозначения реза типа  $L$  диаметром  $d = 32$  мм, длиной  $l_1 = 250$  мм, оснащенного режущей пластиной CNUN-120408 по ГОСТ 25003—81 или по ГОСТ 19056—80, правого с хвостовой частью исполнения 1:

Резец 2140-0383 ГОСТ 26612—85 с пластиной по ГОСТ 25003—81

Резец S32S-CCLNR12-A ГОСТ 26612—85

1.1, 1.2. Измененная редакция, Изм. № 1).

1.3. (Исключен, Изм. № 1).

1.4. Технические условия — по ГОСТ 26613—85.

1.5. Элементы конструкции и геометрические параметры резцов указаны в приложении.

## ЭЛЕМЕНТЫ КОНСТРУКЦИИ И ГЕОМЕТРИЧЕСКИЕ ПАРАМЕТРЫ РЕЗЦОВ

Элементы конструкции и геометрические параметры резцов указаны на черт. 1—8 и в табл. 1—5.

Тип F

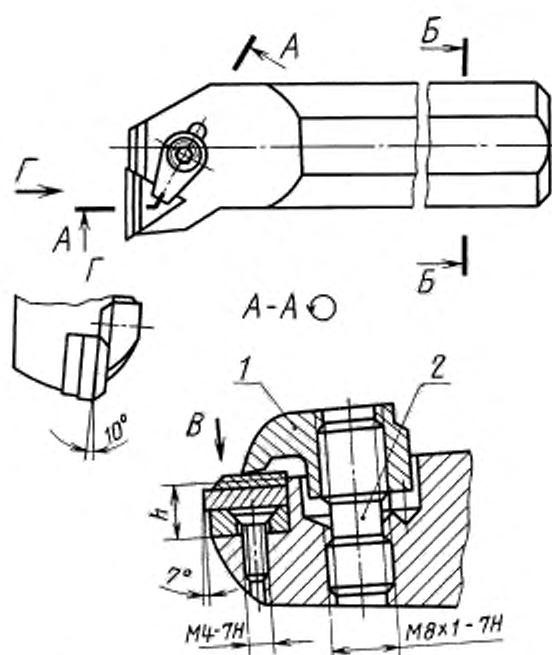

1 — прихват; 2 — винт

Черт. 1

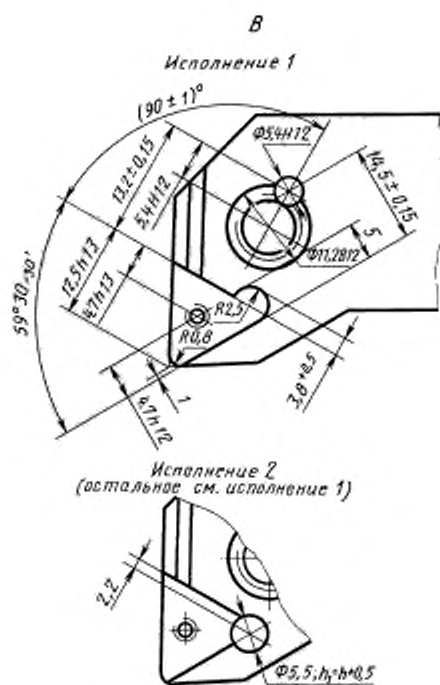

Черт. 1 (продолжение)

Примечание. Вид В условно показан без режущей и опорной пластин и деталей крепления.

Тип F

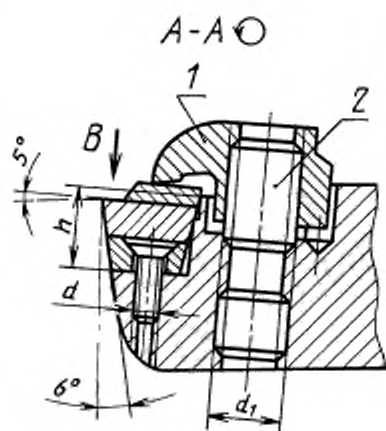
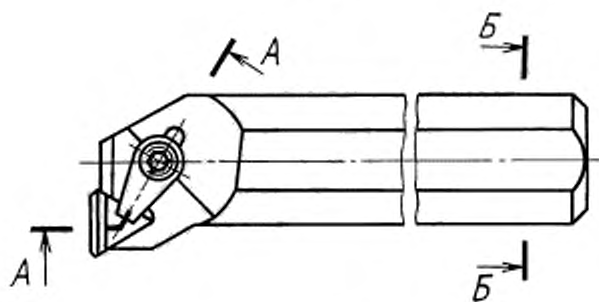

1 — прихват; 2 — винт

Черт. 2

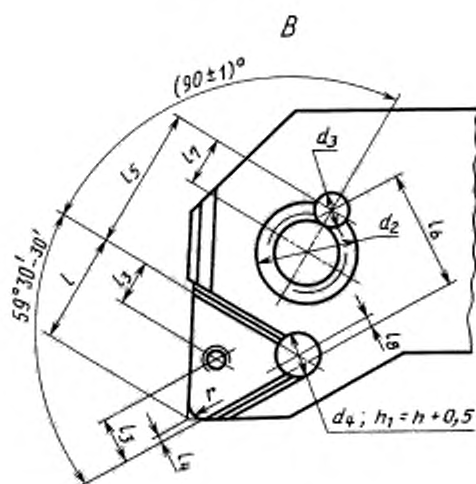

Черт. 2 (продолжение)

Примечание. Вид В условно показан без режущей и опорной пластин и деталей крепления.

мм

<i>h</i>	<i>l</i> h13	<i>l</i> <sub>3</sub> h12	<i>l</i> <sub>4</sub> h12	<i>l</i> <sub>5</sub> ±0,15	<i>l</i> <sub>6</sub> ±0,15	<i>l</i> <sub>7</sub> H12	<i>l</i> <sub>8</sub>	<i>d</i> 7H	<i>d</i> <sub>1</sub> 7H	<i>d</i> <sub>2</sub> B12	<i>d</i> <sub>3</sub> H12	<i>d</i> <sub>4</sub>	<i>r</i>
3,9	8,3	—	0,4	9,5	11,3	4,2	1,2	—	M6	8,2	4,2	4,5	0,8
	12,0	—	0,8	13,2	14,5	5,4	1,9	M4	M8-1	11,2	5,4	5,0	
7,3	11,4	4,0	0,2										

Тип К

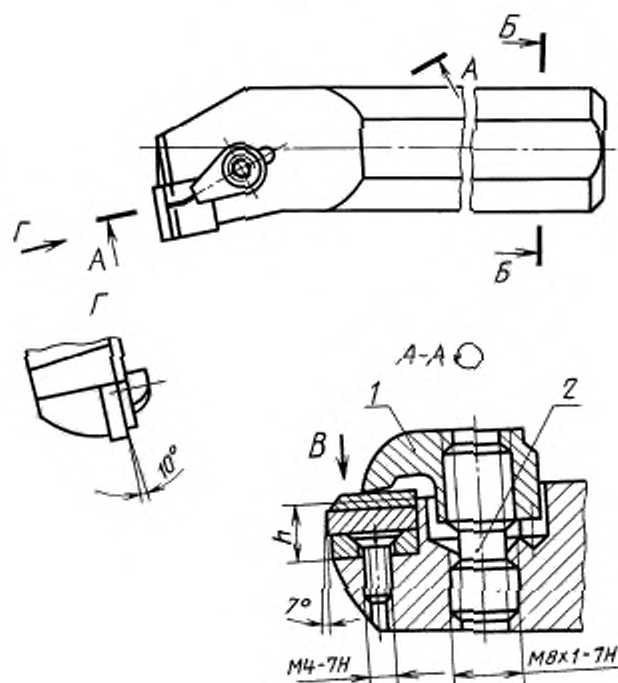

1 — прихват; 2 — винт

Черт. 3

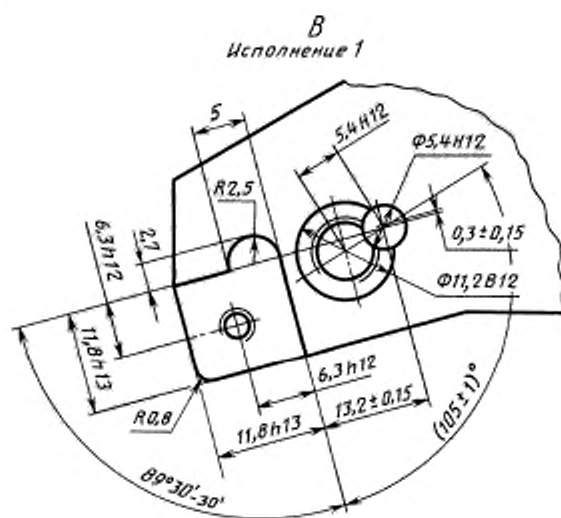

Исполнение 2  
(остальное см. исполнение 1)

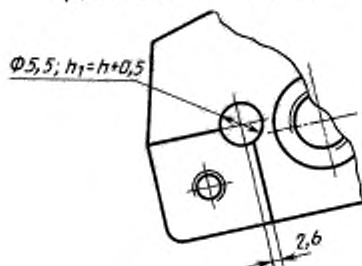

Размер  $h$  выбирают из ряда: 7,4; 9,2; 10,8 мм

Черт. 3 (продолжение)

Примечание. Вид В условно показан без режущей и опорной пластин и деталей крепления.



Тип К

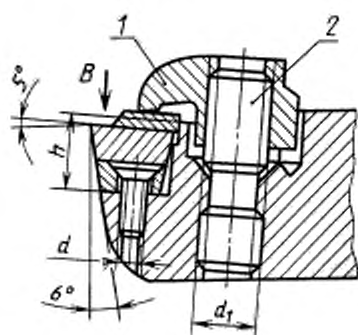
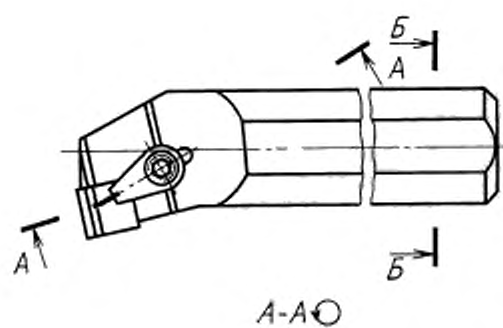

1 — прихват; 2 — винт

Черт. 4

Тип S

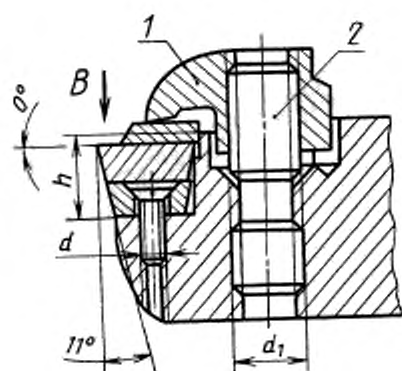
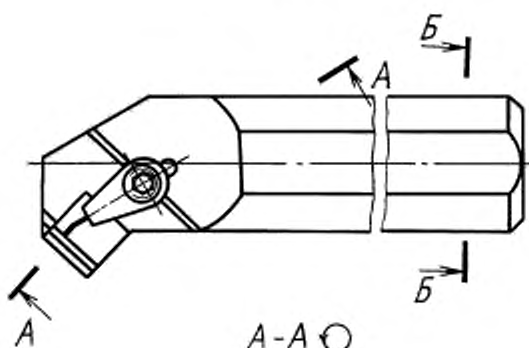

1 — прихват; 2 — винт

Черт. 4 (продолжение)

Вид В (повернуто)  
к резцам типов К и S

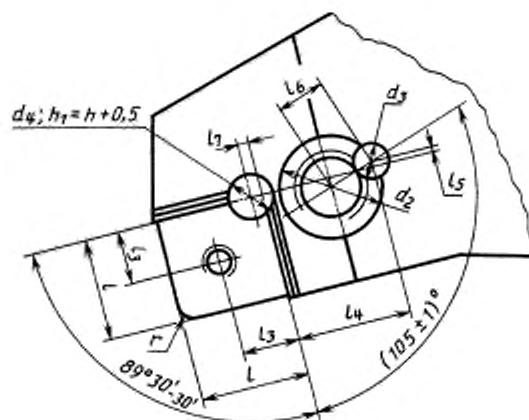

Черт. 4 (продолжение)

Примечание. Вид В условно показан без режущей и опорной пластин и деталей крепления.

Таблица 2

мм

$h$	$l$ h13	$l_1$ h12	$l_4$ $\pm 0,15$	$l_5$ $\pm 0,15$	$l_6$ H12	$l$	$d$ 7H	$d_1$ 7H	$d_2$ B12	$d_3$ H12	$d_4$	$r$
3,9	8,6	—	10,6	0,7	4,0	1,0	—	M6	8,2	4,2	4,5	0,8
	11,8		13,7	0,8	5,4	1,6		M8-1	11,2	5,4	5,5	
7,3	10,4	5,5					M4					

Тип L

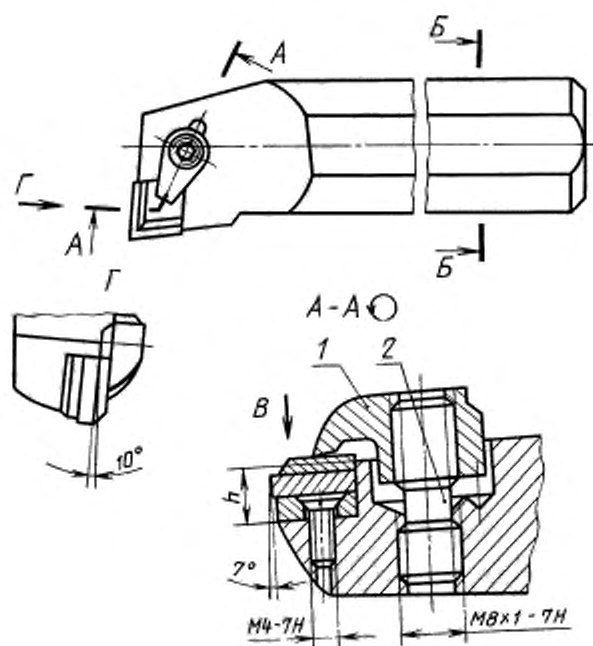

1 — прихват; 2 — винт

Черт. 5



## Варианты исполнения хвостовой части державки расточного резца

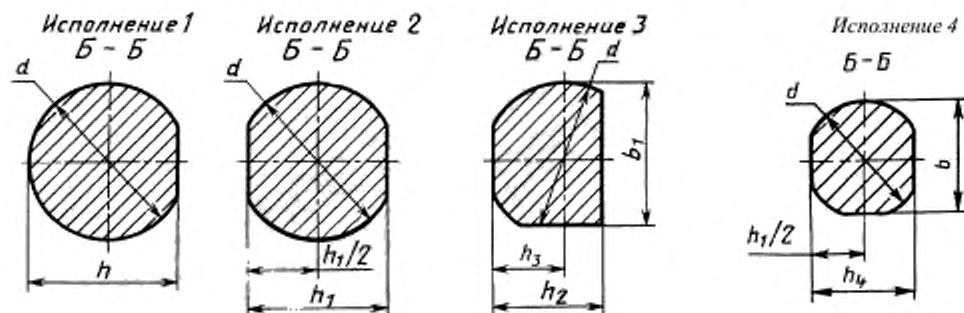

Черт. 6

Таблица 3

мм

$d$	$h$	$h_1$	$h_2$	$h_3$	$h_4$	$b$	$b_1$
20	19	18	—	—	17,5	19	—
25	24	23	—	—	22	24	—
32	31	30	23	14	29	31	30
50	48,5	47	38	38	45	48,5	48

Прихват (поз. 1) к резцам типов F, K, S, L

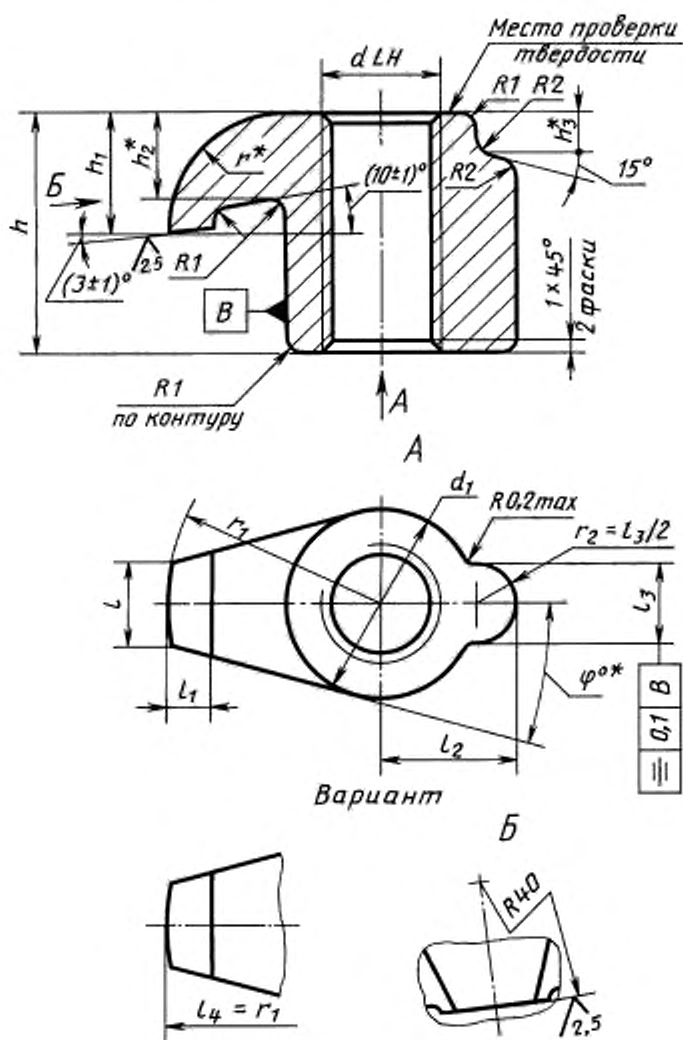

\* Размеры для справок.

Черт. 7

мм

$\Phi$	$l$ $\pm 0,2$	$l_1$ $\pm 0,2$	$l_2$ $\pm 0,2$	$l_3$ $\pm 0,2$	$h$ $\pm 0,2$	$h_1$ $\pm 0,2$	$h_2$	$h_3$	$d_{LH}$ 7H	$d_1$ $\pm 0,2$	$r$	$r_1$			
17°	2,0	1,5	4,8	2,8	5,0	4,5	3,0	2,0	M5	7,0	3,5	9,0			
16°	2,8	1,8	7,8	4,8	7,5	7,5	5,0	3,7	M8-1	11,0	6,5	13,0			
	4,0	3,0			9,5								5,5	3,5	2,7
					12,0								8,0	5,5	5,0
					15,0								8,0	5,5	5,0
13°	4,6	4,0			16,0	8,0	5,5	5,0			16,0				

Винт с разнонаправленной резьбой (поз. 2) к прихвату (поз. 1) и к резцам типов F, K, S, L

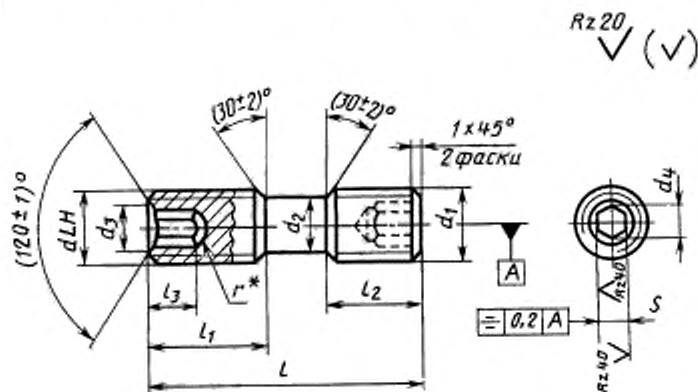

Вариант исполнения

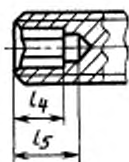

\* Размеры для справок.

Черт. 8

мм

$l$ $\frac{IT16}{2}$	$l_1$	$l_2$	$l_3$ $\frac{IT16}{2}$	$l_4$ $\frac{IT16}{2}$	$l_5$ $\frac{IT16}{2}$	$d_{LH}$ 6g	$d_1$ 6g	$d_2$	$d_3$	$d_4$	$s$ H11	$r$	
11	4,5	4,5	3	3	4,5	M5	M5	3,8	3,0	2,9	2,5	1,9	
14	5,0	6,0				M6	M6	4,8					
18	9,0	8,0	4	4	6,0								
20	8,0		5	5	8,0								
24		10,0	10,0	6	7	10,0	M8·1	M8·1	6,5	5,5	4,6	4,0	3,0
26	8,0												
30	15,0												

ПРИЛОЖЕНИЕ. (Измененная редакция, Изм. № 1).



## СО Д Е Р Ж А Н И Е

ГОСТ 20872—80	Резцы токарные сборные для контурного точения с механическим креплением многогранных твердосплавных пластин. Конструкция и размеры . . . . .	3
ГОСТ 20874—75	Резцы токарные сборные расточные с механическим креплением многогранных твердосплавных пластин. Конструкция и размеры . . . . .	16
ГОСТ 24905—81	Резцы к зуборезным головкам для прямозубых конических колес. Конструкция и размеры . . . . .	31
ГОСТ 26611—85	Резцы токарные проходные, подрезные и копировальные с креплением сменных пластин прихватом сверху. Конструкция и размеры . . . . .	38
ГОСТ 26612—85	Резцы расточные с креплением сменных пластин прихватом сверху. Конструкция и размеры . . . . .	107

## **РЕЗЦЫ**

### **Конструкция и размеры Часть 2**

**БЗ 11—2002**

Редактор *М. И. Максимова*  
Технический редактор *Л. А. Гусева*  
Корректор *Н. И. Гаверищук*  
Компьютерная верстка *А. П. Финогеновой*

Изд. лиц. № 02354 от 14.07.2000. Сдано в набор 14.08.2003. Подписано в печать 15.12.2003. Формат 60·84<sup>1</sup>/<sub>8</sub>. Бумага офсетная. Гарнитура «Таймс». Печать офсетная. Усл. печ. л. 16,28. Уч.-изд. л. 13,50. Тираж 700 экз. Зак. 1963.  
Изд. № 3086/2. С 12993.

---

ИПК Издательство стандартов, 107076 Москва, Колодезный пер., 14.  
<http://www.standards.ru> e-mail: info@standards.ru  
Набрано в Калужской типографии стандартов на ПЭВМ.  
Калужская типография стандартов, 248021 Калуга, ул. Московская, 256.  
ПЛР № 040138